



ООО PRONAR

17-210 НАРЕВ, ПОДЛЯССКОЕ ВОЕВОДСТВО, УЛ. МИЦКЕВИЧА 101 А

тел.: +48 085 681 63 29
+48 085 681 63 81
факс: +48 085 681 63 83

+48 085 681 64 29
+48 085 681 63 82
+48 085 682 71 10

www.pronar.pl

РУКОВОДСТВО ПО ЭКСПЛУАТАЦИИ

РАБОЧИЕ ОРГАНЫ ФРОНТАЛЬНЫХ ПОГРУЗЧИКОВ

ТИП КРЕПЛЕНИЯ: ŁС-1650; ЕВРО

ВИЛЫ ДЛЯ НАВОЗА

ПЕРЕВОД ОРИГИНАЛЬНОГО ИЗДАНИЯ РУКОВОДСТВА ПО ЭКСПЛУАТАЦИИ

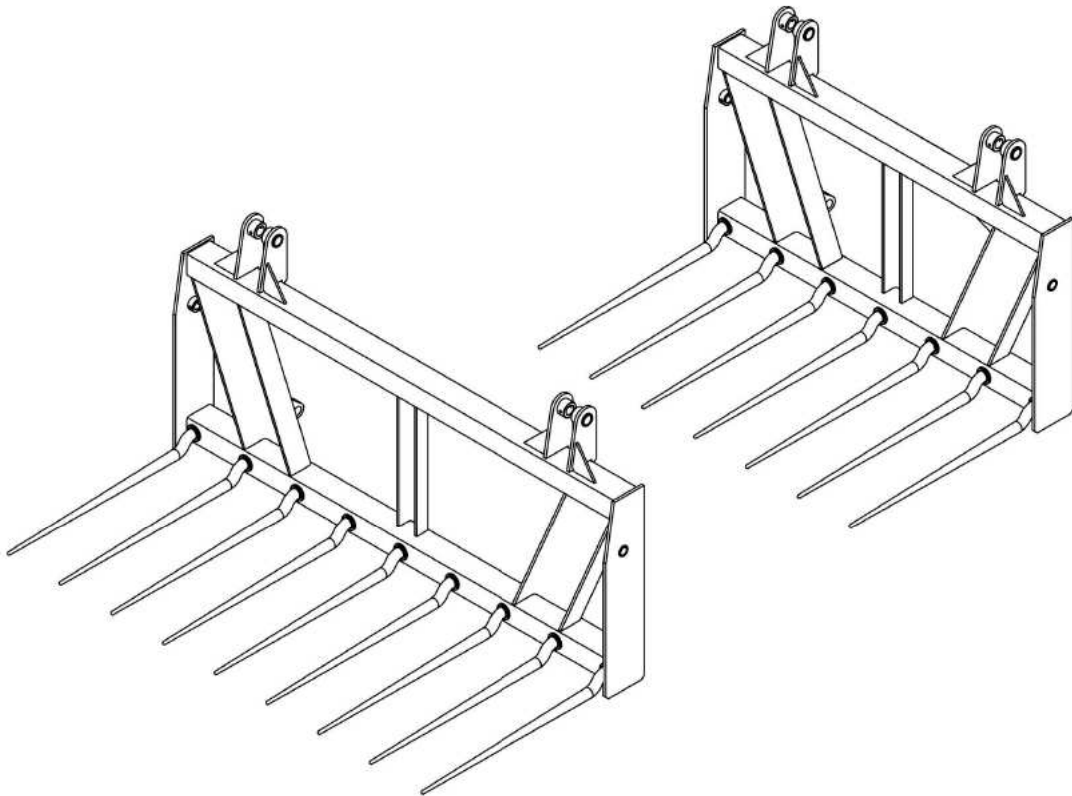

ИЗДАНИЕ 2А-01-2010

НОМЕР ПУБЛИКАЦИИ 35N-21000000-UM



РАБОЧИЕ ОРГАНЫ ФРОНТАЛЬНЫХ ПОГРУЗЧИКОВ

ТИП КРЕПЛЕНИЯ: ŁС-1650; ЕВРО

ВИЛЫ ДЛЯ НАВОЗА

ИДЕНТИФИКАЦИЯ МАШИНЫ

ТИП:

СЕРИЙНЫЙ НОМЕР:

ВВЕДЕНИЕ

Изложенная в публикации информация актуальна на день публикации. В связи с постоянным совершенствованием и модернизацией изделий технические параметры выпускаемых машин могут незначительно отличаться от приведенных в настоящем руководстве. Производитель оставляет за собой право вводить изменения в конструкцию выпускаемых им машин с целью облегчения обслуживания и повышения качества их работы, не отраженные в руководстве по эксплуатации. Все вопросы и замечания, касающиеся конструкции и работы машины, просим направлять на адрес производителя. Эта информация позволит объективно оценить производимые нами машины и послужит основанием для их дальнейшей модернизации.

Руководство по эксплуатации входит в стандартное оснащение машины. Перед началом эксплуатации машины внимательно прочитайте настоящее руководство по эксплуатации и строго соблюдайте все правила техники безопасности. Соблюдение правил техники безопасности обеспечивает безопасность при обслуживании машины, а также сохранность техники и безаварийную работу. Машина сконструирована в соответствии с требованиями действующих стандартов и нормативных правовых документов.

Инструкция описывает основные принципы безопасной эксплуатации и обслуживания оборудования. Если информация, изложенная в руководстве по эксплуатации, вызовет какие-либо вопросы, обращайтесь за помощью к продавцу или производителю машины.

Адрес производителя:

ООО PRONAR
ул. Мицкевича 101А
17-210 Нарев

Контактные телефоны:

+48 085 681 63 29	+48 085 681 64 29
+48 085 681 63 81	+48 085 681 63 82

Информация о угрозах и их описание, а также меры предосторожности, правила и рекомендации по технике безопасности обозначены в тексте руководства по эксплуатации пиктограммой:



и словом: **"ОПАСНОСТЬ"**. Несоблюдение требований руководства по эксплуатации может быть опасным для Вас, посторонних лиц и окружения.

Особенно важная информация и указания, соблюдение которых является обязательным, обозначены в тексте руководства по эксплуатации пиктограммой:



и словом **"ВНИМАНИЕ"**. Несоблюдение рекомендаций, содержащихся в руководстве по эксплуатации, может привести к повреждению машины в результате ненадлежащей или неправильной эксплуатации, обслуживания или регулирования.

Для того, чтобы обратить внимание пользователя на необходимость проведения периодического технического осмотра, соответствующие места в тексте руководства выделены пиктограммой:





PRONAR Sp. z o.o.

ul. Mickiewicza 101 A

17-210 Narew, Polska

tel./fax (+48 85) 681 63 29, 681 63 81, 681 63 82,
681 63 84, 681 64 29

fax (+48 85) 681 63 83

http://www.pronar.pl

e-mail: pronar@pronar.pl

ДЕКЛАРАЦИЯ СООТВЕТСТВИЯ ЕС машины

ООО PRONAR с полной ответственностью заявляет, что машина:

Описание и идентификационные данные машины				
Общее определение и функция:	Вилы для навоза			
Тип:	35WO	35WO1	35WO2	35WO3
Модель:	–	–	–	–
Серийный №:				
Торговое наименование:	Вилы для навоза PRONAR 35WO Вилы для навоза PRONAR 35WO1 Вилы для навоза PRONAR 35WO2 Вилы для навоза PRONAR 35WO3			

к которой относится данная декларация, соответствует всем требованиям директивы **2006/42/WE** Европейского Парламента и Совета от 17 мая 2006 г., касающейся машин, изменяющая директиву 95/16/WE (Вестник ЕС L 157 от 09.06.2006, стр. 24).

Уполномоченным лицом, имеющим доступ к технической документации является Начальник Отдела Внедрений ООО PRONAR, 17-210 Нарев, ул. Мицкевича 101А, Польша.

Данная декларация относится исключительно к машине в комплектации поступившей в продажу, и не распространяется на комплектующие элементы дополнительно установленные конечным потребителем или проведенные им дальнейшие действия.

Нарев, 2010-04-07
Место и дата выставления

Z-CIA DYREKTORA
d/s technicznych
członek Zarządu
Roman Omelianyk
Имя, фамилия уполномоченного лица
должность, подпись

СОДЕРЖАНИЕ

1. ОБЩАЯ ИНФОРМАЦИЯ	1.1
1.1 ИДЕНТИФИКАЦИОННЫЕ ДАННЫЕ	1.2
1.2 НАЗНАЧЕНИЕ	1.3
1.3 ОСНАЩЕНИЕ	1.3
1.4 ГАРАНТИЙНЫЕ УСЛОВИЯ	1.3
1.5 ТРАНСПОРТ	1.4
1.6 УГРОЗА ДЛЯ ОКРУЖАЮЩЕЙ СРЕДЫ	1.4
1.7 УТИЛИЗАЦИЯ	1.4
2. ПРАВИЛА ТЕХНИКИ БЕЗОПАСНОСТИ	2.1
2.1 ОБЩИЕ ТРЕБОВАНИЯ.....	2.2
2.2 ПРАВИЛА ПЕРЕДВИЖЕНИЯ ПО ДОРОГАМ ОБЩЕСТВЕННОГО ПОЛЬЗОВАНИЯ	2.4
2.3 ОПИСАНИЕ ОСТАТОЧНОГО РИСКА.....	2.5
2.4 ИНФОРМАЦИОННЫЕ И ПРЕДУПРЕЖДАЮЩИЕ НАКЛЕЙКИ.....	2.6
3. УСТРОЙСТВО И ПРИНЦИП ДЕЙСТВИЯ	3.1
3.1 ТЕХНИЧЕСКАЯ ХАРАКТЕРИСТИКА.....	3.2
3.2 УСТРОЙСТВО И ПРИНЦИП ДЕЙСТВИЯ.....	3.2
4. ПРАВИЛА ЭКСПЛУАТАЦИИ	4.1
4.1 ПОДГОТОВКА К РАБОТЕ.....	4.2
4.2 ПОДСОЕДИНЕНИЕ РАБОЧЕГО ОРГАНА К ПОГРУЗЧИКУ	4.2
4.3 РАБОТА С РАБОЧИМ ОРГАНОМ.....	4.3
4.4 ОТСОЕДИНЕНИЕ РАБОЧЕГО ОРГАНА ОТ ПОГРУЗЧИКА	4.5
4.5 ТРАНСПОРТИРОВКА.....	4.5
5. ТЕХНИЧЕСКОЕ ОБСЛУЖИВАНИЕ	5.1
5.1 ХРАНЕНИЕ	5.2



РАЗДЕЛ

1

ОБЩАЯ ИНФОРМАЦИЯ

ИДЕНТИФИКАЦИОННЫЕ ДАННЫЕ
НАЗНАЧЕНИЕ
ОСНАЩЕНИЕ
ГАРАНТИЙНЫЕ УСЛОВИЯ
ТРАНСПОРТ
УГРОЗА ДЛЯ ОКРУЖАЮЩЕЙ СРЕДЫ
УТИЛИЗАЦИЯ

1.1 ИДЕНТИФИКАЦИОННЫЕ ДАННЫЕ

	PRONAR Sp. z o.o. 17-210 Narew ul. Mickiewicza 101A	
Nazwa	<input type="text"/>	<input type="text"/>
Typ	<input type="text"/>	Nr seryjny <input type="text"/>
Rok prod.	<input type="text"/>	<input type="text"/>
Masa	<input type="text"/> kg	<input type="text"/>
<input type="text"/>		



РИСУНОК 1.1А Размещение заводского щитка

Значение символов на заводском щитке (РИСУНОК 1.1А):

A – название машины

B – тип

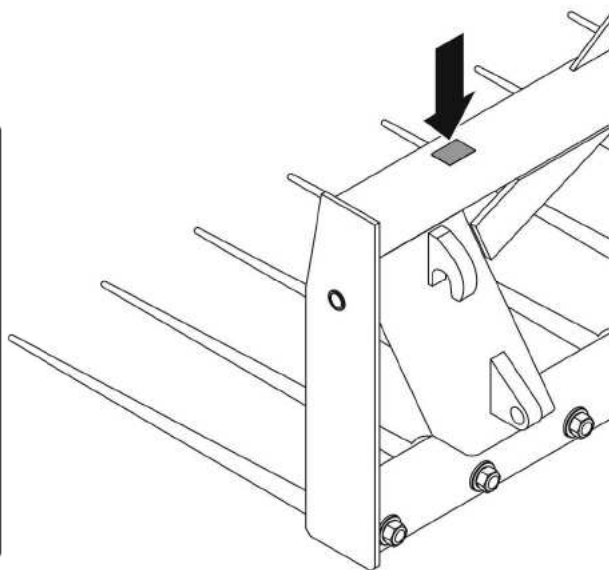
C – серийный номер

D – дата изготовления,

E – собственный вес машины

F – штамп Отдела контроля качества

G – незаполненное поле или продолжение названия машины (поля A)

Заводской номер указывается на заводском щитке и на раме рабочего органа около заводского щитка. Заводской щиток крепится на верхней балке рамы. При покупке оборудования необходимо проверить соответствие заводских номеров, размещенных на рабочем органе, и номера, указанного в *ГАРАНТИЙНОМ ТАЛОНЕ*, в документации продажи и в *РУКОВОДСТВЕ ПО ЭКСПЛУАТАЦИИ*.

1.2 НАЗНАЧЕНИЕ

Рабочий орган, которого касается настоящее руководство по эксплуатации, приспособлен для работы с фронтальным погрузчиком ŁC-1650 (производства Pronar) и погрузчиками , оснащенными евро-сцепкой (напр., погрузчиком LC3 производства Pronar). Рабочие органы ŁC-1650 и рабочие органы погрузчиков LC3 не являются взаимозаменяемыми, поскольку имеют различные системы крепления в зависимости от модели оборудования (см.: 3.1 "ТЕХНИЧЕСКАЯ ХАРАКТЕРИСТИКА")

Навозные вилы предназначены для погрузки навоза, компоста; подстилки и т.п.

Вышеупомянутое оборудование может использоваться только в ходе погрузочно-разгрузочных работ в коммунальном, сельском и лесном хозяйствах. Использование оборудования для других целей считается несоответствующим назначению.

1.3 ОСНАЩЕНИЕ

В состав оснащения рабочих органов для фронтальных погрузчиков входит:

- Руководство по обслуживанию
- Гарантийный талон

1.4 ГАРАНТИЙНЫЕ УСЛОВИЯ

ООО PRONAR в Нарви гарантирует исправную работу машины в течение установленного гарантийного срока при условии ее эксплуатации и технического обслуживания в соответствии с требованиями руководства по эксплуатации.

Неполадки, выявленные в гарантийный период, будут устраняться службой гарантийного сервиса в срок не более 14 рабочих дней от даты принятия машины в ремонт или в другой согласованный срок.

Гарантия не распространяется на элементы и узлы машин, которые изнашиваются в нормальных эксплуатационных условиях до истечения гарантийного срока, а также не включает механические повреждения, которые возникли вследствие несоответствующей эксплуатации, регулировки и консервации.

Понятие "гарантийный ремонт" не включает действия, предусмотренные в руководстве по эксплуатации, которые обязан самостоятельно осуществлять

пользователь. Подробная информация о гарантийных условиях содержится в гарантийном талоне, входящем в комплект каждой поставки.

1.5 ТРАНСПОРТ

Рабочие органы поставляются в полностью собранном виде. Рабочие органы могут поставляться пользователю любым средством транспорта с соблюдением мер безопасности во время транспортировки.

В случае поставки автомобильным транспортом рабочие органы должны быть закреплены в соответствии с правилами перевозки грузов автомобильным транспортом. На время транспортировки рекомендуется уложить рабочий орган на деревянный поддон и надежно закрепить.

При погрузке и выгрузке рабочих органов необходимо соблюдать общие правила техники безопасности при перегрузочных работах. Персонал, обслуживающий вилчатые погрузчики и стреловые краны, должен иметь соответствующие квалификации и допуски.



ОПАСНОСТЬ

Запрещается перевозить рабочие органы по дорогам общего пользования, навешенные на фронтальный погрузчик.

1.6 УГРОЗА ДЛЯ ОКРУЖАЮЩЕЙ СРЕДЫ

Навозные вилы не представляют угрозы для окружающей среды.

1.7 УТИЛИЗАЦИЯ

Металлические, отработанные и оставшиеся после ремонта детали, которые не подлежат восстановлению, необходимо отдать в металлолом. Навозные вилы представляют собой сварную конструкцию из стальных элементов и не требуют демонтажа перед утилизацией.

РАЗДЕЛ

2

ПРАВИЛА ТЕХНИКИ БЕЗОПАСНОСТИ

ОБЩИЕ ТРЕБОВАНИЯ

ПРАВИЛА ПЕРЕДВИЖЕНИЯ ПО ДОРОГАМ ОБЩЕСТВЕННОГО ПОЛЬЗОВАНИЯ

ОПИСАНИЕ ОСТАТОЧНОГО РИСКА

ИНФОРМАЦИОННЫЕ И ПРЕДУПРЕЖДАЮЩИЕ НАКЛЕЙКИ

2.1 ОБЩИЕ ТРЕБОВАНИЯ

- Перед началом эксплуатации машины внимательно ознакомьтесь с руководством по эксплуатации. Соблюдайте правила техники безопасности, изложенные в руководстве по эксплуатации данной машины.
- В случае, если у Вас появятся какие-либо вопросы по поводу информации, изложенной в руководстве по эксплуатации, просим обращаться за помощью к продавцу, в авторизованный центр сервисного обслуживания или непосредственно к производителю.
- Категорически запрещается допускать к работе на машине лиц, не имеющих допуска к работе на тракторе, в том числе детей и лиц в нетрезвом состоянии.
- Запрещается использовать машину не по назначению. Каждый, кто использует рабочие органы не по назначению, берет на себя полную ответственность за какие-либо возможные последствия, связанные с их эксплуатацией.
- Запрещается управлять погрузчиком или его оснащением не с места оператора в кабине трактора.
- Введение в оборудование каких-либо модификаций освобождает фирму ООО PRONAR в Нарви от ответственности за возникшие убытки или ущерб здоровью.
- Рабочий орган не предназначен для перевозки людей .
- Перед каждым использованием рабочего органа необходимо тщательно проверить его техническое состояние и комплектацию.
- В случае обнаружения каких-либо неполадок в работе или повреждений необходимо прекратить эксплуатацию рабочего органа до момента устранения аварии.
- Запрещается превышать допустимую грузоподъемность погрузчика.
- Нельзя оставлять неработающий погрузчик с поднятым вверх рабочим органом. Прежде чем выключить двигатель, необходимо опустить рабочий орган и опереть его о основание.
- При подсоединении рабочего органа к погрузчику соблюдайте особую осторожность.
- Убедитесь, что между погрузчиком и рабочим органом нет людей.
- Прежде чем приступить к работе, необходимо изучить место проведения работ и окружение (под понятием "окружение" подразумевается, напр., препятствия, находящиеся в месте выполнения работ, присутствие людей, несущая способность основания и необходимые меры по обеспечению безопасности на рабочей площадке и безопасности проезжающего мимо транспорта).
- После подсоединения рабочего органа к погрузчику проверьте надежность и правильность его крепления.
- Запрещены переезды с грузом, поднятым вверх.

- Запрещается транспортировать или разгружать/грузить материалы, для которых данный рабочий орган не предназначен.
- Все переезды и подъезды во время перегрузки должны осуществляться с рабочим элементом, опущенным вниз таким образом, чтобы рабочий элемент не заслонял обзор и одновременно не опирался на основание.
- Погрузчик и оборудование не могут быть оснащены стропами, или использоваться для погрузочных, разгрузочных и монтажных работ с таким оснащением, если не гарантируется безопасность для работников, которые находятся в рабочем пространстве.
- Во время работы с поднятым рабочим органом необходимо следить за тем, чтобы погрузчик находился на безопасном расстоянии от силовых линий.
- Скорость погрузчика не должна превышать максимально допустимую скорость 6 км/час.
- Груз в/на рабочем органе должен быть расположен равномерно.
- Не работать погрузчиком (сгребание, выравнивание) с оборудованием, установленным вертикально вниз.
- Запрещается поднимать груз до предельной высоты на склонах или откосах. Обратить внимание на неровности территории и её устойчивость.
- Во время передвижения с грузом запрещается выполнять резкие повороты и резко тормозить.
- Во время движения с грузом удлиняется тормозной путь, поэтому необходимо соблюдать особую осторожность во время езды на склонах или по скользкой поверхности.
- Прежде чем приступить к ремонтным работам, консервации или очистке, нужно выключить двигатель трактора и вынуть ключ из замка зажигания.
- Запрещается производить обслуживание и ремонтные работы под нагруженным или поднятым рабочим органом без установки дополнительных надежных упоров.
- Контролировать состояние болтовых соединений.
- Во время работы необходимо носить соответствующую защитную одежду и использовать соответствующие инструменты.
- Какие-либо ремонты в гарантийный период могут выполнять только уполномоченные сотрудники сервисных центров производителя.
- Если требуется замена какого-либо элемента, используйте только оригинальные запчасти или рекомендованные производителем. Несоблюдение данных требования может создать угрозу для здоровья посторонних лиц или обслуживающего персонала, а также привести к повреждению оборудования.

2.2 ПРАВИЛА ПЕРЕДВИЖЕНИЯ ПО ДОРОГАМ ОБЩЕСТВЕННОГО ПОЛЬЗОВАНИЯ

- При передвижении по дорогам общественного пользования необходимо соблюдать правила дорожного движения;
- Переезды по дорогам общественного пользования могут осуществляться только после демонтажа оборудования с погрузчика.

2.3 ОПИСАНИЕ ОСТАТОЧНОГО РИСКА

Фирма ООО Pronar в Нарви приложила все усилия, чтобы исключить риск несчастного случая. Однако, существует некоторый остаточный риск, в результате которого может произойти несчастный случай, связанный, прежде всего, с описанными ниже ситуациями:

- использование изделия для других целей, отличных от описанных в руководстве по эксплуатации,
- пребывание между несущим элементом и оборудованием при работающем двигателе,
- обслуживание неуполномоченными лицами или находящимися в нетрезвом состоянии;
- пребывание на машине во время работы,
- очистка, консервация и технический осмотр при работающем двигателе;

Можно свести остаточный риск до минимума при условии:

- осторожного и неспешного обслуживания машины,
- соблюдения рекомендаций, изложенных в руководстве по эксплуатации;
- работы на безопасном расстоянии от опасных мест;
- не пребывания на машине во время ее работы;
- выполнения ремонтных работ и консервации в соответствии с правилами техники безопасности обслуживания;
- ношения соответствующей защитной одежды;
- предохранения машины от доступа неуполномоченных лиц, особенно детей.

2.4 ИНФОРМАЦИОННЫЕ И ПРЕДУПРЕЖДАЮЩИЕ НАКЛЕЙКИ

- Все предупреждающие знаки должны быть всегда читабельными и чистыми, размещаться в поле зрения обслуживающего персонала и лиц, которые могут находиться вблизи работающей машины.
- В случае нечитабельности какого-либо знака безопасности или утери, его необходимо заменить новым.
- На новые, замененные во время ремонта элементы, необходимо снова наклеить соответствующие предупреждающие знаки.
- Знаки безопасности можно приобрести у производителя.

ТАБЛИЦА 2.1 ИНФОРМАЦИОННЫЕ И ПРЕДУПРЕЖДАЮЩИЕ НАКЛЕЙКИ

СИМВОЛ БЕЗОПАСНОСТИ	МЕСТО ПРИМЕНЕНИЯ	ЗНАЧЕНИЕ СИМВОЛА (ЗНАКА)
	На раме с правой и с левой стороны	Сохраняйте безопасное расстояние от поднятой стрелы и рабочего органа. Опасность раздавливания.

РАЗДЕЛ

3

УСТРОЙСТВО И ПРИНЦИП ДЕЙСТВИЯ

ТЕХНИЧЕСКАЯ ХАРАКТЕРИСТИКА
УСТРОЙСТВО И ПРИНЦИП ДЕЙСТВИЯ

3.1 ТЕХНИЧЕСКАЯ ХАРАКТЕРИСТИКА

ТАБЛИЦА 3.1 ОСНОВНЫЕ ТЕХНИЧЕСКИЕ ПАРАМЕТРЫ

Наименование оснащения	Навозные вилы			
	35WO1	35WO2	35WO	35WO3
Модель	35WO1	35WO2	35WO	35WO3
Ширина	1 340 мм		1 840 мм	
Высота	855 мм			
Глубина	945 мм			
Вес	125 кг		165 кг	
Количество зубьев	7		9	
Способ крепления	ЁС-1650	ЕВРО	ЁС-1650	ЕВРО

Уровень шума не превышает 70 дБ (А)

3.2 УСТРОЙСТВО И ПРИНЦИП ДЕЙСТВИЯ

Навозные вилы представляют собой сварную раму из стальных элементов с кронштейнами и крюками для крепления к стреле погрузчика и горизонтальных зубьев, привинченных к нижней балке рамы. Навозные вилы шириной 1,340 мм (модели: 35WO1 и 35WO3) имеют по 7 горизонтальных зубьев, а вилы шириной 1,840 мм (модели: 35WO, 35WO3) – по 9 зубьев.



РИСУНОК 3.1А Общее устройство

(А)– навозные вилы шириной 1 340 мм (модели: 35WO1 и 35WO2); (В)– навозные вилы шириной 1 840 мм (модели: 35WO и 35WO3); (1)– рама; (2)– горизонтальный зуб;

РАЗДЕЛ

4

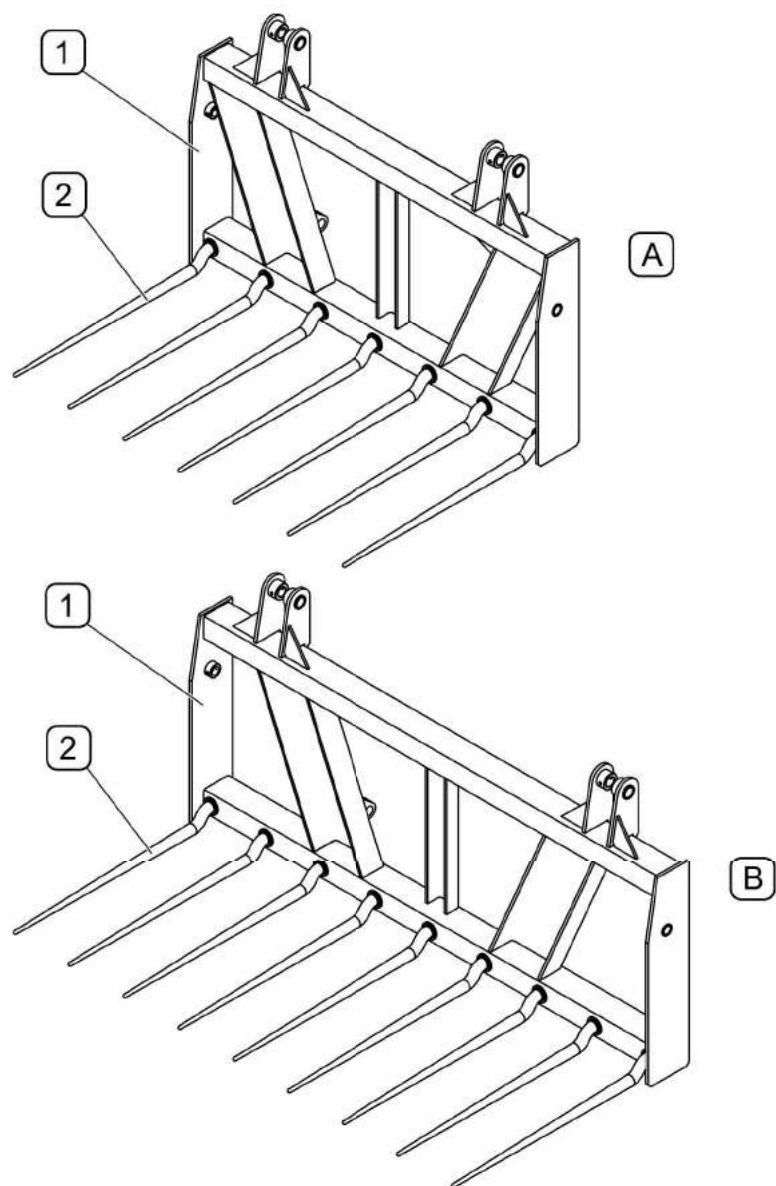
ПРАВИЛА ЭКСПЛУАТАЦИИ

ПОДГОТОВКА К РАБОТЕ

ПОДСОЕДИНЕНИЕ РАБОЧЕГО ОРГАНА К ПОГРУЗЧИКУ

РАБОТА С РАБОЧИМ ОРГАНОМ

ОТСОЕДИНЕНИЕ РАБОЧЕГО ОРГАНА ОТ ПОГРУЗЧИКА

ТРАНСПОРТИРОВКА

4.1 ПОДГОТОВКА К РАБОТЕ

Перед первым использованием рабочего органа необходимо ознакомиться с руководством по его эксплуатации и руководством по эксплуатации погрузчика. Убедитесь, что фронтальный погрузчик может работать с данным рабочим органом.

Перед началом работы необходимо проверить:

- комплектацию рабочего органа;
- состояние винтовых соединений, в случае необходимости затянуть;
- состояние элементов крепления рабочего органа к погрузчику;

В случае обнаружения каких-либо неполадок в работе или повреждений необходимо прекратить эксплуатацию рабочего органа до момента устранения аварии.

4.2 ПОДСОЕДИНЕНИЕ РАБОЧЕГО ОРГАНА К ПОГРУЗЧИКУ

Для подсоединения рабочего органа к погрузчику необходимо:

- разблокировать быстроразъемный механизм в крепежной рамке погрузчика;
- опустить стрелу-манипулятор и повернуть рамку вниз таким образом, чтобы места крепления на рамке быстрого крепежа оказались ниже мест крепления в рабочем органе;
- подъехать погрузчиком к рабочему органу таким образом, чтобы места крепления на стержне рамки быстрого крепежа оказались непосредственно под крюками крепления рабочего органа;
- поднять стрелу, зацепляя места крепления в рамке стрелы за крюки оборудования;
- управляя рычагом в кабине, отклонить рамку назад, вызывая тем самым блокировку быстроразъемного соединения;
- проверить правильность крепления;
- заблокировать быстроразъемный механизм (зависит от типа погрузчика)

4.3 РАБОТА С РАБОЧИМ ОРГАНОМ

Во время работы погрузчиком с подсоединенным рабочим органом необходимо обратить внимание на наиболее удобное расположение транспортного средства (места разгрузки) по отношению к месту загрузки. Расположение должно быть подобрано таким образом, чтобы можно было маневрировать погрузчиком по кратчайшему пути.

Во время захвата материала и езды с загруженным оборудованием разрешается максимальная скорость езды 6 км/час и самая низкая позиция рабочего оборудования.

Разрешается поднимать рабочий орган и заканчивать погрузочно-разгрузочные работы только в месте разгрузки.

Во время работы с рабочим органом рекомендуется пользоваться датчиком высоты подъема (если установлен на погрузчике).



ОПАСНОСТЬ

Рабочий орган не предназначен для перевозки людей .
Запрещается находиться в радиусе поворота работающего органа.



ВНИМАНИЕ

Запрещается превышать допустимую грузоподъемность фронтального погрузчика и допустимую нагрузку на переднюю ось трактора.



ВНИМАНИЕ

Запрещается превышать максимальную рабочую скорость– 6 км/час

Рабочий цикл погрузчика с навозными вилами выглядит следующим образом:

- подъехать к месту загрузки, опустить вилы и развернуть горизонтально по отношению к основанию (рекомендуется пользоваться датчиком высоты подъема, если установлен на погрузчике);
- наехать вилами на материал, наполнить вилы и, управляя движением стрелы погрузчика, одновременно поднять и повернуть вилы вверх. Необходимо набирать материал всей шириной рабочего органа;
- переместиться к месту выгрузки с поднятым на минимальную высоту рабочим органом. Нельзя резко поворачивать и тормозить;

- поднять рабочий орган на необходимую высоту, позволяющую на выгрузку, и переместить так, чтобы вилы оказались над местом разгрузки;
- опорожнить вилы, переворачивая их вперед;
- повернуть вилы вверх, чтобы не ударить в борт прицепа (разбрасывателя удобрений) при отезде погрузчика;
- отъехать трактором на расстояние, на котором можно будет опустить стрелу;
- опустить стрелу и развернуть вилы горизонтально;
- проехать к месту загрузки;

СМЕНА ФУНКЦИИ НАВОЗНЫХ ВИЛ НА ВИЛЫ С ЗАХВАТОМ:

Для того, чтобы преобразовать навозные вилы в вилы с захватом, необходимо установить на вилах специальную откидную раму (1) с гидроцилиндрами (РИСУНОК 4.1А). Открытие и закрытие откидной рамы требует третьей секции управления оборудованием погрузчика. Откидная рама крепится к раме вил при помощи шкворней (2) и блокируется штифтами (4). После того, как будет установлена откидная рама, необходимо закрепить на раме вил гидроцилиндры и заблокировать их штифтами (4). Гидропровода крепятся к раме. Демонтаж откидной рамы выполняется в обратной очередности.



РИСУНОК 4.1А СМЕНА ФУНКЦИИ НАВОЗНЫХ ВИЛ НА ВИЛЫ С

(1)– откидная рама; (2)– крепежный шкворень откидной рамы; (3)– крепежный шкворень гидроцилиндра; (4)– штифты

4.4 ОТСОЕДИНЕНИЕ РАБОЧЕГО ОРГАНА ОТ ПОГРУЗЧИКА

Прежде чем отсоединить рабочий орган, его необходимо опорожнить. Отсоединенный рабочий орган необходимо установить в таком месте, чтобы можно было его снова быстро подсоединить. Перед тем, как опустить рабочий орган на основание, необходимо установить его горизонтально. Перед выходом из кабины оператор должен выключить двигатель трактора и поставить его на стояночный тормоз.

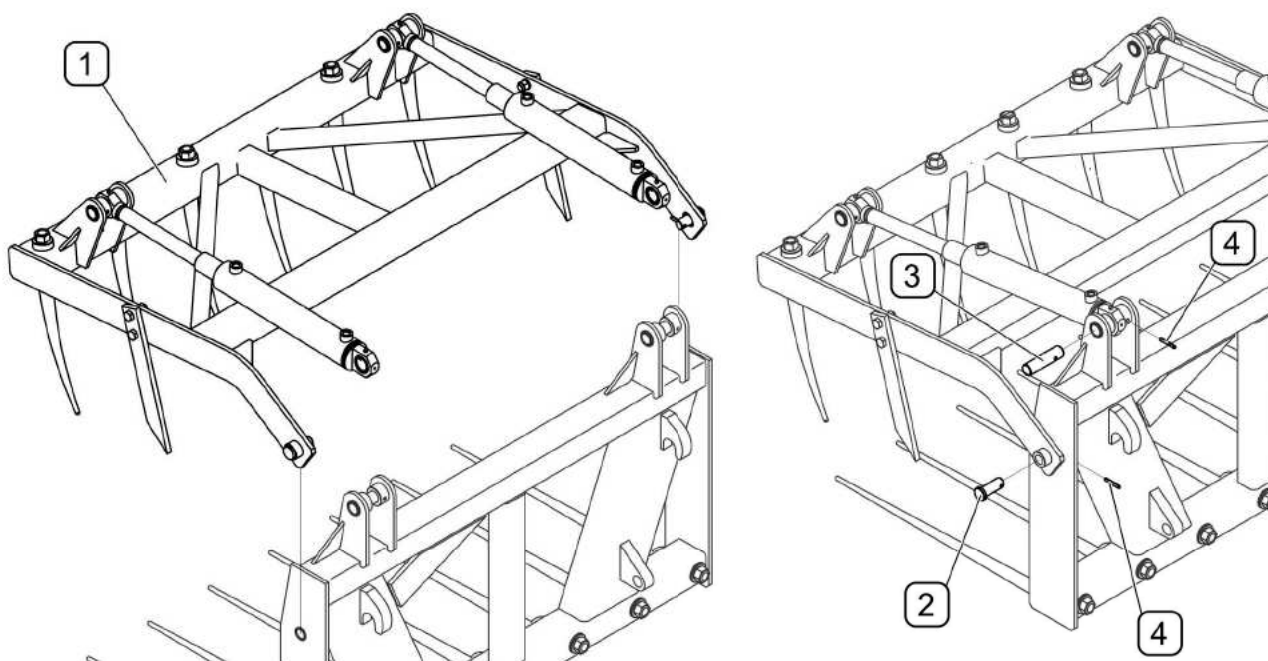
Для демонтажа оборудования с погрузчика необходимо:

- разблокировать механизм быстрого крепежа погрузчика;
- вынести стрелу вперед;
- опустить до момента соприкосновения с основанием - стержни рамки должны выйти из крюков на рабочем органе;
- отъехать погрузчиком от рабочего органа

После отсоединения от погрузчика не рекомендуется перемещать рабочий орган при помощи какого-либо другого оборудования данного погрузчика, за исключением вил для поддонов, если рабочий орган уложен на поддоне.

4.5 ТРАНСПОРТИРОВКА

- Запрещается превышать максимальную транспортную скорость 15 км/час (*так называемую скорость без груза*). Скорость должна соответствовать дорожным условиям.
- В ходе транспортировки стрелу погрузчика необходимо установить таким образом, чтобы она не заслоняла обзор с позиции оператора.



ВНИМАНИЕ

Запрещается превышать максимальную транспортную скорость – 15 км/час



ОПАСНОСТЬ

Запрещается передвигаться по дорогам общественного пользования с оборудованием, подвешенным на погрузчике.

РАЗДЕЛ

5

ТЕХНИЧЕСКОЕ ОБСЛУЖИВАНИЕ

ХРАНЕНИЕ

По окончании работы рабочие органы необходимо тщательно очистить и промыть струей воды. Во время техосмотров (через каждые 25 часов работы или после каждого перерыва в работе более 1 месяца) необходимо проверить:

- сохранность информационных и предостерегающих обозначений
- общее техническое состояние рабочего органа

ОПАСНОСТЬ



Прежде чем приступить к ремонтным работам, консервации и очистке необходимо демонтировать рабочий орган с погрузчика. Если рабочий орган навешен на погрузчик, необходимо опустить стрелу с рабочим органом в крайнее нижнее положение, выключить двигатель и затянуть стояночный тормоз.

ОПАСНОСТЬ



- Запрещается производить обслуживание и ремонтные работы под нагруженным или поднятым рабочим органом.
- Во время работ по консервации и ремонту необходимо использовать защитные перчатки и соответствующие инструменты.

ВНИМАНИЕ



Если требуется замена какого-либо элемента, используйте только оригинальные запчасти или рекомендованные производителем. Несоблюдение данных требований может привести к аварии рабочего органа или несчастному случаю, а также повлечь опасные последствия для жизни и здоровья как посторонних людей, так и обслуживающего персонала.

5.1 ХРАНЕНИЕ

Рекомендуется хранить рабочие органы в закрытых помещениях или под навесом. При длительном хранении вне помещения необходимо обязательно защитить рабочий орган от воздействия атмосферных факторов, особенно таких, которые вызывают коррозию стали. Необходимо установить рабочий орган на плоском, ровном основании. Все части, не защищенные защитной оболочкой, должны быть для защиты от коррозии покрыты твердой смазкой. В случае повреждения лакокрасочного покрытия поврежденные участки необходимо очистить, обезжирить, а затем окрасить грунтовочной краской, соблюдая, чтобы толщина защитного покрытия была равномерной и однородной по цвету.

ДЛЯ ЗАМЕТОК

A series of horizontal dotted lines for writing notes.