



ООО PRONAR

17-210 НАРЕВ, ПОДЛЯССКОЕ ВОЕВОДСТВО, УЛ. МИЦКЕВИЧА 101 А

тел.:	+48 085 681 63 29	+48 085 681 64 29
	+48 085 681 63 81	+48 085 681 63 82
факс:	+48 085 681 63 83	+48 085 682 71 10

www.pronar.pl

РУКОВОДСТВО ПО ЭКСПЛУАТАЦИИ

РАБОЧИЕ ОРГАНЫ ФРОНТАЛЬНЫХ ПОГРУЗЧИКОВ

ТИП КРЕПЛЕНИЯ: ŁС-1650; ЕВРО

КОВШ ДЛЯ СЫПУЧИХ МАТЕРИАЛОВ

ПЕРЕВОД ОРИГИНАЛЬНОГО ИЗДАНИЯ РУКОВОДСТВА ПО ЭКСПЛУАТАЦИИ

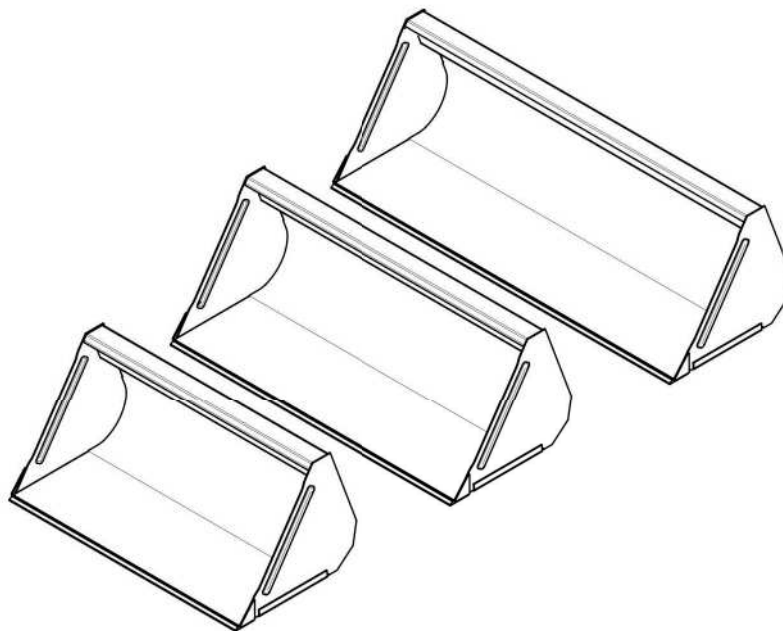

РАБОЧИЕ ОРГАНЫ ФРОНТАЛЬНЫХ ПОГРУЗЧИКОВ

ТИП КРЕПЛЕНИЯ: LC-1650; ЕВРО

КОВШ ДЛЯ СЫПУЧИХ МАТЕРИАЛОВ

ИДЕНТИФИКАЦИЯ МАШИНЫ

ТИП:

СЕРИЙНЫЙ НОМЕР:

ВВЕДЕНИЕ

Изложенная в публикации информация актуальна на день публикации. В связи с постоянным совершенствованием и модернизацией изделий технические параметры выпускаемых машин могут незначительно отличаться от приведенных в настоящем руководстве. Производитель оставляет за собой право вводить изменения в конструкцию выпускаемых им машин с целью облегчения обслуживания и повышения качества их работы, не отраженные в руководстве по эксплуатации. Все вопросы и замечания, касающиеся конструкции и работы машины, просим направлять на адрес производителя. Эта информация позволит объективно оценить производимые нами машины и послужит основанием для их дальнейшей модернизации.

Руководство по эксплуатации входит в стандартное оснащение машины. Перед началом эксплуатации машины внимательно прочитайте настоящее руководство по эксплуатации и строго соблюдайте все правила техники безопасности. Соблюдение правил техники безопасности обеспечивает безопасность при обслуживании машины, а также сохранность техники и безаварийную работу. Машина сконструирована в соответствии с требованиями действующих стандартов и нормативных правовых документов.

Инструкция описывает основные принципы безопасной эксплуатации и обслуживания оборудования. Если информация, изложенная в руководстве по эксплуатации, вызовет какие-либо вопросы, обращайтесь за помощью к продавцу или производителю машины.

Адрес производителя:

ООО PRONAR
ул. Мицкевича 101А
17-210 Нарев

Контактные телефоны:

+48 085 681 63 29	+48 085 681 64 29
+48 085 681 63 81	+48 085 681 63 82

Информация о угрозах и их описание, а также меры предосторожности, правила и рекомендации по технике безопасности обозначены в тексте руководства по эксплуатации пиктограммой:



и словом: **"ОПАСНОСТЬ"**. Несоблюдение требований руководства по эксплуатации может быть опасным для Вас, посторонних лиц и окружения.

Особенно важная информация и указания, соблюдение которых является обязательным, обозначены в тексте руководства по эксплуатации пиктограммой:



и словом **"ВНИМАНИЕ"**. Несоблюдение рекомендаций, содержащихся в руководстве по эксплуатации, может привести к повреждению машины в результате ненадлежащей или неправильной эксплуатации, обслуживания или регулирования.

Для того, чтобы обратить внимание пользователя на необходимость проведения периодического технического осмотра, соответствующие места в тексте руководства выделены пиктограммой:





PRONAR Sp. z o.o.

ul. Mickiewicza 101 A
17-210 Narew, Polska

tel./fax (+48 85) 681 63 29, 681 63 81, 681 63 82,
681 63 84, 681 64 29

fax (+48 85) 681 63 83

http://www.pronar.pl

e-mail: pronar@pronar.pl

ДЕКЛАРАЦИЯ СООТВЕТСТВИЯ ЕС машины

ООО PRONAR с полной ответственностью заявляет, что машина:

Описание и идентификационные данные машины							
Общее определение и функция:	Ковш для сыпучих материалов						
Тип:	35C15	35C15E	35C18	35C18E	35C20	35C20E	CM15E
Модель:	-	-	-	-	-	-	-
Серийный №:							
Торговое наименование:	Ковш для сыпучих материалов PRONAR 35C15 Ковш для сыпучих материалов PRONAR 35C15E Ковш для сыпучих материалов PRONAR 35C18 Ковш для сыпучих материалов PRONAR 35C18E Ковш для сыпучих материалов PRONAR 35C20 Ковш для сыпучих материалов PRONAR 35C20E Ковш для сыпучих материалов PRONAR CM15E						

к которой относится данная декларация, соответствует всем требованиям директивы **2006/42/WE** Европейского Парламента и Совета от 17 мая 2006 г., касающейся машин, изменяющая директиву 95/16/WE (Вестник ЕС L 157 от 09.06.2006, стр. 24).

Уполномоченным лицом, имеющим доступ к технической документации является Начальник Отдела Внедрений ООО PRONAR, 17-210 Нарев, ул. Мицкевича 101А, Польша.

Данная декларация относится исключительно к машине в комплектации поступившей в продажу, и не распространяется на комплектующие элементы дополнительно установленные конечным потребителем или проведенные им дальнейшие действия.

Нарев, 2010-04-07
Место и дата выставления

Z-CA DYREKTORA
d/s technicznych
członków zarządu

Roman *melianiuk*

Имя, фамилия уполномоченного лица
должность, подпись

СОДЕРЖАНИЕ

1. ОБЩАЯ ИНФОРМАЦИЯ	1.1
1.1 ИДЕНТИФИКАЦИОННЫЕ ДАННЫЕ	1.2
1.2 НАЗНАЧЕНИЕ	1.3
1.3 ОСНАЩЕНИЕ	1.3
1.4 ГАРАНТИЙНЫЕ УСЛОВИЯ	1.3
1.5 ТРАНСПОРТ	1.4
1.6 УГРОЗА ДЛЯ ОКРУЖАЮЩЕЙ СРЕДЫ	1.4
1.7 УТИЛИЗАЦИЯ	1.4
2. ПРАВИЛА ТЕХНИКИ БЕЗОПАСНОСТИ	2.1
2.1 ОБЩИЕ ТРЕБОВАНИЯ.....	2.2
2.2 ПРАВИЛА ПЕРЕДВИЖЕНИЯ ПО ДОРОГАМ ОБЩЕСТВЕННОГО ПОЛЬЗОВАНИЯ	2.4
2.3 ОПИСАНИЕ ОСТАТОЧНОГО РИСКА.....	2.4
2.4 ИНФОРМАЦИОННЫЕ И ПРЕДУПРЕЖДАЮЩИЕ НАКЛЕЙКИ.....	2.5
3. УСТРОЙСТВО И ПРИНЦИП ДЕЙСТВИЯ	3.1
3.1 ТЕХНИЧЕСКАЯ ХАРАКТЕРИСТИКА.....	3.2
3.2 УСТРОЙСТВО И ПРИНЦИП ДЕЙСТВИЯ.....	3.2
4. ПРАВИЛА ЭКСПЛУАТАЦИИ	4.1
4.1 ПОДГОТОВКА К РАБОТЕ.....	4.2
4.2 ПОДСОЕДИНЕНИЕ РАБОЧЕГО ОРГАНА К ПОГРУЗЧИКУ	4.2
4.3 РАБОТА С РАБОЧИМ ОРГАНОМ.....	4.3
4.4 ОТСОЕДИНЕНИЕ РАБОЧЕГО ОРГАНА ОТ ПОГРУЗЧИКА.....	4.5
4.5 ТРАНСПОРТИРОВКА.....	4.5
5. ТЕХНИЧЕСКОЕ ОБСЛУЖИВАНИЕ	5.1
5.3 ХРАНЕНИЕ	5.2



РАЗДЕЛ

1

ОБЩАЯ ИНФОРМАЦИЯ

ИДЕНТИФИКАЦИОННЫЕ ДАННЫЕ
НАЗНАЧЕНИЕ
ОСНАЩЕНИЕ
ГАРАНТИЙНЫЕ УСЛОВИЯ
ТРАНСПОРТ
УГРОЗА ДЛЯ ОКРУЖАЮЩЕЙ СРЕДЫ
УТИЛИЗАЦИЯ

1.1 ИДЕНТИФИКАЦИОННЫЕ ДАННЫЕ

	PRONAR Sp. z o.o. 17-210 Narew ul. Mickiewicza 101A		
Nazwa	<input type="text"/>	(A)	
Typ	<input type="text"/>	(B)	
Nr seryjny	<input type="text"/>	(C)	
Rok prod.	<input type="text"/>	(D)	
Masa	<input type="text"/>	(E) kg	
	KJ	<input type="text"/>	(F)
<input type="text"/>			(G)



РИСУНОК 1.1 Размещение заводского щитка

Значение символов на заводском щитке (РИСУНОК 1.1):

A – название машины

B – тип

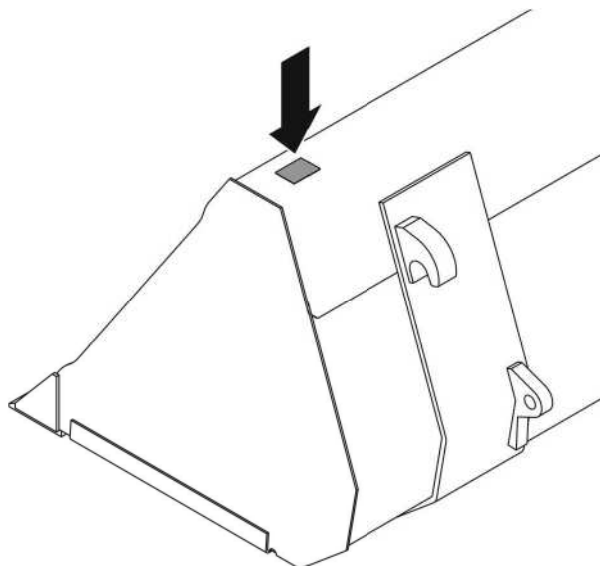
C – серийный номер

D – дата изготовления,

E – собственный вес машины

F – штамп Отдела контроля качества

G – незаполненное поле или продолжение названия машины (поля A)

Заводской номер указывается на заводском щитке и на верхней поверхности ковша около заводского щитка. Заводской щиток крепится на верхней поверхности ковша, с левой стороны. При покупке оборудования необходимо проверить соответствие заводских номеров, размещенных на рабочем органе, и номера, указанного *ГАРАНТИЙНОМ ТАЛОНЕ*, в документации продажи и в *РУКОВОДСТВЕ ПО ЭКСПЛУАТАЦИИ*.

1.2 НАЗНАЧЕНИЕ

Рабочий орган, которого касается настоящее руководство по эксплуатации, приспособлен для работы с фронтальным погрузчиком ŁC-1650 (производства Pronar) и погрузчиками, оснащенными евро-сцепкой (напр., погрузчиком LC3 производства Pronar). Рабочие органы ŁC-1650 и рабочие органы погрузчиков LC3 не являются взаимозаменяемыми, поскольку имеют различные системы крепления в зависимости от модели оборудования (см.: 3.1 "*ТЕХНИЧЕСКАЯ ХАРАКТЕРИСТИКА*")

Ковш для сыпучих материалов предназначен для погрузки и разгрузки земли, гравия, удобрений, зерна и т.п.

Вышеупомянутое оборудование может использоваться только в ходе погрузочно-разгрузочных работ в коммунальном, сельском и лесном хозяйствах. Использование оборудования для других целей считается несоответствующим назначению.

1.3 ОСНАЩЕНИЕ

В состав оснащения рабочих органов для фронтальных погрузчиков входит:

- Руководство по обслуживанию
- Гарантийный талон

1.4 ГАРАНТИЙНЫЕ УСЛОВИЯ

ООО PRONAR в Нарви гарантирует исправную работу машины в течение установленного гарантийного срока при условии ее эксплуатации и технического обслуживания в соответствии с требованиями РУКОВОДСТВА ПО ЭКСПЛУАТАЦИИ. Неполадки, выявленные в гарантийный период, будут устраняться силами Гарантийного сервиса. Срок ремонта определен в Гарантийной карте.

Гарантия не распространяется на элементы и узлы машин, которые изнашиваются в

нормальных эксплуатационных условиях до истечения гарантийного срока, а также не включает механические повреждения, которые возникли вследствие несоответствующей эксплуатации, регулировки и консервации.

Понятие "гарантийный ремонт" не включает действия, предусмотренные в руководстве по эксплуатации, которые обязан самостоятельно осуществлять пользователь. Подробная информация о гарантийных условиях содержится в гарантийном талоне, входящем в комплект каждой поставки.

1.5 ТРАНСПОРТ

Рабочие органы поставляются в полностью собранном виде. Рабочие органы могут поставляться пользователю любым средством транспорта с соблюдением мер безопасности во время транспортировки.

В случае поставки автомобильным транспортом рабочие органы должны быть закреплены в соответствии с правилами перевозки грузов автомобильным транспортом. На время транспортировки рекомендуется уложить рабочий орган на деревянный поддон и надежно закрепить.

При погрузке и выгрузке рабочих органов необходимо соблюдать общие правила техники безопасности при перегрузочных работах. Персонал, обслуживающий вилочные погрузчики и стреловые краны, должен иметь соответствующие квалификации и допуски.



ОПАСНОСТЬ

Запрещается перевозить рабочие органы по дорогам общего пользования, навешенные на фронтальный погрузчик.

1.6 УГРОЗА ДЛЯ ОКРУЖАЮЩЕЙ СРЕДЫ

Ковш для сыпучих материалов не представляет угрозы для окружающей среды.

1.7 УТИЛИЗАЦИЯ

Ковш для сыпучих материалов представляет собой сварную конструкцию из стальных элементов и не требует демонтажа перед утилизацией. Ковш, непригодный для дальнейшей эксплуатации, нужно утилизировать целиком.

РАЗДЕЛ

2

ПРАВИЛА ТЕХНИКИ БЕЗОПАСНОСТИ

ОБЩИЕ ТРЕБОВАНИЯ

ПРАВИЛА ПЕРЕДВИЖЕНИЯ ПО ДОРОГАМ ОБЩЕСТВЕННОГО ПОЛЬЗОВАНИЯ

ОПИСАНИЕ ОСТАТОЧНОГО РИСКА

ИНФОРМАЦИОННЫЕ И ПРЕДУПРЕЖДАЮЩИЕ НАКЛЕЙКИ

2.1 ОБЩИЕ ТРЕБОВАНИЯ

- Перед началом эксплуатации машины внимательно ознакомьтесь с руководством по эксплуатации. Соблюдайте правила техники безопасности, изложенные в руководстве по эксплуатации данной машины.
- В случае, если у Вас появятся какие-либо вопросы по поводу информации, изложенной в руководстве по эксплуатации, просим обращаться за помощью к продавцу, в авторизованный центр сервисного обслуживания или непосредственно к производителю.
- Категорически запрещается допускать к работе на машине лиц, не имеющих допуска к работе на тракторе, в том числе детей и лиц в нетрезвом состоянии.
- Запрещается использовать рабочие органы не по назначению. Каждый, кто использует рабочие органы не по назначению, берет на себя полную ответственность за какие-либо возможные последствия, связанные с их эксплуатацией.
- Запрещается управлять погрузчиком и его оборудованием, не находясь на месте оператора в кабине трактора.
- Введение в оборудование каких-либо модификаций освобождает фирму ООО PRONAR в Нарви от ответственности за возникшие убытки или ущерб здоровью.
- Рабочий орган не предназначен для перевозки людей .
- Перед каждым использованием рабочего органа необходимо тщательно проверить его техническое состояние и комплектацию.
- В случае обнаружения каких-либо неполадок в работе или повреждений необходимо прекратить эксплуатацию рабочего органа до момента устранения аварии.
- Запрещается превышать допустимую грузоподъемность погрузчика.
- Нельзя оставлять неработающий погрузчик с поднятым вверх рабочим органом. Прежде чем выключить двигатель, необходимо опустить рабочий орган и опереть его о основание.
- При подсоединении рабочего органа к погрузчику соблюдайте особую осторожность.
- Убедитесь, что между погрузчиком и рабочим органом нет людей.
- Прежде чем приступить к работе, необходимо изучить место проведения работ и окружение (под понятием "окружение" подразумевается, напр., препятствия, находящиеся в месте выполнения работ, присутствие людей, несущая способность основания и необходимые меры по обеспечению безопасности на рабочей площадке и безопасности проезжающего мимо транспорта).
- После подсоединения рабочего органа к погрузчику проверьте надежность и правильность его крепления.
- Запрещается передвигаться по дорогам с грузом, поднятым вверх.

- Запрещается транспортировать или разгружать/грузить материалы, для которых данный рабочий орган не предназначен.
- При всех переездах и подъездах в ходе погрузочно-разгрузочных работ рабочие органы должны быть опущены таким образом, чтобы рабочий орган не заслонял обзор и одновременно не опирался на основание.
- Запрещается оснащать погрузчик и рабочие органы подъемными устройствами и использовать их для погрузочных, разгрузочных и монтажных работ с таким оснащением, если не гарантируется безопасность работников, находящихся в рабочей зоне.
- Во время работы с поднятой стрелой необходимо следить за тем, чтобы погрузчик находился на безопасном расстоянии от силовых линий.
- Скорость погрузчика не должна превышать максимально допустимую скорость 6 км/ч.
- Груз в ковше должен быть расположен равномерно.
- Запрещается работать погрузчиком (сгребание, выравнивание) с рабочим органом, установленным вертикально вниз.
- Запрещается поднимать груз до предельной высоты на склонах или откосах. Необходимо обращать внимание на неровности территории и её устойчивость.
- Во время передвижения с грузом запрещается выполнять резкие повороты и резко тормозить.
- Во время передвижения с грузом удлиняется тормозной путь, поэтому необходимо соблюдать особую осторожность во время езды на склонах и по скользкой поверхности.
- Прежде чем приступить к ремонтным работам, консервации или очистке, нужно выключить двигатель трактора и вынуть ключ из замка зажигания.
- Запрещается производить обслуживание и ремонтные работы под нагруженным или поднятым рабочим органом без установки дополнительных надежных упоров.
- Во время работ по консервации и ремонту необходимо использовать защитные перчатки и соответствующие инструменты.
- Какие-либо ремонты в гарантийный период могут выполнять только уполномоченные сотрудники сервисных центров производителя.
- Если требуется замена какого-либо элемента, используйте только оригинальные запчасти или рекомендованные производителем. Несоблюдение данных требования может создать угрозу для здоровья посторонних лиц или обслуживающего персонала, а также привести к повреждению оборудования.

2.2 ПРАВИЛА ПЕРЕДВИЖЕНИЯ ПО ДОРОГАМ ОБЩЕСТВЕННОГО ПОЛЬЗОВАНИЯ

- Переезды по дорогам общественного пользования могут осуществляться только после демонтажа рабочего органа с погрузчика.

2.3 ОПИСАНИЕ ОСТАТОЧНОГО РИСКА

Фирма ООО Pronar в Нарви приложила все усилия, чтобы исключить риск несчастного случая. Однако, существует некоторый остаточный риск, в результате которого может произойти несчастный случай, связанный, прежде всего, с описанными ниже ситуациями:

- использование рабочего органа для других целей, чем описанные в руководстве по эксплуатации;
- пребывание между погрузчиком и рабочим органом при работающем двигателе;
- обслуживание рабочего органа неуполномоченными лицами или лицами в нетрезвом состоянии;
- пребывание на машине во время работы,
- очистка, консервация и технический осмотр при работающем двигателе;

Можно свести остаточный риск до минимума при условии:

- осторожного и неспешного обслуживания машины,
- соблюдения рекомендаций, изложенных в руководстве по эксплуатации;
- работы на безопасном расстоянии от опасных и запрещенных мест;
- не пребывания на машине во время ее работы;
- выполнения ремонтных работ и консервации в соответствии с правилами техники безопасности обслуживания;
- ношения соответствующей защитной одежды;
- предохранения машины от доступа неуполномоченных лиц, особенно детей.

2.4 ИНФОРМАЦИОННЫЕ И ПРЕДУПРЕЖДАЮЩИЕ НАКЛЕЙКИ

- Все предупреждающие знаки должны быть всегда читабельными и чистыми, размещаться в поле зрения обслуживающего персонала и лиц, которые могут находиться вблизи работающей машины.
- Потерянные, поврежденные и пришедшие в негодность нужно заменить новыми.
- На новые, замененные во время ремонта элементы, необходимо снова наклеить соответствующие предупреждающие знаки.
- Наклейки с надписями и пиктограммами можно приобрести у Производителя или Продавца.

ТАБЛИЦА 2.1 ИНФОРМАЦИОННЫЕ И ПРЕДУПРЕЖДАЮЩИЕ НАКЛЕЙКИ

СИМВОЛ БЕЗОПАСНОСТИ	МЕСТО ПРИМЕНЕНИЯ	ЗНАЧЕНИЕ СИМВОЛА (ЗНАКА)
	<p>С правой и с левой стороны ковша.</p>	<p>Сохраняйте безопасное расстояние от поднятой стрелы и рабочего органа. Опасность раздавливания.</p>

РАЗДЕЛ

3

УСТРОЙСТВО И ПРИНЦИП ДЕЙСТВИЯ

ТЕХНИЧЕСКАЯ ХАРАКТЕРИСТИКА
УСТРОЙСТВО И ПРИНЦИП ДЕЙСТВИЯ

3.1 ТЕХНИЧЕСКАЯ ХАРАКТЕРИСТИКА

ТАБЛИЦА 3.1 ОСНОВНЫЕ ТЕХНИЧЕСКИЕ ПАРАМЕТРЫ

Наименование оснащения	Ковш для сыпучих материалов						
	35C15E	35C15	35C18E	35C18	35C20E	35C20	CM15E
Емкость	0.6 м ³		0.7 м ³		0.8 м ³		0,32 м ³
Глубина	860 мм						570 мм
Ширина	1 540 мм		1 840 мм		2 040 мм		1 500 мм
Высота	710 мм						610 мм
Вес	185 кг		210 кг		230 кг		80 кг
Способ крепления	ЕВРО	LC-1650	ЕВРО	LC-1650	ЕВРО	LC-1650	ЕВРО

Уровень шума не превышает 70 дБ (А)

3.2 УСТРОЙСТВО И ПРИНЦИП ДЕЙСТВИЯ



РИСУНОК 3.1 А Ковш для сыпучих материалов

(1) - лемеx; (2) - захваты;

Ковш изготавливается как единая сварная конструкция из стальных профилей и листов. В зависимости от модели ковша имеют следующую рабочую ширину:

- ковш емкостью 0.6 м^3 , рабочая ширина – 1 540 мм
- ковш емкостью 0.7 м^3 , рабочая ширина – 1 840 мм
- ковш емкостью 0.8 м^3 , рабочая ширина – 2 040 мм
- ковш емкостью 0.32 м^3 , рабочая ширина – 1 500 мм

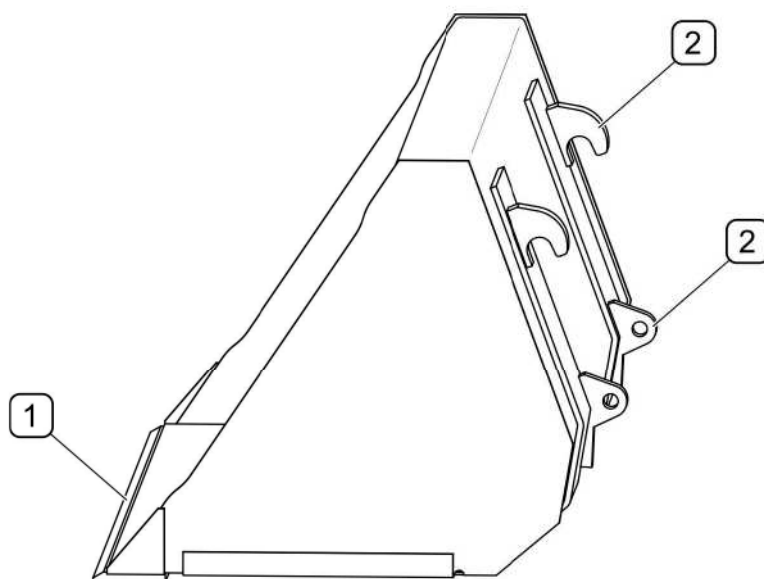
РАЗДЕЛ

4

ПРАВИЛА ЭКСПЛУАТАЦИИ

ПОДГОТОВКА К РАБОТЕ

ПОДСОЕДИНЕНИЕ РАБОЧЕГО ОРГАНА К ПОГРУЗЧИКУ

РАБОТА С РАБОЧИМ ОРГАНОМ

ОТСОЕДИНЕНИЕ РАБОЧЕГО ОРГАНА ОТ ПОГРУЗЧИКА

ТРАНСПОРТИРОВКА

4.1 ПОДГОТОВКА К РАБОТЕ

Перед первым использованием рабочего органа необходимо ознакомиться с руководством по его эксплуатации и руководством по эксплуатации погрузчика. Убедитесь, что фронтальный погрузчик может работать с данным рабочим органом.

Перед началом работы необходимо проверить:

- комплектацию рабочего органа;
- состояние элементов крепления рабочего органа к погрузчику;

В случае обнаружения каких-либо неполадок в работе или повреждений необходимо прекратить эксплуатацию рабочего органа до момента устранения аварии.

4.2 ПОДСОЕДИНЕНИЕ РАБОЧЕГО ОРГАНА К ПОГРУЗЧИКУ

Для подсоединения рабочего органа к погрузчику необходимо:

- разблокировать быстроразъемный механизм в крепежной рамке погрузчика;
- опустить стрелу-манипулятор и повернуть рамку вниз таким образом, чтобы места крепления на рамке быстрого крепежа оказались ниже мест крепления в рабочем органе; (*рис. 4.1А, поз. а*)
- подъехать погрузчиком к рабочему органу таким образом, чтобы можно было вставить элементы крепления рабочего органа в рамку быстрого крепежа;
- поднять стрелу, зацепляя места крепления за крюки оборудования (*рис. 4.1А, поз. б*);
- управляя рычагом в кабине, отклонить рамку назад, вызывая тем самым блокировку быстроразъемного соединения (*рис. 4.1А, поз. с*);
- проверить правильность крепления;
- заблокировать быстроразъемный механизм (зависит от типа погрузчика)



РИСУНОК 4.1 А Монтаж рабочего органа на фронтальном погрузчике

На вышеприведенном рисунке представлен способ крепления ковша для сыпучих материалов на фронтальном погрузчике LC3.

4.3 РАБОТА С РАБОЧИМ ОРГАНОМ

Во время работы погрузчиком с подсоединенным ковшом необходимо обратить внимание на наиболее удобное расположение транспортного средства (места разгрузки) по отношению к месту загрузки. Расположение должно быть подобрано таким образом, чтобы можно было маневрировать погрузчиком по кратчайшему пути.

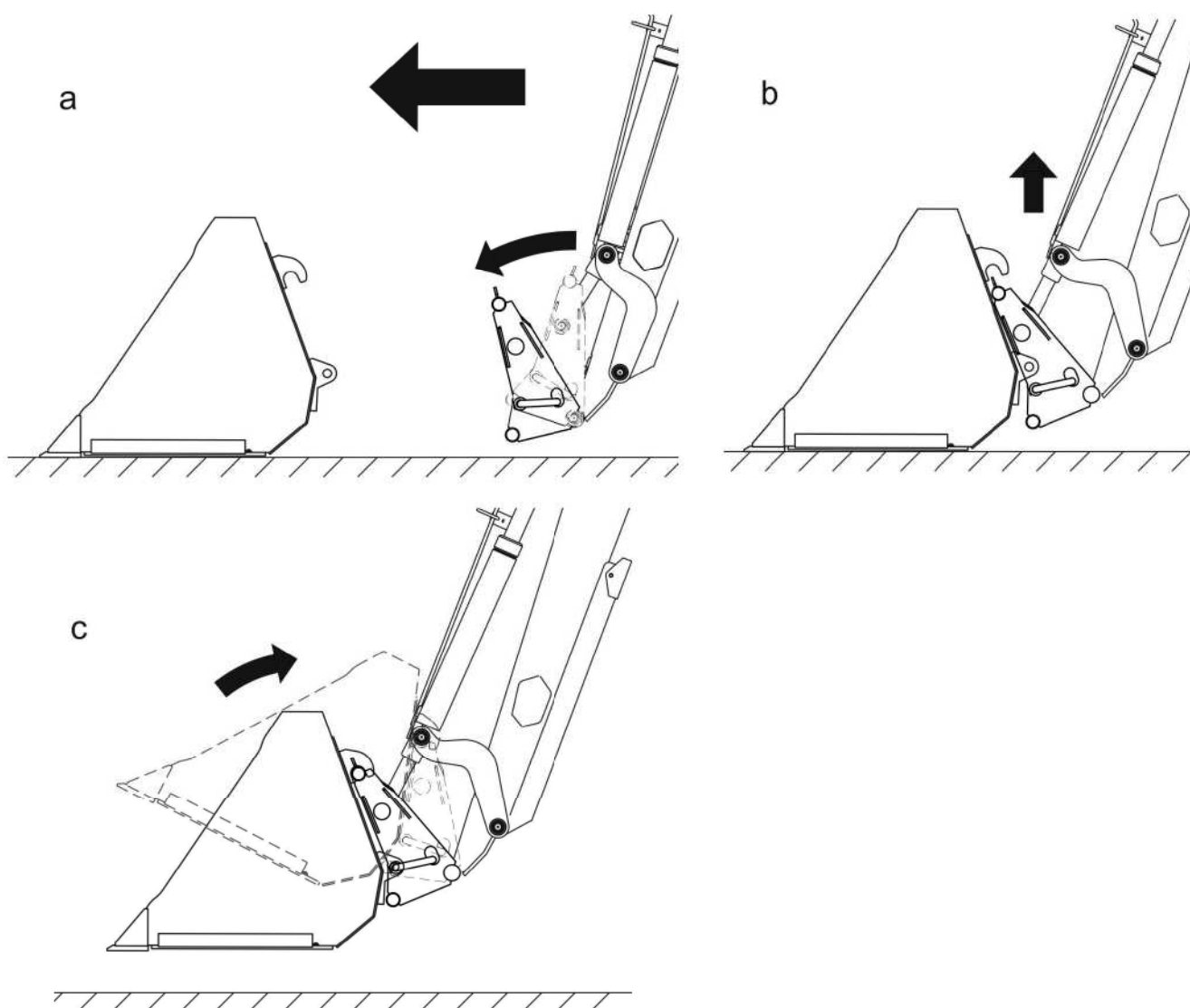
Во время захвата материала и езды с загруженным оборудованием разрешается максимальная скорость езды 6 км/час и самая низкая позиция рабочего оборудования.

Разрешается поднимать рабочий орган и заканчивать погрузочно-разгрузочные работы только в месте разгрузки.

Во время работы с ковшом рекомендуется пользоваться датчиком высоты подъема (если установлен на погрузчике).



ОПАСНОСТЬ

Рабочий орган не предназначен для перевозки людей .
Запрещается находиться в радиусе поворота стрелы погрузчика.



ВНИМАНИЕ

Запрещается превышать допустимую грузоподъемность фронтального погрузчика и допустимую нагрузку на переднюю ось трактора.



ВНИМАНИЕ

Скорость погрузчика не должна превышать максимально допустимую скорость 6 км/ч.

Рабочий цикл погрузчика с ковшом выглядит следующим образом:

- подъехать к месту загрузки, опустить ковш и развернуть горизонтально по отношению к основанию (рекомендуется пользоваться датчиком высоты подъема, если установлен на погрузчике);
- наполнить ковш материалом, передвигая погрузчик вперед и, управляя движением стрелы погрузчика, одновременно поднять и повернуть ковш вверх. В ходе загрузки материал необходимо набирать всей шириной ковша;
- переместиться к месту выгрузки с поднятым на минимальную высоту ковшом. Нельзя резко поворачивать и тормозить;
- поднять ковш на необходимую высоту, позволяющую на выгрузку, и переместить так, чтобы ковш оказался над местом разгрузки; опорожнить ковш, переворачивая его вперед;
- повернуть ковш вверх, чтобы не ударить в борт прицепа при отъезде погрузчика;
- отъехать трактором на расстояние, на котором можно будет опустить стрелу;
- опустить стрелу и повернуть ковш вверх;
- проехать к месту загрузки;

4.4 ОТСОЕДИНИТЬ РАБОЧИЙ ОРГАН ОТ ПОГРУЗЧИКА

Прежде чем отсоединить рабочий орган, его необходимо опорожнить. Отсоединенный рабочий орган необходимо установить в таком месте, чтобы можно было его снова быстро подсоединить. Перед тем, как опустить рабочий орган на основание, необходимо установить его горизонтально. Перед выходом из кабины оператор должен выключить двигатель трактора и поставить его на стояночный тормоз.

Для демонтажа оборудования с погрузчика необходимо:

- разблокировать механизм быстрого крепежа погрузчика;
- вынести стрелу вперед;
- опустить до момента соприкосновения с основанием - стержни рамки должны выйти из крюков на рабочем органе;
- отъехать погрузчиком от рабочего органа

После отсоединения от погрузчика не рекомендуется перемещать рабочий орган при помощи какого-либо другого оборудования данного погрузчика, за исключением вил для поддонов, если рабочий орган уложен на поддоне.

4.5 ТРАНСПОРТИРОВКА

- Запрещается превышать максимальную транспортную скорость 15 км/час (*так называемую скорость без груза*). Скорость должна соответствовать дорожным условиям.
- В ходе транспортировки стрелу погрузчика необходимо установить таким образом, чтобы она не заслоняла обзор с позиции оператора.



ВНИМАНИЕ

Запрещается превышать максимальную транспортную скорость – 15 км/час



ОПАСНОСТЬ

Запрещается передвигаться по дорогам общественного пользования с оборудованием, подвешенным на погрузчике.

РАЗДЕЛ

5

ТЕХНИЧЕСКОЕ ОБСЛУЖИВАНИЕ

ХРАНЕНИЕ

По окончании работы рабочие органы необходимо тщательно очистить и промыть струей воды. Во время техосмотров (через каждые 25 часов работы или после каждого перерыва в работе более 1 месяца) необходимо проверить:

- сохранность информационных и предостерегающих обозначений
- общее техническое состояние рабочего органа

ОПАСНОСТЬ



Прежде чем приступить к ремонтным работам, консервации и очистке необходимо демонтировать рабочий орган с погрузчика. Если рабочий орган навешен на погрузчик, необходимо опустить стрелу с рабочим органом в крайнее нижнее положение, выключить двигатель и затянуть стояночный тормоз.

ОПАСНОСТЬ



- Запрещается производить обслуживание и ремонтные работы под нагруженным или поднятым рабочим органом.
- Во время работ по консервации и ремонту необходимо использовать защитные перчатки и соответствующие инструменты.

ВНИМАНИЕ



Если требуется замена какого-либо элемента, используйте только оригинальные запчасти или рекомендованные производителем. Несоблюдение данных требований может привести к аварии рабочего органа или несчастному случаю, а также повлечь опасные последствия для жизни и здоровья как посторонних людей, так и обслуживающего персонала.

5.1 ХРАНЕНИЕ

Рекомендуется хранить рабочие органы в закрытых помещениях или под навесом. При длительном хранении вне помещения необходимо обязательно защитить рабочий орган от воздействия атмосферных факторов, особенно таких, которые вызывают коррозию стали. Необходимо установить рабочий орган на плоском, ровном основании. Все части, не защищенные защитной оболочкой, должны быть для защиты от коррозии покрыты твердой смазкой. В случае повреждения лакокрасочного покрытия поврежденные участки необходимо очистить, обезжирить, а затем окрасить грунтовочной краской, соблюдая, чтобы толщина защитного покрытия была равномерной и однородной по цвету.

ДЛЯ ЗАМЕТОК

A series of horizontal dotted lines for writing notes, arranged in a regular grid pattern across the page.