

INSTRUKCJA OBSŁUGI CIĄGNIKÓW ROLNICZYCH KIOTI RX6010C / RX6010PC

TŁUMACZENIE ORYGINALNEJ INSTRUKCJI OBSŁUGI



INSTRUKCJA OBSŁUGI CIĄGNIKÓW ROLNICZYCH
KIOTI RX6010C / RX6010PC

GŁÓWNE CZYNNOŚCI KONSERWACYJNE

CZĘSTOTLIWOŚĆ SPRAWDZANIA (Przepracowane godziny)	CZYNNOŚCI SPRAWDZAJĄCE I KONSERWACYJNE	UWAGI
Co 10 godzin	Poziom oleju silnikowego, poziom oleju przekładniowego, poziom oleju w obudowie przedniej osi. Poziom cieczy chłodzącej	Sprawdzić
	Czyszczenie kratki chłodnicy, filtr powietrza w silniku, pas bezpieczeństwa	Sprawdzić
	Ciśnienie powietrza w oponach i ich stan, stan hamulca postojowego	Sprawdzić
	Stan wałka WOM i jego osłony, stan trzypunktowego układu zawieszenia i belki zaczepowej ze sworzniami zabezpieczającymi	Sprawdzić
Po pierwszych 50 godzinach	Olej silnikowy i filtr oleju silnikowego, filtr oleju przekładniowego, filtr oleju przekładni hydrostatycznej, filtr paliwa	Wymienić
	Luz pedału sprzęgła, luz pedału hamulca, napięcie paska napędu wentylatora	Sprawdzić
Co 100 godzin	Olej silnikowy i filtr oleju silnikowego	Wymienić
	Luz pedału sprzęgła, luz pedału hamulca, napięcie i stan paska napędu wentylatora, przewód dolotowy powietrza do silnika i zacisk	Sprawdzić
Co 200 godzin	Filtr oleju przekładniowego, filtr oleju przekładni hydrostatycznej, filtr paliwa	Wymienić
	Przewody giętkie chłodnicy i zaciski, przewody paliwowe i zaciski, zbieżność kół, filtr powietrza	Sprawdzić
Co 400 godzin	Olej przekładniowy, olej w obudowie przedniej osi	Wymienić
Co 800 godzin	Zawory dolotowe i wylotowe w silniku	Wyregulować
Co 1 000 godzin	Ciecz chłodząca	Wymienić
Co roku	Filtr klimatyzacji, filtr powietrza w silniku	Wymienić
Co 2 lata	Ciecz chłodząca	Wymienić

※ Stosowanie nieoryginalnych części lub oleju i paliwa o niskiej jakości może doprowadzić do poważnego uszkodzenia ciągnika.

※ Szczegółowe informacje dotyczące odstępów międzykonserwacyjnych i procedur konserwacji podano w rozdziale 7 "Konserwacja".

WSTĘP

Gratulujemy zakupu i witamy w świecie właścicieli ciągników **RX6010C / RX6010PC**, w którym poważna praca znowu staje się zabawą!

Ten uniwersalny ciągnik to szczytowe osiągnięcie firmy **DAEDONG IND. Co., LTD** gromadzącej wiedzę i doświadczenie z zakresu produkcji ciągników i silników wysokoprężnych od 1947 roku. Ciągnik ten jest skonstruowany z najwyższej jakości materiałów i zgodnie z rygorystycznymi normami z zakresu kontroli jakości, zdefiniowanymi przez Dział Inżynieryjny firmy **KIOTI**.

Wiedza na temat działania ciągnika ma zasadnicze znaczenie dla zapewnienia niezawodności jego eksploatacji przez długie lata. Aby pomóc nowym właścicielom w zapoznaniu się z działaniem ciągników **KIOTI RX6010C / RX6010PC**, w ramach swojej polityki, firma **KIOTI** dostarcza instrukcję obsługi zawierającą przydatne informacje na temat bezpieczeństwa eksploatacji, obsługi i konserwacji ciągnika. Jeżeli ta instrukcja obsługi nie zawiera poszukiwanych przez Państwa informacji, dealer firmy **KIOTI** z przyjemnością udzieli Państwu potrzebnych informacji.

W przypadku wszelkich pytań/wątpliwości prosimy o niezwłoczny kontakt z firmą **DAEDONG IND. CO.,LTD / DAEDONG-USA, INC.**



< UWAGA >

- Należy koniecznie dokładnie przeczytać tę instrukcję obsługi i przechowywać ją w łatwo dostępnym miejscu w celu wykorzystania w przyszłości.
- W przypadku wynajęcia lub przekazania tego ciągnika innemu użytkownikowi, instrukcja obsługi musi być przekazana razem z ciągnikiem.
- Dane techniczne podane w tej instrukcji obsługi podlegają zmianom bez konieczności uprzedniego powiadomienia.

NORMY EUROPEJSKIE ISO 3600

Ta instrukcja obsługi została opracowana zgodnie z normami ISO 3600 a zalecenia w niej zawarte są zgodne z wymogami Dyrektywy maszynowej 2010/52/WE obowiązującej w Unii Europejskiej. W odniesieniu do ciągników sprzedawanych i eksploatowanych poza obszarem Unii Europejskiej, zastosowanie mają lokalne przepisy prawa.

Główne zabezpieczenia, które są zastosowane w ciągnikach i omawiane w tej instrukcji obsługi.

OPIS	CIĄGNIK BEZKABINOWY	CIĄGNIK KABINOWY
1. ROPS (konstrukcja (rama) zabezpieczająca przy przewróceniu ciągnika)	Tak	Tak
2. FOPS (zabezpieczenie przed spadającymi przedmiotami)	Nie	Tak
3. OPS (konstrukcja zabezpieczająca operatora przed obrażeniami powodowanymi przez obiekty znajdujące się obok trasy przejazdu ciągnika) zabezpieczenie przed niebezpiecznymi substancjami chemicznymi	Nie (Kategoria I)	Nie (Kategoria I)

SPIS TREŚCI

ROZDZIAŁ

■ ZASADY BEZPIECZEŃSTWA.....	1
■ PRZED ROZPOCZĘCIEM EKSPLOATACJI CIĄGNIKA	2
■ DANE TECHNICZNE	3
■ OPIS ELEMENTÓW OBSŁUGOWYCH CIĄGNIKA.....	4
■ EKSPLOATACJA CIĄGNIKA	5
■ EKSPLOATACJA CIĄGNIKA Z NARZĘDZIEM ZA- MONTOWANYM NA TRZYPUNKTOWYM UKŁADZIE ZAWIESZENIA (TUZ) I ŁADOWACZEM	6
■ KONSERWACJA	7
■ PRZECHOWYWANIE I WYCOFYWANIE CIĄGNIKA Z EKSPLOATACJI	8
■ WYKRYWANIE I USUWANIE USTEREK.....	9

SPIS TREŚCI

ZASADY BEZPIECZEŃSTWA.....	1-1	OLEJE I PŁYNY.....	2-4
PRZED ROZPOCZĘCIEM EKSPLOATACJI CIĄGNIKA.....	1-2	FILTRY.....	2-4
OGÓLNE ZASADY BEZPIECZEŃSTWA.....	1-2	PASKI I CZĘŚCI GUMOWE.....	2-5
ZASADY BEZPIECZEŃSTWA PODCZAS EKSPLOATACJI CIĄGNIKA.....	1-5	INNE KOMPONENTY.....	2-5
URUCHAMIANIE SILNIKA.....	1-5	DANE TECHNICZNE.....	3-1
KIEROWANIE CIĄGNIKIEM.....	1-9	OGÓLNE DANIE TECHNICZNE.....	3-2
PARKOWANIE CIĄGNIKA.....	1-11	WYMIARY ZEWNĘTRZNE.....	3-2
OBSŁUGA WOM.....	1-11	OGÓLNE DANIE TECHNICZNE.....	3-3
KORZYSTANIE Z TRZYPUNKTOWEGO UKŁADU ZAWIESZENIA (TUZ).....	1-12	POZIOMY HAŁASU ODCZUWANEGO PRZEZ OPERATORA... 3-5	
ZASADY BEZPIECZEŃSTWA PODCZAS OBSŁUGI TECHNICZNEJ.....	1-12	POZIOMY WIBRACJI GENEROWANYCH PRZEZ CIĄGNIK, NARAŻENIE NA WIBRACJE.....	3-5
ZASADY BEZPIECZEŃSTWA PODCZAS PRACY CIĄGNIKA Z ŁADOWACZEM.....	1-16	PRĘDKOŚĆ JAZDY.....	3-7
UTRZYMANIE NAKLEJEK BEZPIECZEŃSTWA.....	1-19	OGRANICZENIA DOTYCZĄCE NARZĘDZIA.....	3-8
ROZMIESZCZENIE NAKLEJEK BEZPIECZEŃSTWA.....	1-19	STANDARDOWE WYMIARY DLA POSZCZEGÓLNYCH NARZĘDZI.....	3-8
NAKLEJKI BEZPIECZEŃSTWA.....	1-21	OPIS ELEMENTÓW OBSŁUGOWYCH CIĄGNIKA.....	4-1
OSTRZEŻENIA DOTYCZĄCE UTRZYMANIA NAKLEJEK BEZPIECZEŃSTWA.....	1-25	WYGLĄD ZEWNĘTRZNY.....	4-3
PRZED ROZPOCZĘCIEM EKSPLOATACJI CIĄGNIKA.....	2-1	POŁOŻENIE PRZEŁĄCZNIKÓW.....	4-4
NUMER IDENTYFIKACYJNY POJAZDU.....	2-2	KLUCZYK ZAPŁONOWY.....	4-6
NUMER SERYJNY CIĄGNIKA.....	2-2	PRZEŁĄCZNIK WIELOFUNKCYJNY.....	4-7
NUMER SERYJNY SILNIKA.....	2-2	PRZEŁĄCZNIK ŚWIATEŁ AWARYJNYCH.....	4-8
NUMER SERYJNY PRZEKŁADNI.....	2-2	WŁĄCZNIK NAPĘDU NA CZTERY KOŁA 4WD.....	4-9
PODSTAWOWE CZĘŚCI ZAMIENNE.....	2-4	PRZEŁĄCZNIK WOM.....	4-10
		PRZEŁĄCZNIK WYBORU TRYBU PRACY WOM.....	4-10
		PRZEŁĄCZNIK KALIBRACJI.....	4-11

SPIS TREŚCI

DESKA ROZDZIELCZA.....	4-11	OBSŁUGA ELEMENTÓW STEROWANIA	4-19
OBROTOMIERZ/LICZNIK GODZIN	4-12	GŁÓWNA DŹWIGNIA ZMIANY BIEGÓW	4-21
WSKAŹNIK POZIOMU PALIWA	4-12	DŹWIGNIA ZMIANY ZAKRESU PRZEŁOŻEŃ PRZEKŁADNI ..	4-21
WSKAŹNIK TEMPERATURY CIECZY CHŁODZĄCEJ SILNIK.	4-13	DŹWIGNIA PRZEŁĄCZANIA INWERSORA	4-22
LAMPKA OSTRZEGAWCZA CIŚNIENIA OLEJU SILNIKOWEGO	4-13	DŹWIGNIA ZMIANY TRYBU PRACY WOM	4-23
LAMPKA ŁADOWANIA AKUMULATORA.....	4-14	PEDAŁ SPRZĘGŁA	4-24
LAMPKA SYGNALIZUJĄCA WŁĄCZENIE ŚWIATEŁ DROGOWYCH	4-14	PEDAŁ HAMULCA.....	4-24
KIERUNKOWSKAZY	4-15	REGULACJA USTAWIENIA KIEROWNICY.....	4-25
WSKAŹNIK WŁĄCZENIA ŚWIEC ŻAROWYCH.....	4-15	DŹWIGNIA HAMULCA POSTOJOWEGO	4-25
LAMPKA OSTRZEGAJĄCA O ZACIĄGNIĘCIU HAMULCA POSTO- JOWEGO	4-15	PEDAŁ PRZEPUSTNICY ("GAZU")	4-26
WSKAŹNIK SYGNALIZUJĄCY WŁĄCZENIE WOM	4-16	REĆZNA DŹWIGNIA PRZEPUSTNICY ("GAZU").....	4-27
WSKAŹNIK SYGNALIZUJĄCY PRACĘ NAPĘDU NA CZTERY KOŁA (4WD).....	4-16	PEDAŁ BLOKADY MECHANIZMU RÓŻNICOWEGO.....	4-27
WSKAŹNIK SYGNALIZUJĄCY REZERWĘ PALIWA	4-16	REGULACJA SIEDZISKA.....	4-28
WSKAŹNIK SYGNALIZUJĄCY ODBLOKOWANIE ZAPADKI BLO- KUJĄCEJ PEDAŁY HAMULCA	4-17	DŹWIGNIA REGULACJI POZYCYJNEJ.....	4-30
WSKAŹNIK KIERUNKU JAZDY DO PRZODU	4-17	DŹWIGNIA REGULACJI SIŁOWEJ	4-30
WSKAŹNIK KIERUNKU JAZDY W POZYCJI NEUTRALNEJ ..	4-18	DŹWIGNIA JOYSTICKA	4-31
WSKAŹNIK KIERUNKU JAZDY DO TYŁU	4-18	POKRĘTŁO REGULACJI PRĘDKOŚCI OPUSZCZANIA RAMIENIA PODNOŚĄCEGO (CIĘGŁA DOLNEGO)	4-31
LAMPKA OSTRZEGAWCZA TEMPERATURY CIECZY CHŁODZĄ- CEJ SILNIK	4-18	DŹWIGNIA DWUSTRONNEGO DZIAŁANIA.....	4-32
		OPIS ELEMENTÓW OBSŁUGOWYCH W KABINIE CIĄGNIKA.	4-33
		WEWNĘTRZNE SYSTEMY REGULACJI	4-33
		ZEWNĘTRZNE WYPOSAŻENIE KABINY	4-34
		DRZWI KABINY	4-34
		TYLNE OKNO.....	4-35

SPIS TREŚCI

BOCZNE OKNO	4-35	SPRAWDZANIE LAMPEK OSTRZEGAWCZYCH.....	5-6
ŚWIATŁA ROBOCZE	4-36	WYŁĄCZANIE SILNIKA.....	5-7
WYCIERACZKA	4-36	ROZGRZEWANIE SILNIKA.....	5-7
RADIOODTWARZACZ/ODTWARZACZ CD (JEŻELI ZNAJDUJE SIĘ NA WYPOSAŻENIU)	4-38	AWARYJNY ROZRUCH SILNIKA ZA POMOCĄ AKUMULATORA ZEWNĘTRZNEGO	5-8
ANTENA RADIOWA.....	4-38	EKSPLLOATACJA CIĄGNIKA	5-9
LAMPKA WE WNĘTRZU KABINY.....	4-39	SPOSÓB JAZDY	5-9
WYPOSAŻENIE DODATKOWE	4-39	PARKOWANIE	5-13
OSŁONA PRZECIWSŁONECZNA (JEŻELI ZNAJDUJE SIĘ NA WYPOSAŻENIU).....	4-40	POKONYWANIE ZAKRĘTÓW	5-14
TRYB RECYRKULACJI POWIETRZA/DOPŁYWU ŚWIEŻEGO POWIETRZA.....	4-40	JAZDA CIĄGNIKIEM NA POCHYŁOŚCIACH TERENU.....	5-15
OGRZEWANIE I KLIMATYZACJA.....	4-41	ŚRODKI OSTROŻNOŚCI PRZY WJEŹDŻANIU NA I ZJEŹDŻANIU Z POLA	5-15
7-PINOWE GNIAZDO ZASILANIA	4-44	ŚRODKI OSTROŻNOŚCI PODCZAS JAZDY PO DRODZE.....	5-16
OPONY, KOŁA I BALAST	4-45	ZAŁADUNEK CIĄGNIKA NA I ROZŁADUNEK CIĄGNIKA Z CIĘŻARÓWKI	5-17
CIŚNIENIE POWIETRZA W OPONACH	4-46	ŚRODKI OSTROŻNOŚCI DOTYCZĄCE WSPOMAGANIA UKŁADU KIEROWNICZEGO	5-17
ROZSTAW KÓŁ	4-47	SYSTEM STEROWANIA TRZYPUNKTOWYM UKŁADEM ZAWIESZENIA (TUZ).....	5-19
MOMENT DOKRĘCENIA ŚRUB I NAKRĘTEK KOŁA ORAZ KIERUNEK MONTAŻU KÓŁ.....	4-49	REGULACJA SIŁOWA	5-21
DODATKOWY BALAST	4-50	ZDALNY SYSTEM STEROWANIA UKŁADEM HYDRAULICZNYM. 5-22	
OBCIĄŻENIE(A) I OPONA(Y).....	4-53	PODŁĄCZANIE I ROZŁĄCZANIE NARZĘDZIA	5-25
EKSPLLOATACJA CIĄGNIKA	5-1	EKSPLLOATACJA CIĄGNIKA Z NARZĘDZIEM ZAMONTOWANYM NA TRZYPUNKTOWYM UKŁADZIE ZAWIESZENIA (TUZ) I ŁADOWACZEM	6-1
KONTROLA PRZEDEKSPLLOATACYJNA.....	5-2		
EKSPLLOATACJA SILNIKA.....	5-3		
URUCHAMIANIE SILNIKA	5-3		

SPIS TREŚCI





DEMONTAŻ I MONTAŻ NARZĘDZIA NA TRZYPUNKTOWYM UKŁADZIE ZAWIESZENIA (TUZ) (Z WAŁKIEM WOM)	6-2
OBSŁUGA ELEMENTÓW TRZYPUNKTOWEGO UKŁADU ZAWIESZENIA (TUZ)	6-5
REGULACJA CIĘGNA PODNOSZĄCEGO	6-5
REGULACJA GÓRNEGO CIĘGŁA	6-6
ŚRODKI OSTROŻNOŚCI PODCZAS MONTAŻU NARZĘDZIA. ZASTOSOWANIE OTWORÓW NA GÓRNYM CIĘGŁE.....	6-6
REGULACJA STABILIZATORA	6-7
DEMONTAŻ NARZĘDZIA.....	6-7
BELKA ZACZEPOWA I PRZYCZĘPA.....	6-7
MONTAŻ WAŁKA WOM.....	6-9
OBSŁUGA ŁADOWACZA	6-11
PUNKTY MOCOWANIA ŁADOWACZA CZOŁOWEGO	6-12
JAZDA CIĄGNIKIEM NA POCHYŁOŚCIACH TERENU.....	6-13
DŹWIGNIA JOYSTICKA	6-14
PRZYŁĄCZE ZAWORU JOYSTICKA.....	6-17
KONSERWACJA	7-1
LISTA KONTROLNA CZYNNOŚCI KONSERWACYJNYCH	7-3
WYKAZ CODZIENNYCH CZYNNOŚCI KONTROLNYCH.....	7-3
HARMONOGRAM KONSERWACJI	7-4
ŚRODKI SMARNE	7-7
KOD KONSERWACJI.....	7-8
OTWIERANIE MASKI SILNIKA (A)	7-8
SPRAWDZANIE POZIOMU PALIWA I TANKOWANIE (C).....	7-8
SPRAWDZANIE POZIOMU OLEJU PRZEKŁADNIOWEGO (D)	7-9
SPRAWDZANIE POZIOMU OLEJU SILNIKOWEGO (E).....	7-10
SPRAWDZANIE POZIOMU CIECZY CHŁODZĄCEJ (F)	7-11
CZYSZCZENIE KRATKI I OSŁONY CHŁODNICY (G).....	7-12
SPRAWDZANIE PEDAŁÓW HAMULCA I SPRZĘGŁA (H)	7-12
SPRAWDZANIE WSKAŹNIKÓW, MIERNIKÓW I LAMPEK KONTROLNYCH (I).....	7-13
SPRAWDZANIE REFLEKTORÓW GŁÓWNYCH, ŚWIATEŁ AWARYJNYCH ETC. (J).....	7-13
SPRAWDZANIE PASÓW BEZPIECZEŃSTWA I KABINY (K)...	7-13
WYMIANA OLEJU SILNIKOWEGO I FILTRA OLEJU SILNIKOWEGO (L)	7-13
WYMIANA OLEJU PRZEKŁADNIOWEGO I FILTRA (M)	7-15
KONTROLA POZIOMU OLEJU W OBUDOWIE PRZEDNIEJ OSI (N1).....	7-17
WYMIANA OLEJU W OBUDOWIE PRZEDNIEJ OSI (N).....	7-17
REGULACJA PEDAŁU HAMULCA (O)	7-18
SMAROWANIE PUNKTÓW SMAROWANIA (P)	7-19
SPRAWDZANIE MOMENTU DOKRĘCENIA ŚRUB/NAKRĘTEK KOŁA (Q)	7-20
REGULACJA PEDAŁU SPRZĘGŁA (R)	7-20
WYMIANA FILTRA PALIWA (S)	7-21
WYMIANA GŁÓWNEGO WKŁADU FILTRA POWIETRZA (T) ..	7-21
USUWANIE WODY Z FILTRA PALIWA (T1).....	7-22

SPIS TREŚCI

ODPOWIETRZANIE PRZEWODÓW PALIWOWYCH (T2).....	7-23
SPRAWDZANIE PRZEWODÓW PALIWOWYCH (U).....	7-23
REGULACJA NAPIĘCIA PASKA NAPĘDU WENTYLATORA (V)7-24	
AKUMULATOR (W).....	7-25
SPRAWDZANIE PRZEWODU DOLOTOWEGO POWIETRZA (X).....	7-27
REGULACJA ZBIEŻNOŚCI KÓŁ (Y).....	7-27
SPRAWDZANIE PRZEWODÓW GIĘTKICH CHŁODNICY I ZACI- SKÓW (Z).....	7-28
PRZEWODY UKŁADU WSPOMAGANIA KIEROWNICY (AA)..	7-28
REGULACJA NACIĄGU PASKA KOMPRESORA KLIMATYZACJI (AB).....	7-29
CZYSZCZENIE SKRAPLACZA W UKŁADZIE KLIMATYZACJI (AC).....	7-29
REGULACJA CZOPU OBROTU PRZEDNIEJ OSI (AD).....	7-30
REGULACJA LUZU ZAWOROWEGO (AE).....	7-30
WYMIANA FILTRA POWIETRZA W SILNIKU (AF).....	7-30
SPRAWDZANIE PRZEWODÓW UKŁADU KLIMATYZACJI (AG)7-31	
SPRAWDZANIE GUMOWEJ AMORTYZACJI KABINY (AH)....	7-31
WYMIANA KABINOWEGO FILTRA POWIETRZA (AI).....	7-31
PRZEPŁUKIWANIE UKŁADU CHŁODZENIA I WYMIANA CIECZY CHŁODZĄCEJ (AJ).....	7-32
PŁYN NIEZAMARZAJĄCY.....	7-33
SPUSZCZANIE WODY Z OBUDOWY SPRZĘGŁA (AL).....	7-34
SPRAWDZANIE I WYMIANA WYCIERACZKI (AP).....	7-34
WYMIANA BEZPIECZNIKA (AN).....	7-36
WYMIANA BEZPIECZNIKA W KABINIE (AO).....	7-38
BEZPIECZNIK TOPIKOWY ZWŁOCZNY (AP).....	7-39
GŁÓWNY BEZPIECZNIK (AS).....	7-40
WYMIANA ŻARÓWEK (AQ).....	7-40
KONTROLA CZYNNIKA CHŁODNICZEGO W UKŁADZIE KLIMATY- ZACJI (AR).....	7-45
KONSERWACJA UKŁADU KLIMATYZACJI (AS).....	7-46
PRZECHOWYWANIE I WYCOFYWANIE CIĄGNIKA Z EKSPLOATACJI.....	8-1
PRZECHOWYWANIE CIĄGNIKA.....	8-2
CODZIENNE PRZECHOWYWANIE CIĄGNIKA.....	8-2
DŁUGOTERMINOWE PRZECHOWYWANIE CIĄGNIKA.....	8-2
PONOWNA EKSPLOATACJA CIĄGNIKA PO OKRESIE PRZECHO- WYWANIA.....	8-4
UŻYTKOWANIE I WYCOFYWANIE CIĄGNIKA Z EKSPLOATACJI.....	8-5
WYKRYWANIE I USUWANIE USTEREK.....	9-1
WYKRYWANIE I USUWANIE USTEREK SILNIKA.....	9-2
WYKRYWANIE I USUWANIE USTEREK CIĄGNIKA.....	9-4

OSTRZEŻENIA ZAPEWNIAJĄCE BEZPIECZEŃSTWO I CHRONIĄCE PRZED USZKODZENIEM CIĄGNIKA

W tej instrukcji obsługi znajdują się informacje oznaczone słowami **OSTRZEŻENIE**, **PRZESTROGA**, **WAŻNE** i **UWAGA**. Znaczenie tych słów jest następujące:

 OSTRZEŻENIE	Słowo to wskazuje sytuację, która może doprowadzić do powstania szkód, poważnych obrażeń ciała lub śmierci operatora ciągnika lub innych osób, w przypadku niezastosowania się do tego ostrzeżenia. Należy stosować się do zaleceń podanych wraz z ostrzeżeniem.
 PRZESTROGA	Słowo to wskazuje sytuację, która może doprowadzić do uszkodzenia ciągnika lub jego wyposażenia, w przypadku niezastosowania się do tej przestrogi. Należy stosować się do zaleceń podanych wraz z przestroga.
 WAŻNE	To oznaczenie zwraca uwagę na istotne charakterystyki procedur roboczych oraz informacje na temat technologii, których celem jest ułatwienie obsługi ciągnika.
 UWAGA	To słowo wskazuje interesujące lub przydatne informacje podane w instrukcji obsługi.

UNIWERSALNE SYMBOLE

Na przyrządach i elementach sterowania ciągnika **KIOTI** umieszczono różne uniwersalne symbole. Poniżej podano wykaz uniwersalnych symboli wraz z ich znaczeniami.



Poziom paliwa



Hamulec postojowy



Ładowanie akumulatora



Ciśnienie oleju silnikowego



Wyłączony
WOM



Włączony
WOM



Sygnalizacja działania kierunkowska-
zu



Światła mijania



Światła drogowe



Włączanie napędu na cztery koła 4WD



Szybko



Wolno



Blokada mechanizmu różnicowego



Światła awaryjne



Podgrzewanie

Auto

Automatyczny przełącznik

F

Do przodu

N

Pozycja neutralna

R

Do tyłu

ZASADY BEZPIECZEŃSTWA

PRZED ROZPOCZĘCIEM EKSPLOATACJI CIĄGNIKA	1-2
OGÓLNE ZASADY BEZPIECZEŃSTWA	1-2
ZASADY BEZPIECZEŃSTWA PODCZAS EKSPLOATACJI CIĄGNIKA	1-5
URUCHAMIANIE SILNIKA	1-5
KIEROWANIE CIĄGNIKIEM	1-9
PARKOWANIE CIĄGNIKA.....	1-11
OBSŁUGA WOM	1-11
KORZYSTANIE Z TRZYPUNKTOWEGO UKŁADU ZAWIESZENIA (TUZ)	1-12
ZASADY BEZPIECZEŃSTWA PODCZAS OBSŁUGI TECHNICZNEJ.....	1-12
ZASADY BEZPIECZEŃSTWA PODCZAS PRACY CIĄGNIKA Z ŁADOWACZEM	1-16
UTRZYMANIE NAKLEJEK BEZPIECZEŃSTWA	1-19
ROZMIESZCZENIE NAKLEJEK BEZPIECZEŃSTWA.....	1-19
NAKLEJKI BEZPIECZEŃSTWA	1-21
OSTRZEŻENIA DOTYCZĄCE UTRZYMANIA NAKLEJEK BEZPIECZEŃSTWA	1-27

1

1

PRZED ROZPOCZĘCIEM EKSPLOATACJI CIĄGNIKA OGÓLNE ZASADY BEZPIECZEŃSTWA

Najlepszy operator ciągnika to ostrożny operator. Większości wypadków można uniknąć przestrzegając określonych zasad bezpieczeństwa. Aby zapobiec wypadkom, należy stosować te zasady bezpieczeństwa i koncentrować się na wykonywanej pracy. Jeżeli uda się zapobiec wypadkowi, to znaczy, że czas przeznaczony na zapoznanie się z tymi instrukcjami nie został zmarnowany.

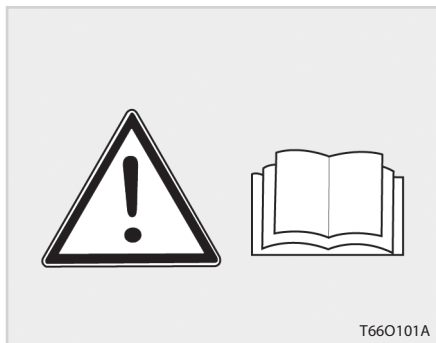

1. Przed rozpoczęciem eksploatacji nowego ciągnika zalecane jest przeczytanie i zrozumienie całej treści tej instrukcji obsługi. Niezastosowanie się do tego zalecenia może doprowadzić do wypadków, obrażeń ciała lub śmierci!
2. Tylko osoby odpowiednio przeszkolone mogą obsługiwać ciągnik.
3. Należy przeczytać i stosować się do instrukcji podanych na wszystkich etykietach i naklejkach ostrzegawczych przymocowanych do ciągnika.
4. Brakujące lub uszkodzone naklejki ostrzegawcze należy zastąpić nowymi najszybciej, jak to praktycznie możliwe. Wykaz naklejek ostrzegawczych przedstawiono na stronie 1-19~24.

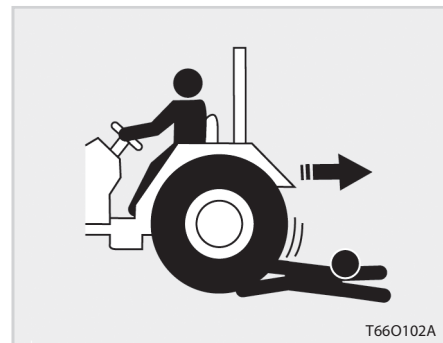

5. Naklejki z informacjami dotyczącymi bezpieczeństwa powinny być wolne od zanieczyszczeń i odpadów.
6. Należy zawsze kontrolować kierunek jazdy ciągnika, aby możliwe było ominięcie przeszkód, które mogą spowodować obrażenia osób lub uszkodzenie ciągnika.
7. Przed uruchomieniem silnika należy upewnić się, że przed ciągnikiem nie znajdują się żadne osoby, aby zapobiec wypadkom powodowanym przez nagły ruch ciągnika.
8. Przed rozpoczęciem jazdy do tyłu należy zawsze upewnić się, że na trasie jazdy ciągnika nie ma żadnych osób ani przeszkód.

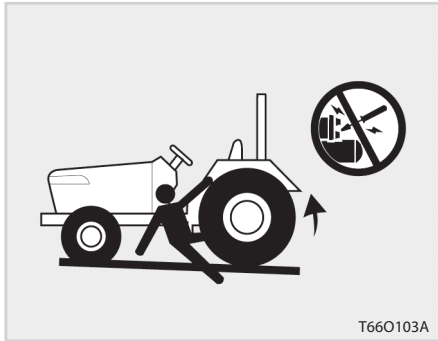

T66O103A

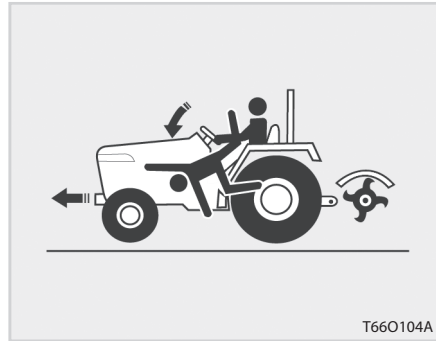

T66O104A

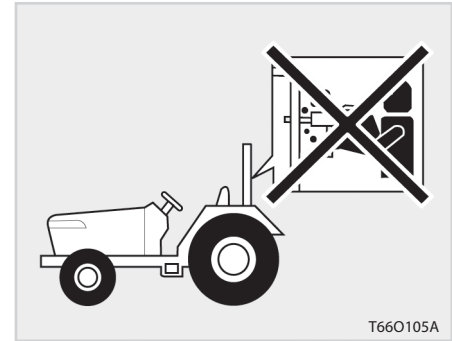

T66O105A

9. Nigdy nie należy obsługiwać tego ciągnika ani żadnych innych maszyn rolniczych pod wpływem alkoholu, narkotyków lub w stanie silnego zmęczenia.
10. Podczas wykonywania prac we współpracy z innymi ciągnikami, należy zawsze komunikować swoje zamiary.
11. Nie należy uruchamiać silnika ciągnika poprzez zwarcie rozrusznika.
12. Nigdy nie należy uruchamiać silnika stojąc na ziemi obok ciągnika.
13. W ciągniku powinien jechać tylko operator, chyba że w kabinie zamontowany jest fotel pasażera. Osoby postronne powinny przebywać w bezpiecznej odległości od pracującego ciągnika.
14. Podczas wsiadania do i wsiadania z kabiny ciągnika, należy zawsze trzymać się za poręczę i opierać stopy na stopniach wejściowych do kabiny. Pozwoli to zapobiec przypadkowym poślizgnięciom, potknięciom i upadkom.
15. Przed wejściem do kabiny ciągnika należy koniecznie usunąć błoto i glebę z podeszew butów.
16. Wszystkie osoby eksploatujące ciągnik powinny posiadać wiedzę na temat jego prawidłowej obsługi oraz powinny dokładnie przeczytać tą instrukcję obsługi.
17. Nigdy nie należy wysiadać z kabiny ciągnika bez uprzedniego zaciągnięcia hamulca postojowego, opuszczenia narzędzia na podłoże i wyłączenia silnika.
18. W ciągniku **KIOTI** nie wolno wprowadzać żadnych zmian konstrukcyjnych.

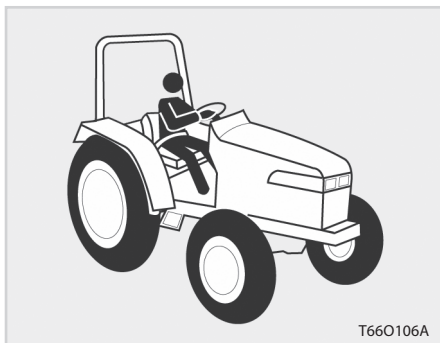

19. Przed uruchomieniem ciągnika, należy wcisnąć sprzęgło i upewnić się, że wszystkie dźwignie ustawione są w pozycji neutralnej a hamulec postojowy jest zaciągnięty.

20. Dla zapewnienia bezpieczeństwa operatora, we wszystkich zastosowaniach ciągnika zalecane jest stosowanie **konstrukcji (ramy) zabezpieczającej przy przewróceniu się ciągnika (ROPS)** oraz pasów bezpieczeństwa.



UWAGA

- Zawsze należy stosować pasy bezpieczeństwa kiedy ciągnik jest wyposażony w ramę zabezpieczającą **ROPS** i **KABINĘ**. **NIGDY NIE NALEŻY STOSOWAĆ PASÓW BEZPIECZEŃSTWA KIEDY CIĄGNIK NIE JEST WYPOSAŻONY W RAMĘ ZABEZPIEZAJĄCĄ ROPS.** (ROPS: konstrukcja (rama) zabezpieczająca przy przewróceniu się ciągnika)

Nigdy nie należy wprowadzać zmian w ramie zabezpieczającej **ROPS** i **CAB** poprzez spawanie, szlifowanie lub cięcie, ponieważ może to spowodować osłabienie konstrukcji ramy **ROPS**. Należy wymieniać wszelkie uszkodzone elementy składowe ramy **ROPS**.

Jeżeli rama **ROPS** została zdemontowana lub poluzowana z jakiegokolwiek przyczyny, należy ponownie zamontować jej elementy składowe w oryginalnym położeniu i dokręcić wszystkie śruby stosując prawidłowy moment dokręcenia.

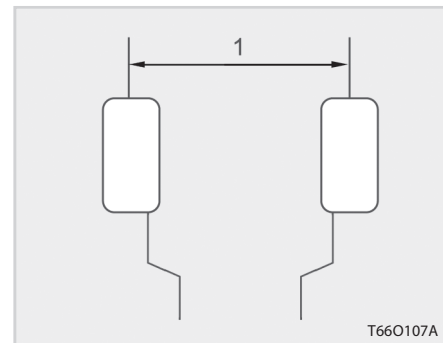

(1) Rozstaw kół

21. Szczególną ostrożność należy zachować podczas prowadzenia ciągników o małym rozstawie kół. Dla zapewnienia większej stabilności ciągnika, należy ustawić odpowiedni rozstaw kół tylnych, patrz strona 4-48.

ZASADY BEZPIECZEŃSTWA PODCZAS EKSPLOATACJI CIĄGNIKA URUCHAMIANIE SILNIKA

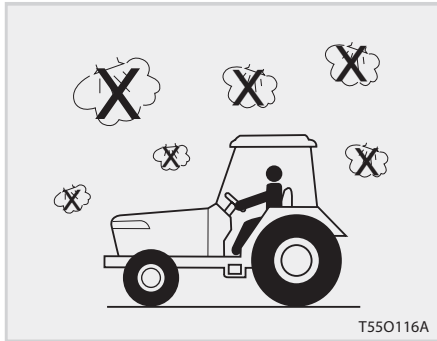

22. Ponieważ kabina ciągnika nie posiada certyfikatu odporności chemicznej, nigdy nie należy używać ciągnika do wykonywania oprysków lub do pracy w środowisku zanieczyszczonym przez jakiegokolwiek substancje chemiczne bez stosowania zatwierdzonych środków ochrony osobistej, takich jak maski oddechowe/sprzęt zabezpieczający przed oddziaływaniem środków chemicznych/okulary ochronne/rękawice ochronne itp.

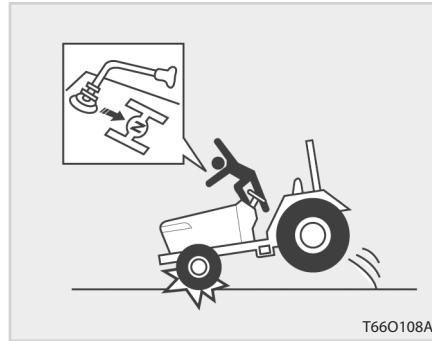

1. Unikać przypadkowego dotknięcia dźwigni zmiany biegów w czasie, gdy silnik ciągnika pracuje. Nieoczekiwany ruch ciągnika może spowodować obrażenia ciała lub śmierć osób znajdujących się w pobliżu.

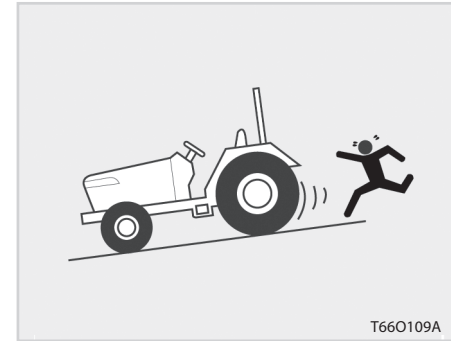

2. Nie należy parkować ciągnika na pochyleniach terenu i należy pamiętać o tym, aby wyłączyć silnik i WOM przed wyjściem z kabiny ciągnika.

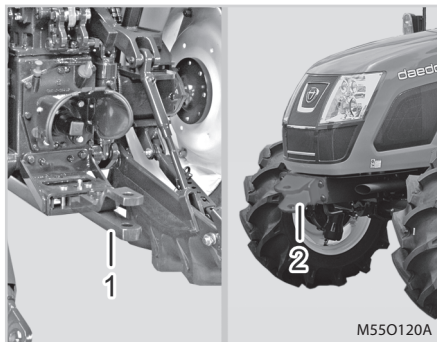
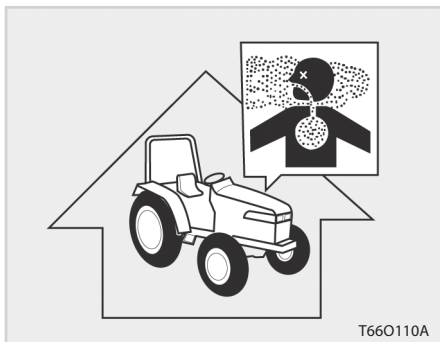

(1) Belka zaczepowa (2) Zaczep przedni

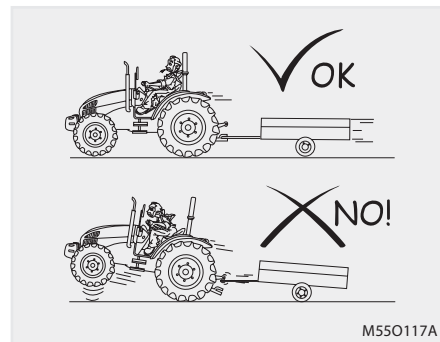

3. Nie należy eksploatować ciągnika w zamkniętych pomieszczeniach bez prawidłowej wentylacji. Spaliny zawierające tlenek węgla mogą spowodować poważne doległości lub śmierć.

4. Przed uruchomieniem ciągnika należy upewnić się, że wszystkie przewody ciśnieniowe są szczelne.

5. Zaczep przedni można zamontować na ramie przedniej osi. Do celów pociagowych można stosować tylko belkę zaczepową i zaczep przedni. **NIGDY NIE NALEŻY ZACZEPIAĆ ŻADNYCH NARZĘDZI I ŁADUNKÓW DO OBUDOWY OSI ANI DO JAKICHKOLWIEK INNYCH PUNKTÓW ZACZEPOWYCH.** Doczepianie ładunku do holowania w innych miejscach zwiększa ryzyko poważnych obrażeń ciała lub śmierci.

6. Niewłaściwe użycie belki zaczepowej, nawet w prawidłowym położeniu, może spowodować przewrócenie ciągnika do tyłu.

7. Nie należy nadmiernie obciążać osprzętu lub ciągniętego wyposażenia. W celu zachowania stabilności ciągnika należy stosować odpowiednio przeciwwagi. Ciężkie ładunki należy zaczepiać wyłącznie do belki zaczepowej.

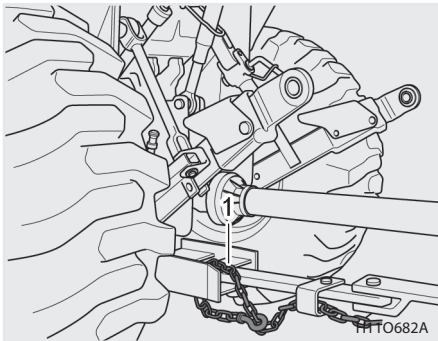

łączników należy przyczepić łańcuch do wspornika belki zaczepowej ciągnika lub do innego, wyznaczonego punktu mocowania. Należy zapewnić jedynie taki luz łańcucha, który pozwala na swobodne skręcanie ciągnika. W sprawie łańcucha o wytrzymałości nominalnej równej lub wyższej niż całkowita masa holowanej maszyny należy skontaktować się ze swoim Dealerem.

8. Sprawdzić prawidłowość połączenia pomiędzy hakiem holowniczym i przyczepą. Patrz rozdział Osprzęt do holowania.
9. Obciążniki należy stosować w zalecany sposób. Nigdy nie należy zakładać większej liczby obciążników, aby zrównoważyć ładunek większy niż dopuszczalny. Zamiast tego, należy zmniejszyć obciążenie, aby zapewnić bezpieczeństwo.
10. Łańcuch zabezpieczający umożliwia utrzymanie kontroli nad ciągniętym wyposażeniem w razie przypadkowego odłączenia się od belki zaczepowej podczas transportu. Za pomocą odpowiednich

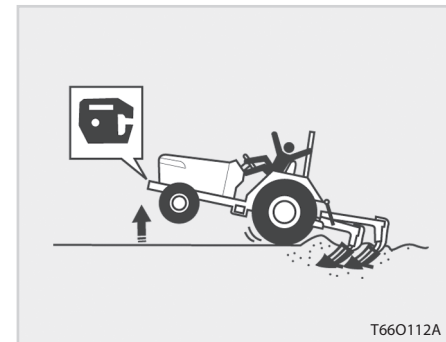

11. Jeżeli przód ciągnika podnosi się kiedy ciężkie narzędzia są zamontowane na trzypunktowym układzie zawieszenia, z przodu ciągnika należy zamontować odpowiednie obciążniki. W takich przypadkach, nie należy eksploatować ciągnika z nieobciążonym przodem.



12. Podczas pracy ciągnika z tylnymi narzędziami należy zawsze stosować właściwe obciążniki.
13. Należy obserwować przestrzeń przed i za ciągnikiem, aby omijać przeszkody podczas nawrotów na uwrociach i podczas jazdy w pobliżu drzew i innych przeszkód.

⚠ OSTRZEŻENIE

- *Należy uważnie kierować ciągnikiem, aby uniknąć obrażeń powodowanych przez obiekty znajdujące się obok trasy przejazdu ciągnika, ponieważ ciągnik ten nie spełnia wymogów normy dotyczącej konstrukcji chroniących operatora.*

14. Nie należy pozostawiać podłączonego narzędzia w pozycji podniesionej kiedy ciągnik jest zatrzymany lub pozostawiony bez nadzoru.
15. W przypadku stosowania narzędzi lub osprzętu podłączanego do ciągnika, należy najpierw przeczytać odpowiednią instrukcję obsługi. Należy zawsze przestrzegać procedur bezpiecznej eksploatacji określonych w instrukcji.
16. **NALEŻY ZNAĆ MOŻLIWOŚCI I OGRANICZENIA UŻYTKOWANEGO SPRZĘTU.**
17. Ciągnik eksploatowany w niedozwolony lub nieprawidłowy sposób może stanowić zagrożenie dla operatora i osób znajdujących się w pobliżu. Przeciążanie ciągnika lub stosowanie niebezpiecznego wyposażenia może być również niebezpieczne i należy unikać takich sytuacji. Należy zapoznać się ze "Specyfikacjami ograniczeń dla stosowanych narzędzi", które określają maksymalne obciążenie, przy którym możliwa jest bezpieczna eksploatacja ciągnika.

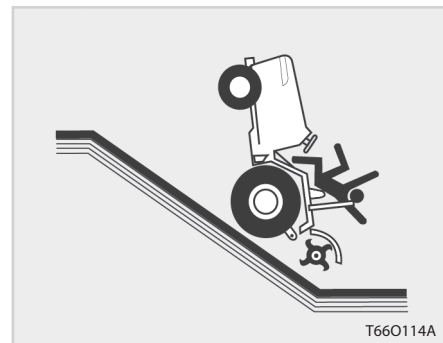

18. Wyjeżdżanie przodem z rowu lub podejżdżanie przodem na strome wzniesienie może doprowadzić do przewrócenia się ciągnika do tyłu. Aby tego uniknąć, manewry te należy wykonywać tyłem. Ciągniki z napędem na cztery koła mogą dawać operatorowi fałszywe poczucie bezpieczeństwa podczas wykonywania takich manewrów, dlatego też, podczas kierowania nimi należy zachować szczególną ostrożność.
19. Nigdy nie należy podejmować prób wsiadania lub wysiadania z ciągnika, który jest w ruchu.

KIEROWANIE CIĄGNIKIEM

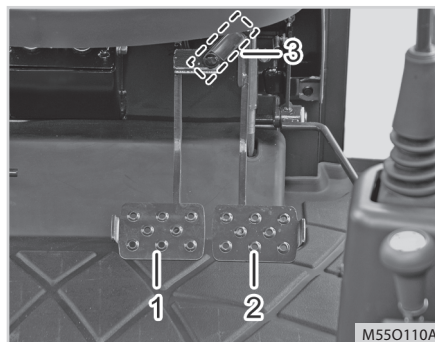
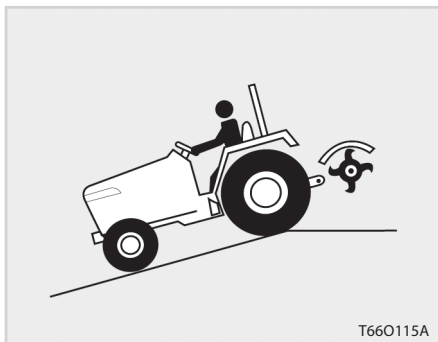

20. Podczas prac wykonywanych we współpracy z innymi ciągnikami zawsze należy wyraźnie komunikować swoje zamiary.
21. Podczas jazdy ze zbrocza, nigdy nie należy wciskać sprzęgła ani ustawiać dźwigni zmiany biegów w położeniu neutralnym (jechać "na luzie"), ponieważ może to doprowadzić do utraty kontroli nad ciągnikiem.
22. Nie należy pracować ciągnikiem w pobliżu rowów, zagłębień terenu, nabrzeży lub innych miejsc, w których podłoże może załamać się pod wpływem ciężaru ciągnika. Ryzyko przewrócenia ciągnika jest jeszcze wyższe, kiedy podłoże jest sypkie lub mokre.

- (1) *Pedał hamulca (lewy)* (2) *Pedał hamulca (prawy)*
- (3) *Zapadka sprzęgająca pedały hamulca*

1. Podczas jazdy z prędkością drogową, pedały hamulców powinny być zablokowane. Podczas awaryjnego zatrzymywania ciągnika muszą być hamowane oba koła jednocześnie. Nierównomierne hamowanie podczas jazdy z prędkością drogową może spowodować przewrócenie ciągnika.

2. Zawsze należy zmniejszać prędkość jazdy ciągnika przed zakrętem. Pokonywanie zakrętu z wysoką prędkością może spowodować przewrócenie ciągnika lub doprowadzić do utraty kontroli nad ciągnikiem.

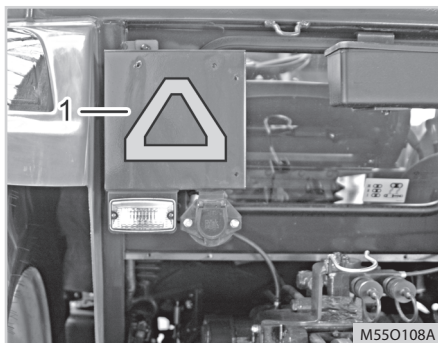

(1) Tablica wyróżniająca pojazd wolno poruszający się

3. Upewnić się, że tablica wyróżniająca pojazd wolno poruszający się jest czysta i widoczna. W razie konieczności należy stosować światła awaryjne.

4. Należy przestrzegać wszystkich lokalnych przepisów ruchu drogowego oraz przepisów bezpieczeństwa.
5. Włączyć reflektory ciągnika. Przelączyć je na światła mijania przy wymijaniu innych pojazdów.
6. Zawsze należy jechać z prędkością umożliwiającą utrzymanie stałej kontroli nad prowadzonym ciągnikiem.
7. Nie należy włączać blokady mechanizmu różnicowego podczas jazdy z prędkością drogową. Włączenie blokady może doprowadzić do utraty kontroli nad ciągnikiem.
8. Należy unikać wykonywania nagłych ruchów kierownicą, ponieważ może to doprowadzić do utraty kontroli nad ciągnikiem. Ryzyko utraty kontroli nad ciągnikiem jest szczególnie duże podczas jazdy z prędkością drogową.
9. Nie należy uruchamiać podłączonego narzędzia kiedy ciągnik znajduje się na drodze. Zablokować trzypunktowy układ zawieszenia w pozycji podniesionej.
10. Podczas holowania innej maszyny, należy stosować łańcuch zabezpieczający i umieścić tablicę wyróżniająca pojazd wolno poruszający się również na tej maszynie.

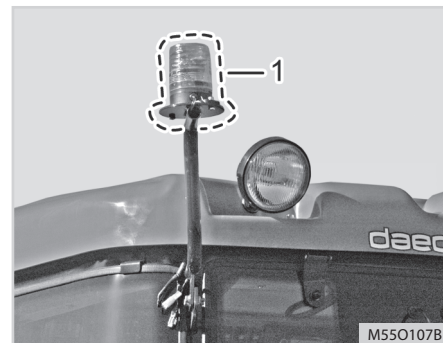

(1) Światło sygnalizacyjno-ostrzegawcze („kogut”) dla pojazdów wolnobieżnych

11. Podczas jazdy ciągnikiem po zachodzie słońca, należy włączyć światło sygnalizacyjno-ostrzegawcze („kogut”) dla pojazdów wolnobieżnych. (Jeżeli znajduje się na wyposażeniu)

W innym przypadku, może dojść do kolizji na skutek słabej widoczności.

PARKOWANIE CIĄGNIKA

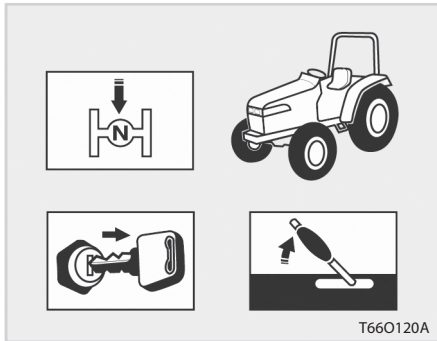

1. Wyłączyć WOM, opuścić wszystkie narzędzia na podłoże, ustawić wszystkie dźwignie sterowania w położeniu neutralnym, zaciągnąć hamulec postojowy, wyłączyć silnik i wyjąć kluczyk ze stacyjki.

OBSŁUGA WOM

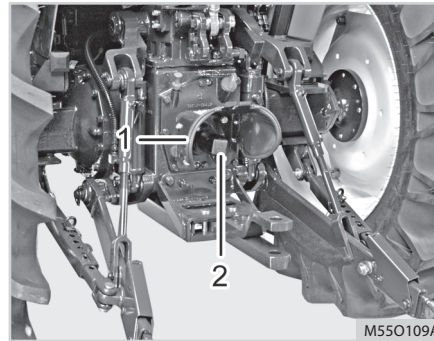

(1) Osłona wałka WOM (2) Nasadka wałka WOM

1. Przed podłączeniem, odłączeniem, regulacją, czyszczeniem lub obsługą techniczną jakiegokolwiek narzędzia napędzanego przez WOM, należy upewnić się, że ciągnik jest całkowicie unieruchomiony, dźwignia skrzyni biegów ustawiona jest w pozycji neutralnej i wszystkie części ruchome zatrzymały się całkowicie.
2. Osłona wałka WOM musi znajdować się na swoim miejscu przez cały czas. Nasadka wałka WOM powinna być założona na miejsce kiedy wałek nie jest używany.
3. Przed podłączeniem lub rozpoczęciem eksploatacji urządzenia napędzanego przez WOM, należy przeczytać instrukcję

obsługi tego urządzenia opracowaną przez jej producenta oraz zapoznać się z treścią naklejek bezpieczeństwa umieszczonych na urządzeniu.

▲ OSTRZEŻENIE

- *Przed podłączeniem napędu narzędzia za pośrednictwem WOM, należy zawsze upewnić się, że wszystkie osoby postronne znajdują się w bezpiecznej odległości od ciągnika.*
- *Wykorzystując napęd WOM w unieruchomionym ciągniku, należy zawsze upewnić się, że przekładnie znajdują się w pozycji neutralnej i hamulec postojowy jest zaciągnięty.*
- *Przed uruchomieniem jakiegokolwiek narzędzia napędzanego przez WOM i zamontowanego na trzypunktowym układzie zawieszenia (TUZ), należy podnieść narzędzie na maksymalną wysokość i sprawdzić, czy teleskopowa część wałka napędowego wysunięta jest co najmniej na 1/4 długości całkowitej.*
- *Należy upewnić się, że narzędzia i osprzęt są prawidłowo zamontowane oraz że nominalne prędkości obrotowe WOM ciągnika i narzędzia są zgodne.*

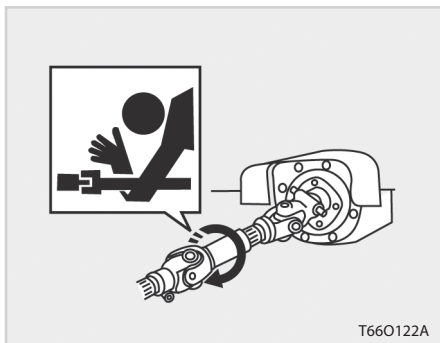

4. Podczas eksploatacji stacjonarnego urządzenia napędzanego przez WOM, hamulec postojowy ciągnika musi być zawsze zaciągnięty, a z przodu i z tyłu tylnych kół muszą być podłożone kliny. Należy zachować bezpieczną odległość od wszystkich obracających się części.
5. Nie należy podłączać narzędzia napędzanego przez WOM jeżeli osłony zabezpieczające narzędzia są uszkodzone lub zdemontowane. Obracające się wałki stwarzają ryzyko wciągnięcia.

KORZYSTANIE Z TRZYPUNKTOWEGO UKŁADU ZAWIESZENIA (TUZ)

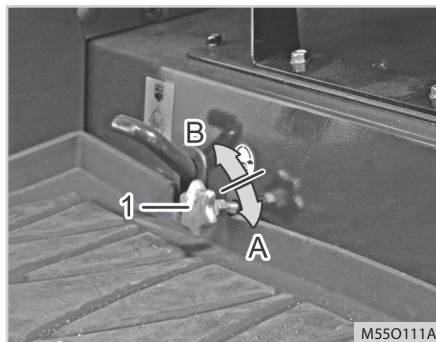

- (1) *Pokrętło regulacji prędkości opuszczania TUZ*
 (A) "WOLNO" (B) "SZYBKO"

1. Na trzypunktowym układzie zawieszenia mogą być zawieszane tylko narzędzia do tego przystosowane.
2. W przypadku pracy z narzędziem zawieszonym na TUZ, należy koniecznie zamontować odpowiednie obciążniki z przodu ciągnika.
3. Podczas transportu po drodze publicznej, należy ustawić mechanizm opuszczania narzędzia w pozycji "LOCK" (zablokowanej), aby utrzymać narzędzie w pozycji podniesionej.

ZASADY BEZPIECZEŃSTWA PODCZAS OBSŁUGI TECHNICZNEJ



- Przed wykonaniem obsługi technicznej, należy zaparkować ciągnik na płaskiej i poziomej powierzchni, zaciągnąć hamulec postojowy, ustawić dźwignię zmiany biegów w położeniu neutralnym i wyłączyć silnik.
1. Podczas wykonywania prac dotyczących akumulatora lub podczas tankowania ciągnika nie wolno palić tytoniu. Należy chronić akumulator i zbiornik paliwa przed iskrami i płomieniami. Akumulator stwarza niebezpieczeństwo eksplozji ponieważ wydziela on wodór i tlen, szczególnie podczas jego doładowywania.



T66O125A

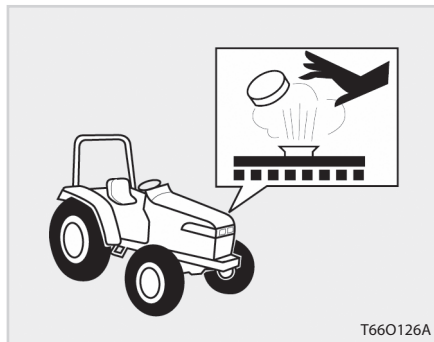

T66O126A

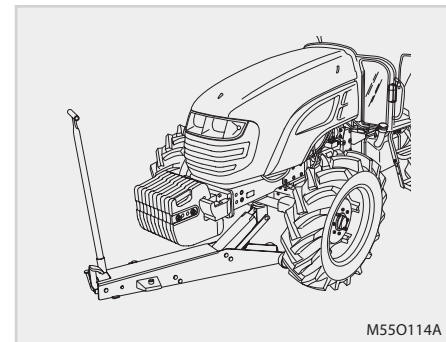

M55O114A

2. Przed wykonaniem obsługi technicznej jakiegokolwiek części, która mogła się nagrzać podczas pracy ciągnika, należy odczekać aż ciągnik ostygnie.
3. Przed rozpoczęciem tankowania należy zawsze wyłączyć silnik ciągnika. Należy unikać przepelniania zbiornika lub rozlewania paliwa.
4. Przed uruchomieniem silnika za pomocą zewnętrznego źródła zasilania, w przypadku wyczerpania akumulatora, należy przeczytać i stosować się do wszystkich właściwych instrukcji. (Patrz strona 5-8)
5. Zestaw pierwszej pomocy i gaśnica zawsze muszą znajdować się pod ręką.
6. Nie należy odkręcać korka chłodnicy, kiedy płyn chłodzący jest gorący. Kiedy płyn chłodzący ostygnie, należy powoli odkręcać korek chłodnicy do pierwszego oporu i odczekać odpowiednio długo, aż do uwolnienia nadmiaru ciśnienia z chłodnicy. Po uwolnieniu całego ciśnienia, należy całkowicie odkręcić korek. Jeżeli ciągnik wyposażony jest w zbiornik płynu chłodzącego, wtedy płyn chłodzący należy dolewać do tego zbiornika a nie do chłodnicy.
7. Jeżeli konieczne jest podniesienie ciągnika w celu wykonania obsługi technicznej, należy przetransportować ciągnik do odpowiednio wyposażonego warsztatu.
8. Przed wykonaniem jakichkolwiek czynności obsługowych dotyczących ciągnika, należy wykonać następujące działania: Włączyć napęd na cztery koła i pierwszy bieg, zaciągnąć hamulec postojowy i podłożyć kliny pod koła ciągnika dotykające ziemi.
9. Przed podniesieniem ciągnika, należy zapobiec jego kołysaniu za pomocą drewnianych klinów przyłożonych do osi przedniej.

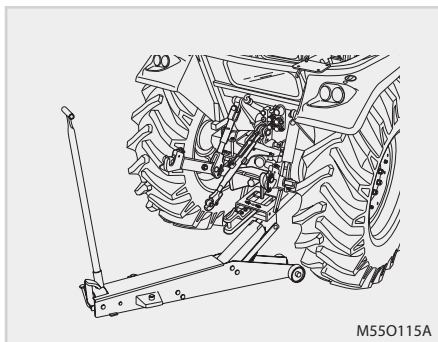

UWAGA

- Należy podstawić podnośnik w punktach podnoszenia odpowiednich dla rodzaju wykonywanej czynności oraz przestrzegać wcześniej określonych procedur bezpieczeństwa.

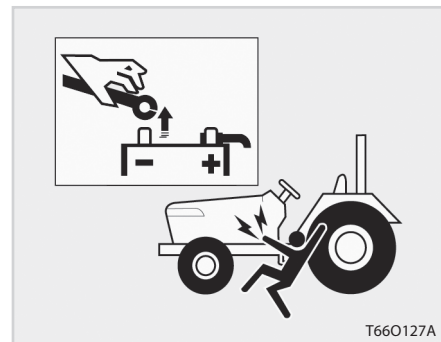

- Zastosować podnośnik o odpowiednim udźwigu i przyłożyć go na środku przedniej i tylnej osi, zwracając przy tym należytą uwagę na prawidłowe rozłożenie ciężaru.
- Na ciągniku nie są przymocowane żadne naklejki wskazujące punkt podnoszenia, ponieważ ich zamocowanie w dostępnych przestrzeniach byłoby zbyt trudne, a podczas normalnej eksploatacji ciągnika naklejki te ulegałyby łatwemu zniszczeniu lub uszkodzeniu.
- W przypadku wykonywania prac dotyczących podzespołów elektrycznych ciągnika, należy zawsze odłączyć przewody akumulatora.
- ABY ZAPOBIEC WYPADKOM POWODOWANYM PRZEZ ISKRZENIE, NALEŻY ZAWSZE NAJPIERW ODŁĄCZYĆ UJEMNY PRZEWÓD AKUMULATORA.**

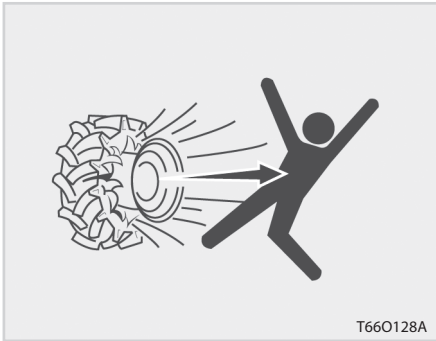

T660128A

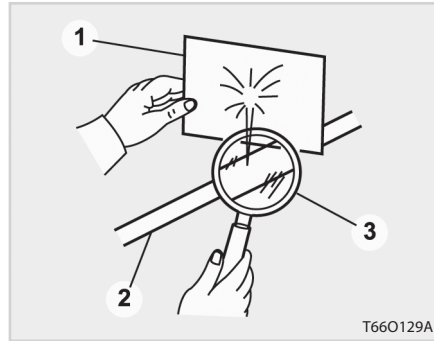

T660129A

(1) Karton (2) Przewód hydrauliczny
(3) Szkoło powiększające

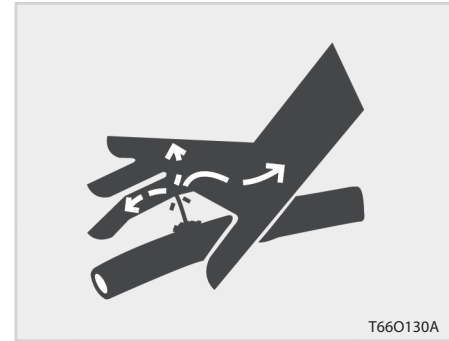

T660130A

14. Montaż opon powinien być wykonywany przez wykwalifikowanych specjalistów, wyposażonych w odpowiednie narzędzia.
15. Utrzymywanie właściwego ciśnienia powietrza w oponach ma istotne znaczenie dla trwałości opon. Nie należy pompować opon do poziomu ciśnienia wyższego niż zalecane w instrukcji obsługi. (Patrz strona 4-46)
16. Podczas wymiany kół lub zmieniania rozstawu kół, ciągnik musi być podparty w bezpieczny sposób.

17. Zawsze należy upewnić się, że śruby kół zostały dokręcone odpowiednim momentem dokręcenia.
18. Płyn hydrauliczny wyciekający pod ciśnieniem z układu hydraulicznego ma wystarczającą moc, aby przeniknąć pod skórę, powodując poważne obrażenia ciała. Przed odłączeniem przewodów hydraulicznych należy uwolnić całe ciśnienie resztkowe z układu.
Przed przywróceniem ciśnienia w układzie hydraulicznym, należy upewnić się, że wszystkie połączenia są szczelne i wszystkie przewody są wolne od uszkodzeń.

19. **PŁYN WYDOSTAJĄCY SIĘ PRZEZ OTWORY O BARDZO MAŁYM PRZEKROJU MOŻE BYĆ NIEWIDOCZNY. NIGDY NIE NALEŻY PRÓBOWAĆ ODNALEŹĆ NIESZCZELNOŚCI ZA POMOCĄ RĄK;**

W tym celu należy stosować kawałek kartonu lub drewna. Zdecydowanie zalecane jest również stosowanie okularów ochronnych lub innych zabezpieczeń oczu. W przypadku zranienia przez płyn wydostający się z układu, należy niezwłocznie skorzystać z pomocy lekarza. Taki płyn może wywołać gangrenę i/lub ostrą reakcję alergiczną.

ZASADY BEZPIECZEŃSTWA PODCZAS PRACY CIĄGNIKA Z ŁADOWACZEM



20. Należy zapobiegać zanieczyszczeniu środowiska. Wymianą ciecz chłodzącą lub olej należy utylizować w prawidłowy sposób.

Olej silnikowy, olej przekładniowy, paliwo, ciecz chłodzącą, filtry i akumulatory należy utylizować zgodnie z wszystkimi właściwymi przepisami prawa.

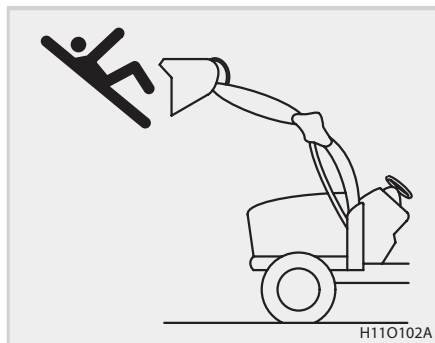

1. Nie wolno wchodzić na ładowacz i wykorzystywać go jako stanowisko robocze. Nieprzestrzeganie tego zalecenia może doprowadzić do poważnych obrażeń lub nawet do śmierci.

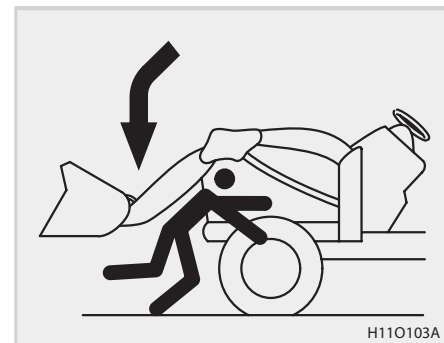

2. Nie należy stać pod podniesionym ładowaczem lub zbliżać się do niego. Przed wyjściem z kabiny ciągnika należy opuścić ramię ładowacza na ziemię. Nieprzestrzeganie tego zalecenia może doprowadzić do poważnych obrażeń lub nawet do śmierci.

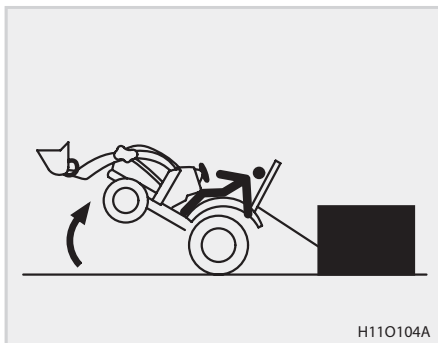

H110104A

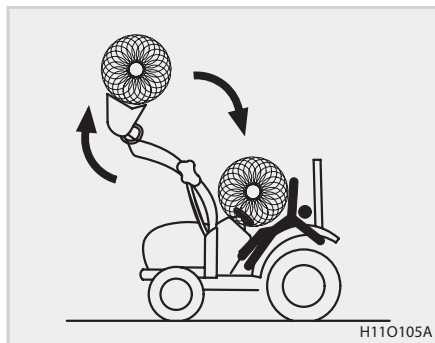

H110105A

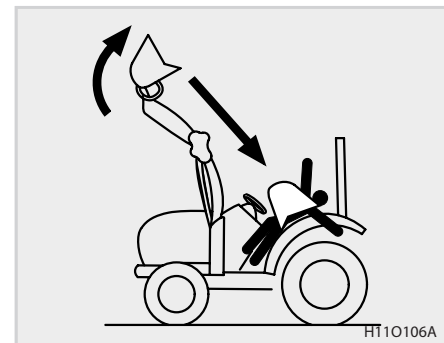

H110106A

3. Ładowacz może się przewrócić jeżeli belka zaczepowa jest nieprawidłowo obciążona. Należy koniecznie stosować belkę zaczepową odpowiednią dla ciągnika dolnego trzypunktowego układu zawieszenia. Nieprzestrzeganie tego zalecenia może doprowadzić do obrażeń ciała lub nawet do śmierci.

4. Nigdy nie należy przenosić dużych ładunków za pomocą ładowacza, chyba że do ładowacza zamontowana jest specjalna przystawka. Podczas jazdy, ładowacz z ładunkiem musi być opuszczony nisko nad ziemią. Nieprzestrzeganie tego zalecenia może doprowadzić do obrażeń ciała lub nawet do śmierci.

5. Podczas podłączania i odłączania ładowacza, należy odpowiednio przymocować wszystkie części, które są połączone z łyżką ładowacza i wysięgnikiem. łyżka ładowacza lub wysięgnik może przypadkowo opaść na ziemię powodując obrażenia lub nawet śmierć.

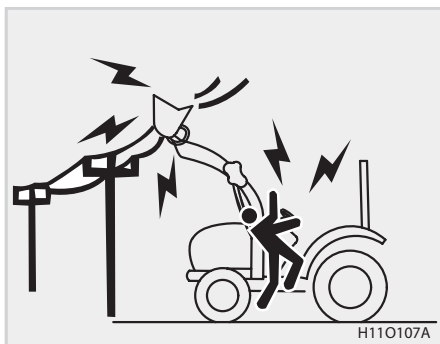

6. Ramiona ładowacza i przystawka nie mogą dotykać do przewodów napowietrznych linii elektrycznych. Porażenie prądem elektrycznym spowoduje poważne obrażenia lub śmierć.

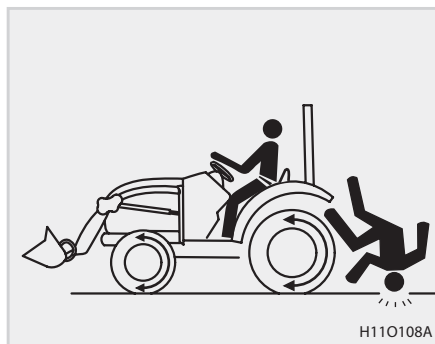

7. Osoby postronne muszą znajdować się w bezpiecznej odległości od ładowacza. Przewożenie osób na ładowaczu jest zabronione.

Nieprzestrzeganie tego zalecenia może doprowadzić do poważnych obrażeń lub nawet do śmierci.

UTRZYMANIE NAKLEJEK BEZPIECZEŃSTWA

ROZMIESZCZENIE NAKLEJEK BEZPIECZEŃSTWA

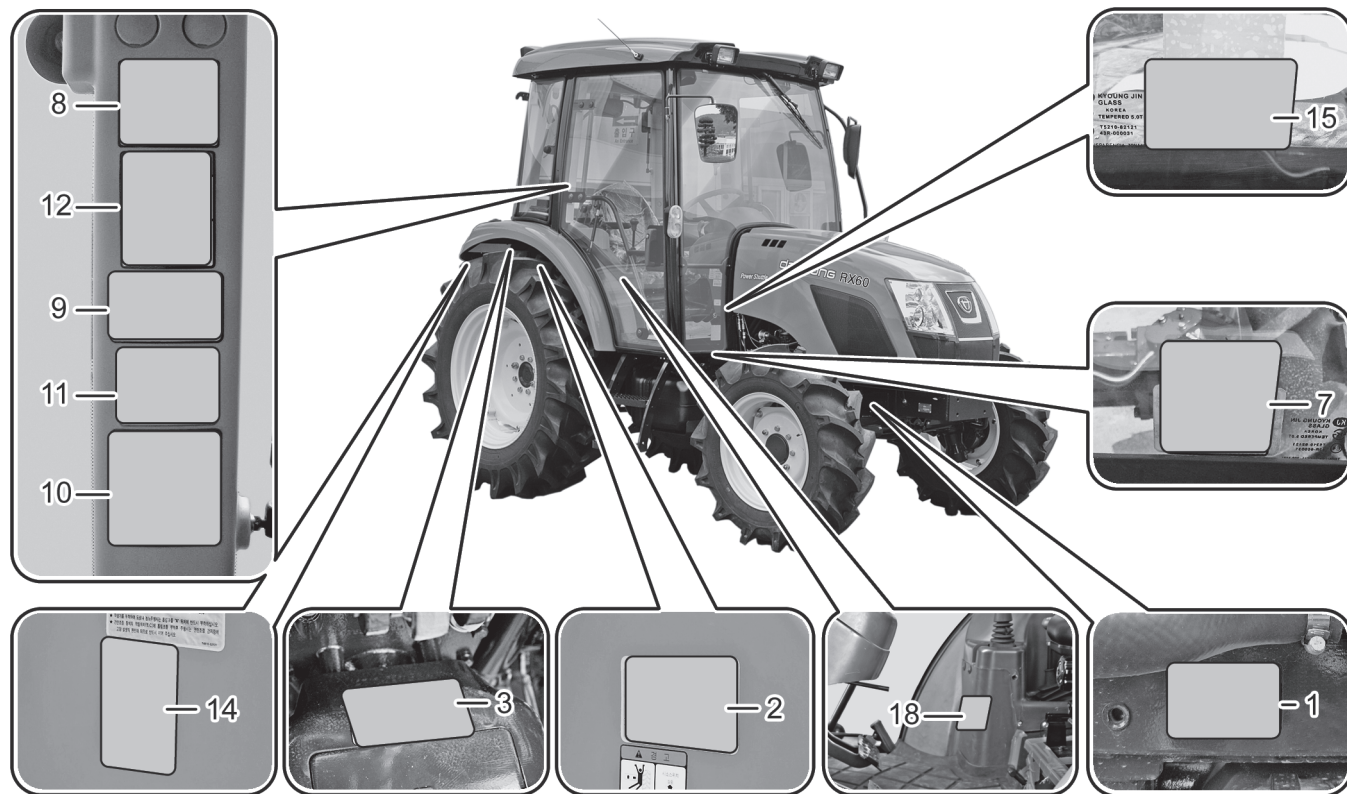

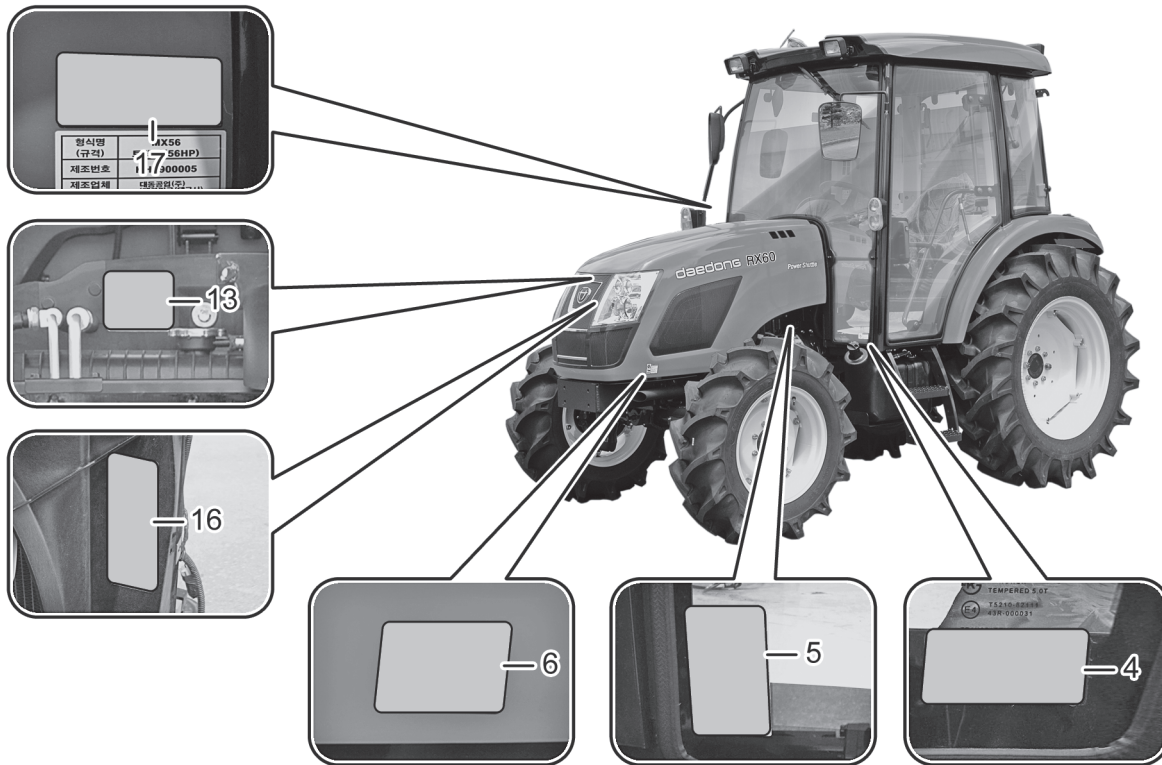

NAKLEJKI BEZPIECZEŃSTWA

1. Numer części: T4601-52411

⚠ CAUTION

1. Replace cartridge after every 250 hours of use.
2. Apply a thin film of oil to the surface of gasket before screwing on.
3. Tighten filter by hand.
4. When filter has been removed, the oil level will decrease. Be sure to check the crankcase oil level and refill to designated level. After starting the engine, check for leaks.

T4601-52411

⚠ UWAGA

1. Wymień wkład filtra po każdych 250 godzinach pracy.
2. Stosować cienki film olejowy dla ochrony uszczelki przed skręcaniem się.
3. Uszczelniaj filtr ręcznie.
4. Podczas wymiany filtra, poziom oleju może obniżyć się. Sprawdź olej przekładniowy i uzupełnij do prawidłowego poziomu. Przed włączeniem silnika, sprawdź czy nie ma przecieków.

2. Numer części: T4810-52121

⚠ PRECAUTIONS DURING OPERATION

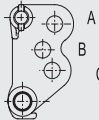

1. The auxiliary equipment doesn't need to draft (rotary etc).
Position of the top link : DRIVING A
 WORKING A
2. The auxiliary equipment needs to draft (plow etc).
Position of the top link : DRIVING A
 WORKING B,C

* Be sure to fix on "A" position of the top link, while driving with the auxiliary equipment on common and farm load.
* Must keep because of draft control sense of trouble while drive to be stuck the top link to working position of draft control equipment (B, C).

T4810-52121

⚠ UWAGA

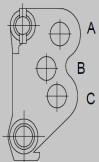

1. Narzędzia nie wymagają regulacji siłowej (kosiarka itp.).
Polożenie górnego cięgła: JAZDA A
PRACA A
2. Narzędzia wymagają regulacji siłowej (plug itp.).
Polożenie górnego cięgła: JAZDA A
PRACA B, C

* Zaczepić cięgło górne na „A” przy jeździe z narzędziem po drogach publicznych i gruntowych.
* Kontrolować odpowiednie położenie regulacji siłowej podczas pracy grożącej zagrożeniem ciągnika (B, C).

3. Numer części: T4930-52311

⚠ WARNING



To prevent severe and deadly injuries during P.T.O operation:

1. All protective components should be in place.
2. Do not let your hands, feet and clothes come near the implement.
3. When disengaging an implement from the P.T.O, stop the engine in advance. When repairing or servicing the tractor or its part, depress the brake pedal to set the parking brake. Also, make sure to chock the wheels when parking on a hill.

To prevent accident during operation:

1. Implement that pulls or pushes objects should be attached only to the drawbar.
2. Implements that are designed to use the 3-point hitch should only use the 3-point hitch.

T4930-52311

⚠ OSTRZEŻENIE



Abey zapobiec poważnym i śmiertelnym obrażeniom podczas obsługi WOM:

1. Wszystkie elementy zabezpieczające powinny być zamontowane we właściwym miejscu.
2. Należy trzymać ręce, stopy i części ubrania w bezpiecznej odległości od narzędzia.
3. Przed odłączeniem narzędzia od WOM, należy wyłączyć silnik. Przed rozpoczęciem naprawy lub obsługi technicznej ciągnika lub jego części, należy wcisnąć pedal hamulca, aby włączyć hamulec postojowy. W przypadku parkowania ciągnika na wzniesieniu, należy koniecznie podłożyć kliny pod koła ciągnika.

Abey zapobiec wypadkom podczas eksploatacji ciągnika:

1. Narzędzie wymagające zastosowania siły uciążu należy mocować tylko do belki zaczepowej.
2. Narzędzia przeznaczone do mocowania na trzy punktowym układzie zawieszania (TUZ) należy mocować tylko na takim zaczepie.

T4930-52311

4. Numer części: T4930-52481



5. Numer części: T4682-53552

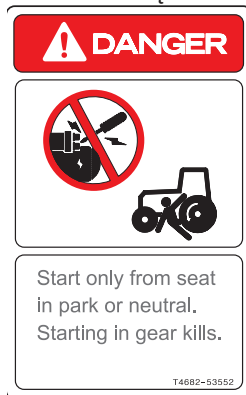

6. Numer części: T4930-52471

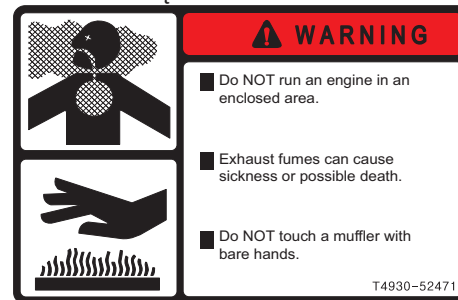

7. Numer części: T4930-52351

⚠ WARNING

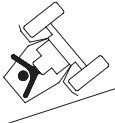

Disconnect Connect



Brake Lock

- Always lock the left and right brake pedals together before driving on the road.
- Activating only one brake at higher speeds could cause loss of control.

T4930-52351

⚠ OSTRZEŻENIE



Bez blokady Zablokowane



Blokada hamulca

- Zawsze blokuj lewy i prawy pedał hamulca ze sobą przed jazdą po drodze.
- Aktywowanie tylko jednego hamulca przy wysokich prędkościach może spowodować utratę kontroli.

8. Numer części: T4930-52381

⚠ WARNING

1. Be sure to follow instructions specified in the manual and the safety decals.
2. Make sure to follow the driving instructions specified in the manual and decals for safe driving.
3. Do not modify any part of the vehicle.
4. Never attach an implement with excessive capacity other than the standard implements.

KIOTI has no responsibility for problems occurred by negligence of a driver.

T4930-52381

⚠ OSTRZEŻENIE

1. Należy koniecznie przestrzegać zaleceń określonych w instrukcji obsługi i na naklejkach bezpieczeństwa.
2. Aby zapewnić bezpieczeństwo podczas prowadzenia ciągnika, należy koniecznie przestrzegać zaleceń dotyczących prowadzenia ciągnika, określonych w instrukcji obsługi i na naklejkach bezpieczeństwa.
3. Nie należy wprowadzać zmian w jakiegokolwiek części ciągnika.
4. Nigdy nie należy podłączać narzędzia większego niż standardowe zalecane narzędzia.

KIOTI nie ponosi żadnej odpowiedzialności za problemy wynikłe z zaniedbania kierowcy.

T4930-52381

9. Numer części: T4930-52431

⚠ WARNING

1. Turning on the A/C for an extended period of time makes the air stuffy in the cabin. Make sure to ventilate the cabin regularly.
2. Sleeping with the A/C ON can cause suffocation.

T4930-52431

⚠ OSTRZEŻENIE

1. Jeżeli układ klimatyzacji jest użytkowany przez dłuższy czas, powietrze wewnątrz kabiny może stać się zanieczyszczone. Należy koniecznie regularnie wietrzyć kabinę.
2. Nie należy spać w kabinie z włączonym układem klimatyzacji. Może to być przyczyną uduszenia się.

T4930-52431

10. Numer części: T4810-51181

**Precautions for safe driving**

Take the following precautions to use the tractor safely.

At start

- 1) Set the shift lever in the neutral position.
- 2) Engage the parking brake.

Driving

- 3) Make sure to interconnect the left and right brake pedals.
- 4) Never attempt abrupt start, braking and turning.
- 5) Never let anyone ride on the tractor, other than the driver.
- 6) Do not use the differential lock during driving.
- 7) Do not rotate an implement, such as a rotary cultivator.
- 8) Slow down your speed on an unpaved road, rural path, hill or sharp curve.

During operation

- 9) Use planks to drive in and out of a field.
- 10) Never let anyone come near the tractor during operation.

Parking/ stopping

- 11) Stop the engine and engage the parking brake.
- 12) Chock the wheels on a hill.
- 13) Lower the implement for safety.

When servicing/ repairing

- 14) Stop the engine.
- 15) Service or repair the vehicle on a safe and level place.

**ZASADY BEZPIECZNEJ JAZDY**

Lista czynności dla bezpieczeństwa ciągnika

START

1. Ustawić dźwignię zmiany biegów w położeniu neutralnym
2. Zaciągnąć hamulec postojowy
3. Zblokować lewy i prawy pedał hamulca
4. Nie ruszać, zakrecać i hamować gwałtownie
5. Nie zabierać pasażerów
6. Nie używać blokady dyferencjału podczas jazdy

PRACA

7. Nie używać narzędzi do innych celów
8. Zwolnić na zakręcie, nierównym podłożu i zboczach, aby uniknąć wywrotki
9. Użyć płyty przy zjeżdżaniu na ryżowisko

STOP

10. Nie pozwalać na zbliżanie się do ciągnika osób trzecich
11. Zatrzymać silnik i włączyć hamulec postojowy
12. Na zboczu użyć klinów podporowych
13. Opuścić narzędzie

KONTROLA

14. Zatrzymać silnik
15. Dokonywać koltroni na płaskim, bezpiecznym miejscu

11. Numer części: T2610-52451

⚠ WARNING

Use the quick turn function only during normal field work but never use it under the following conditions:

1. Driving at a high speed
2. Driving on a hill or sharp curve
3. Working with an implement, such as a plow at a high speed
4. Working with the loader attached

KIOTI has no responsibility for problems occurred by negligence of a driver.

T2610-52451

⚠ OSTRZEŻENIE

Funkcję "quick turn" należy stosować tylko podczas normalnych prac polowych. Nigdy nie należy jej używać w następujących warunkach:

1. Podczas jazdy z dużą prędkością
2. Podczas jazdy po wzniesieniu lub na ostrym zakręcie
3. Podczas pracy z narzędziem, takim jak pług, wykonywanej z dużą prędkością
4. Podczas pracy z zamontowanym ładownikiem

KIOTI nie ponosi żadnej odpowiedzialności za problemy wynikłe z zaniedbania kierowcy.

T2610-52451

12. Numer części: T4930-52341

⚠ WARNING

1. For the tractor equipped with the **ROPS**, make sure to wear the seat belt all the time. For the tractor not equipped with the **ROPS**, never wear the seat belt.
2. When driving the tractor equipped with the **ROPS**, make sure to wear the seat belt. If the tractor rolls over, hold the steering wheel firmly and never jump out of the tractor.

T4930-52341

⚠ OSTRZEŻENIE

1. Jeżeli ciągnik wyposażony jest w ramę zabezpieczającą **ROPS**, należy zawsze stosować pas bezpieczeństwa. Jeżeli ciągnik nie jest wyposażony w ramę zabezpieczającą **ROPS**, nigdy nie należy stosować pasa bezpieczeństwa.
2. Prowadząc ciągnik wyposażony w ramę zabezpieczającą **ROPS**, należy zawsze stosować pas bezpieczeństwa. Jeżeli ciągnik przewróci się, należy mocno trzymać kierownicę i nigdy nie należy wyskakiwać z ciągnika.

T4930-52341

13. Numer części: T4930-52371



14. Numer części: T4710-52201

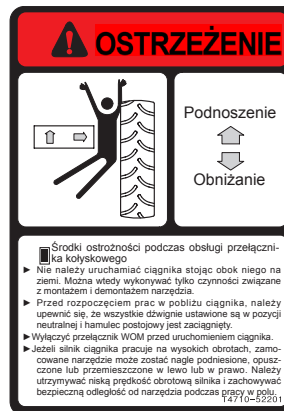
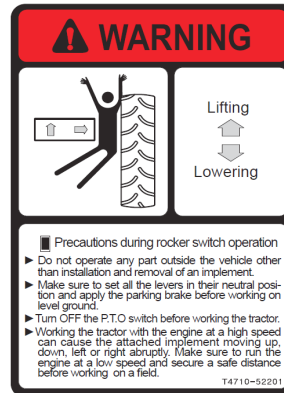

15. Numer części: T4930-52391

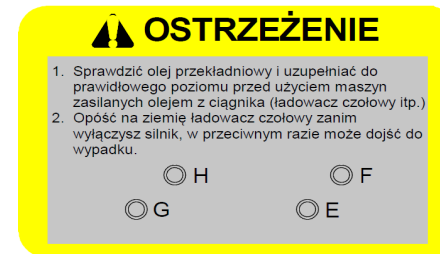
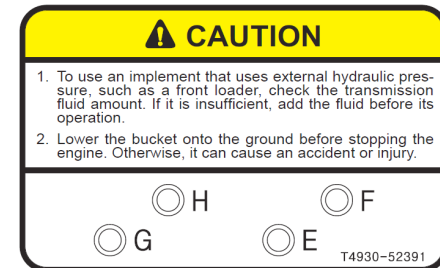

16. Numer części: T4625-52351



17. Numer części: T2660-52191

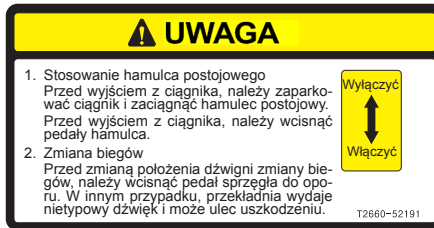
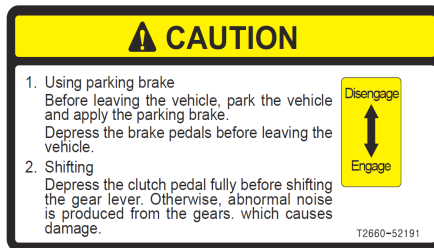

17. Numer części: T4938-52321

(Dla modelu na rynek UE)

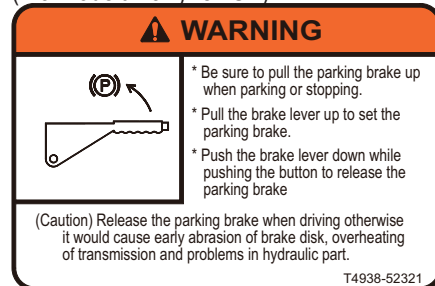

OSTRZEŻENIA DOTYCZĄCE UTRZYMANIA NAKLEJEK BEZPIECZEŃSTWA

Naklejki bezpieczeństwa są przymocowane do ciągnika w celu zapewnienia bezpieczeństwa jego eksploatacji. Należy koniecznie przestrzegać instrukcji podanych na naklejkach oraz następujących instrukcji:



PRZESTROGA

- Naklejki powinny być czyste i nienaruszone. Brudną naklejkę należy umyć wodą z mydłem i osuszyć miękką szmatką.
- Nigdy nie należy stosować w tym celu rozpuszczalnika, takiego jak rozcieńczalnik lub aceton, ponieważ może on zniszczyć naklejkę.
- Nie należy kierować strumienia wody o wysokim ciśnieniu bezpośrednio na naklejkę. Naklejka może wtedy odpaść od ciągnika.



WAŻNE

- W przypadku uszkodzenia lub zgubienia naklejki, należy skontaktować się z lokalnym dealerem KIOTI w celu niezwłocznego zamocowania nowej naklejki.
- Naklejka musi być przyklejona we właściwym miejscu i we właściwy sposób (bez pęcherzy powietrza pod naklejką), po uprzednim oczyszczeniu powierzchni, do której ma być przyklejona.
- Jeżeli naklejka przyklejona jest do części, która ma być wymieniona, należy wymienić również naklejkę.

NOTATKA



PRZED ROZPOCZĘCIEM EKSPLOATACJI CIĄGNIKA

NUMER IDENTYFIKACYJNY POJAZDU.....	2-2
NUMER SERYJNY CIĄGNIKA.....	2-2
NUMER SERYJNY SILNIKA.....	2-2
NUMER SERYJNY PRZEKŁADNI.....	2-2
PODSTAWOWE CZĘŚCI ZAMIENNE	2-4
OLEJE I PŁYNY.....	2-4
FILTRY	2-4
PASKI I CZĘŚCI GUMOWE	2-5
INNE KOMPONENTY.....	2-5

NUMER IDENTYFIKACYJNY POJAZDU

NUMER SERYJNY CIĄGNIKA



(1) Tabliczka z numerem seryjnym ciągnika

Jest to numer identyfikacyjny pojazdu. Tabliczka z tym numerem jest przymocowana z przodu ciągnika, po prawej stronie ramy osi przedniej.

NUMER SERYJNY SILNIKA



(1) Numer seryjny silnika

Numer silnika jest wybity na powierzchni montażowej pompy wtryskowej

NUMER SERYJNY PRZEKŁADNI

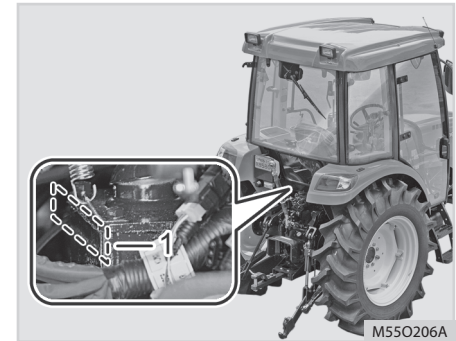

(1) Numer seryjny przekładni

Ten numer jest wybity na obudowie dźwigni zmiany zakresów, po lewej stronie ciągnika.

Twój dealer interesuje się Twoim nowym ciągnikiem i pragnie pomóc wykorzystać go w najbardziej efektywny sposób. Po dokładnym przeczytaniu tej instrukcji obsługi, stwierdzisz, że niektóre z regularnych czynności konserwacyjnych można wykonać we własnym zakresie.

Jednakże, w razie konieczności zakupu części zamiennych, wykonania naprawy gwarancyjnej lub poważniejszej obsługi technicznej, prosimy o kontakt z dealerem **KIOTI**. W kwestiach obsługi technicznej prosimy kontaktować się z siecią dealerską **KIOTI**, w której zakupiony został ciągnik lub z najbliższym autoryzowanym dealerem **KIOTI**.

Przy zamawianiu części zamiennych należy być przygotowanym na podanie dealerowi numerów seryjnych ciągnika i silnika.

Przed użyciem narzędzi, które nie zostały zatwierdzone przez firmę **KIOTI**, należy skontaktować się z najbliższym dealerem i potwierdzić, czy użytkowanie tych narzędzi jest bezpieczne.

● Model ciągnika:

● Numer seryjny ciągnika:

● Numer seryjny silnika:

● Data zakupu:

Wypełnia nabywca.

PODSTAWOWE CZĘŚCI ZAMIENNE OLEJE I PŁYNY



W tym ciągniku stosowane są różne oleje i płyny eksploatacyjne, smarujące, chłodzące i zabezpieczające różne elementy ciągnika przed korozją.

Jeżeli ilość oleju lub płynu jest niewystarczająca lub jeżeli olej lub płyn jest zanieczyszczony lub ma zbyt niską jakość, może dojść do obniżenia osiągnięć ciągnika, wadliwego działania lub zatarcia współpracujących części i ich uszkodzenia.

Należy regularnie uzupełniać lub wymieniać płyny określone w tabeli po prawej stronie, aby utrzymywać ciągnik w doskonałym stanie technicznym.

POZ.	SPECYFIKACJA	ILOŚĆ
Olej silnikowy	SAE 15W40	7.7 l
Płyn przekładniowy	DAEDONG UTF55 Exxonmobil Mobilfluid 424 BP:Tractran UTH Exxonmobil Hydraulic 560 Shell:Donax TD	58 l
Smar	Uniwersalny smar SAE	Stosować z umiarem
Niezamrażający płyn do układu chłodzenia	Świeża czysta woda z glikolem etylenowym (50:50)	9.1 l

FILTRY

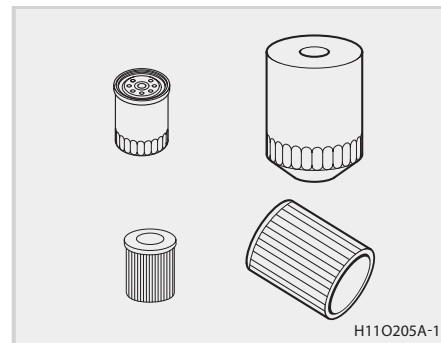

Filtry oleju silnikowego i przekładniowego, filtry powietrza i filtry układu klimatyzacji to elementy eksploatacyjne, które oczyszczają olej i powietrze. Filtry oleju należy wymieniać przy okazji wymiany oleju.

NR	NR CZĘŚCI	OPIS	ILOŚĆ
1	E6201-32443	Filtr oleju silnikowego	1
2	T4620-38032	Filtr oleju hydraulicznego	1
3	T4682-25732	Wkład filtra paliwa	1
4	E7230-11081	Filtr powietrza	1

PASKI I CZĘŚCI GUMOWE

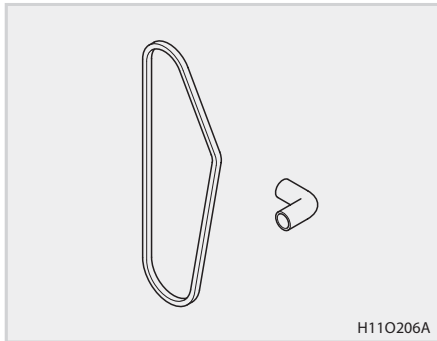

Paski, przewody giętkie i koszulki ochronne wykonane z gumy ulegają osłabieniu i pękają wraz z upływem czasu. Jeżeli te części nie zostaną wymienione, mogą ulec uszkodzeniu, co powoduje poważne problemy w eksploatacji ciągnika. Dlatego, należy regularnie sprawdzać lub wymieniać te elementy, aby zapobiec awariom.

NR	NR CZĘŚCI	OPIS	ILOŚĆ
1	E6305-72533	Pasek wentylatora	2
2	E7220-72611	Pasek klimatyzacji	1

INNE KOMPONENTY

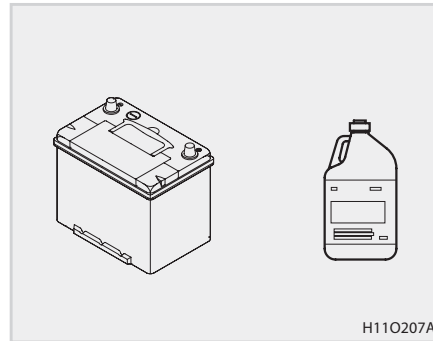

Stan naładowania akumulatora jest bardzo ważny, ponieważ decyduje o możliwości uruchomienia silnika, szczególnie w zimie.

Z tego względu, należy codziennie sprawdzać jego stan.

NR	NR CZĘŚCI	OPIS	ILOŚĆ
1	C7910-42204	Akumulator	1

NOTATKA



OGÓLNE DANE TECHNICZNE.....	3-2
WYMIARY ZEWNĘTRZNE.....	3-2
OGÓLNE DANE TECHNICZNE	3-3
POZIOMY HAŁASU ODCZUWANEGO PRZEZ OPERATORA.....	3-5
POZIOMY WIBRACJI GENEROWANYCH PRZEZ CIĄGNIK, NARAŻENIE NA WI- BRACJE.....	3-5
PRĘDKOŚĆ JAZDY	3-7
OGRANICZENIA DOTYCZĄCE NARZĘDZIA.....	3-8
STANDARDOWE WYMIARY DLA POSZCZEGÓLNYCH NARZĘDZI	3-8

OGÓLNE DANE TECHNICZNE WYMIARY ZEWNĘTRZNE

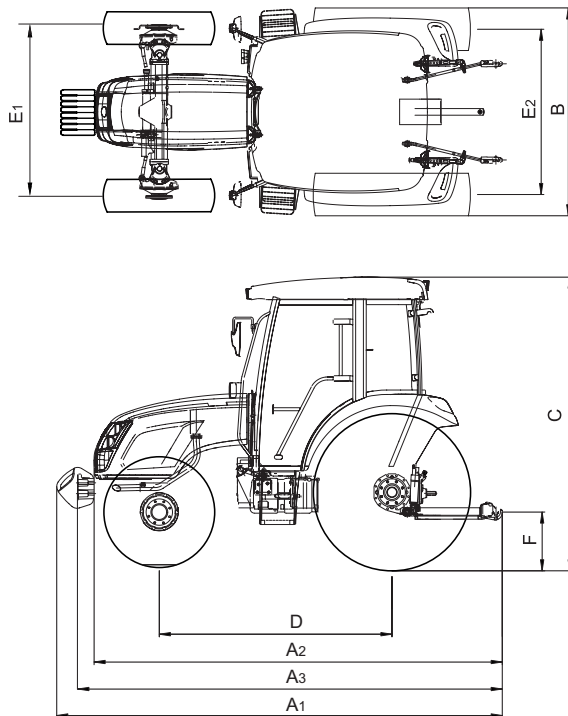

D470301A

※ Wymiary dla ciągnika KABINOWEGO ze standardowymi oponami (AG).

		(mm)
POZ.	RX6010C / RX6010PC	UWAGA
1. Całkowita długość (A1)	4,020	
2. Całkowita długość (A2)	3,700	
3. Całkowita szerokość (B)	1,755: USA 1,875: AUSTRALIA/UE	
4. Całkowita wysokość (C)	2,610: USA 2,630: AUSTRALIA/UE	
5. Rozstaw osi (D)	2,100	
6. Rozstaw kół (E1)	1,375: USA 1,475: AUSTRALIA/UE	
7. Rozstaw kół (E2)	1,375: USA 1,490: AUSTRALIA/UE	
8. Prześwit pod pojazdem (F)	16.5 (420)	

- ※ A1: Całkowita długość z obciążnikami
 A2: Całkowita długość bez obciążników
 A3: Całkowita długość z podporą obciążników
 E1: Rozstaw kół przednich E2: Rozstaw kół tylnych

OGÓLNE DANE TECHNICZNE

POZ.		RX6010C	RX6010PC	UWAGA
Silnik	Model	4B243TLWM	4B243TLWM-K	
	Liczba cylindrów	4	←	
	Łączna pojemność skokowa	cm ³ 2 435	←	
	Średnica cylindra i skok tłoka	(mm) 87 x 102.4	←	
	Całkowita moc silnika	KM(kW) 59 (44.0)	←	
	Moc przenoszona przez wałek WOM	KM(kW) 49.1 (36.6)	←	
	Obroty znamionowe	obr/min 2 600	←	
Pojemności	Pojemność zbiornika paliwa	(l) 95	←	
	Olej przekładniowy	(l) 58	←	
	Olej w obudowie przedniej osi	(l) 8.5	←	
Układ jezdny	Sprzęgło		Suche, jednotarczowe	Sprzęgło wielotarczowe mokre sterowane hydraulicznie
	Skrzynia biegów	Inwersor	Synchroniczna przekładnia nawrotna	Przekładnia nawrotna (Power Shuttle)
		Typ	Zsynchronizowana, 4-biegowa	←
		Ilość zakresów	Skrzynia biegów z kołami zębatymi o stałym zazębieniu, 3	←
		Ilość przełożeń	12 X 12	←
	Prędkość jazdy [Z oponami rolniczymi (AG)] (km/h)	Do przodu	1.86 ~ 31.56: USA 1.83 ~ 32.72: AUSTRALIA/UE	←
		Do tyłu	1.83 ~ 31.03: USA 1.90 ~ 32.17: AUSTRALIA/UE	←
	Napęd na cztery koła (4WD)		Sprzęgło kłowe, sterowane hydraulicznie: USA Sprzęgło wielotarczowe, mokre, sterowane hydraulicznie: AUSTRALIA/UE	←
	Hamulce		Wielotarczowe, mokre	←
Blokada mechanizmu różnicowego		Standardowa dla tylnej osi napędowej	←	

※ Dane techniczne podlegają zmianom bez konieczności uprzedniego powiadomienia.

POZ.		RX6010C	RX6010PC	UWAGA	
Opony	Rolnicze	Przód	9.5 - 20 / 8PR: USA, 11.2 - 20 / 8PR: AUSTRALIA/UE	←	
		Tył	14.9 - 28 / 8PR: USA, 14.9 - 30 / 8PR: AUSTRALIA/UE	←	
Układ hydrauliczny	Wydatek pompy (l/min)		67.6 [Pompa główna: 41.6, Wspomaganie kierownicy: 26.0]	←	
	Układ kierowniczy		Typu Open-Center z reakcją (load reaction)	←	
	Układ sterowania podnośnikiem hydraulicznym		Regulacja pozycyjna, siłowa i mieszana	←	
	Ilość standardowych zdalnych zaworów sterujących		1 (Przyłącze: 2)	←	
	Trzypunktowy układ zawieszenia		Wg. SAE: Kategoria II	←	
	Udźwig maksymalny (kg)	w odległości 610 mm od osi końcówek cięgieł	1,630	←	
w osi końcówek cięgieł		2,075	←		
WOM	Tylny	Typ	Niezależny WOM, załączany hydraulicznie sprzęgłem wielotarczowym	←	
		Walek WOM	SAE 1-3 / 8" 6-wypustowy	←	Zgodny z normami A.S.A.E.
		Prędkość obrotowa WOM (obroty WOM/obroty silnika)	1-sza: 540(*)/2444 2-ga: 1000/2493	←	
Minimalny promień skrętu (z zahamowanym jednym tylnym kołem) (mm)		3,020: USA 3,110: AUSTRALIA/UE	←		
Ciężar (z kabiną, bez przednich obciążników) (kg)		2,575: USA 2,610: AUSTRALIA/UE	←		
Maksymalne pionowe obciążenie belki zaczepowej (kg)		750	←		
System automatyzacji	Automatyczny WOM	Standard	←		
	Automatyczny hamulec	-	←		

※ Dane techniczne podlegają zmianom bez konieczności uprzedniego powiadomienia.

(*): Model ciągnika dla rynku USA posiada tylko jeden poziom prędkości WOM (540 obr/min).

POZIOMY HAŁASU ODCZUWANEGO PRZEZ OPERATORA

W poniższych tabelach podano poziomy hałasu chwilowego, zmierzonego z siedziska kierowcy, zgodnie z normą EEC77/31(dBA) - załącznik II (bez obciążenia) - oraz hałasu generowanego przez przejeżdżający ciągnik, zgodnie z normą EEC 74/151 (dBA).

Ciągniki z kabiną			
Model	Dyrektywa Parlamentu Europejskiego i Rady Europy	Poziom hałas odczuwanego przez kierującego, zgodnie z dyrektywą 2009/76/WE	Poziom hałas powodowanego przez ciągnik w ruchu, zgodnie z dyrektywą 2009/63/WE
RX6010	2003/37/WE	87 dB(A)	81 dB(A)

※ Uwaga: Dane dostarczone przez producenta, zatwierdzenie wartości w toku.

POZIOMY WIBRACJI GENEROWANYCH PRZEZ CIĄGNIK, NARAŻENIE NA WIBRACJE

OSTRZEŻENIE

- *Poziom wibracji przenoszonych na całe ciało zależy od różnych parametrów. Niektóre z nich dotyczą maszyny, inne terenu a wiele z nich to parametry specyficzne dla operatora ciągnika. Najważniejszymi parametrami są: rodzaj terenu lub powierzchnia robocza oraz prędkość jazdy.*
- *Wibracje powodują dyskomfort operatora, a w niektórych przypadkach stwarzają zagrożenie dla jego zdrowia i bezpieczeństwa.*
- *Należy upewnić się, że ciągnik jest w dobrym stanie technicznym oraz, że wszystkie rutynowe czynności serwisowe są przeprowadzane regularnie i w prawidłowy sposób.*
- *Należy sprawdzić ciśnienie powietrza w oponach oraz układ kierowniczy i hamulcowy.*
- *Należy sprawdzić, czy siedzisko i systemy regulacji siedziska są w dobrym stanie technicznym a następnie wyregulować siedzisko odpowiednio dla wagi i wzrostu operatora ciągnika.*

WAŻNE

- **Więcej informacji na temat wibracji przenoszonych na całe ciało (Whole Body Vibration - WBV), generowanych przez ciągniki rolnicze, można znaleźć w bardziej specjalistycznych publikacjach. Występujące zagrożenia należy uwzględnić zgodnie z właściwymi przepisami obowiązującymi w danym kraju. W celu dokonania prawidłowej oceny wartości statystycznych uzyskanych podczas codziennej eksploatacji ciągnika, wymagany jest specjalny przyrząd pomiarowy, taki jak trójosiowy przyspieszeniometer przyłożony do siedziska.**

Zgodnie z Dyrektywą UE 78/764/WE, w poniższej tabeli przedstawiono poziomy wibracji zmierzone na siedzisku, wyrażone w aws.

Poziomy wibracji operatora			
Typ siedziska	Dyrektywa Parlamentu Europejskiego i Rady Europy	Lekki operator	Ciężki operator
W08SSS	78/764/EWG	0.83 m/s ²	0.75 m/s ²

* aws = prawidłowa wartość ważonego przyspieszenia drgań (m/s²)

PRĘDKOŚĆ JAZDY

[STANDARD 12X12]

(km/h)

DŹWIGNIA ZMIANY BIEGÓW		DO PRZODU		DO TYŁU	
ZAKRES	BIEG	USA	AUSTRALIA/UE	USA	AUSTRALIA/UE
Niski	1	1.86	1.93	1.83	1.90
	2	2.48	2.48	2.44	2.44
	3	3.13	3.13	3.08	3.08
	4	4.01	4.01	3.94	3.94
Średni	1	5.28	5.28	5.19	5.19
	2	6.96	6.96	6.84	6.84
	3	8.78	8.78	8.63	8.63
	4	11.26	11.26	11.07	11.07
Wysoki	1	14.93	14.93	14.68	14.68
	2	19.69	19.69	19.36	19.36
	3	24.84	24.84	24.43	24.43
	4	31.56	32.72	31.03	32.17

OGRANICZENIA DOTYCZĄCE NARZĘDZIA STANDARDOWE WYMIARY DLA POSZCZEGÓL- NYCH NARZĘDZI

(mm)

NARZĘDZIE	OPIS	RX6010C / RX6010PC	UWAGI
1. Ładowacz	Maksymalna szerokość łyżki	Poniżej 2,134	
2. Koparko-ładowarka z ramą pomocniczą	Maksymalna głębokość czerpania	Nie używana	Nie należy używać koparko-ładowarki montowanej na trzypunktowym układzie zawieszenia
3. Kosiarka mocowana centralnie z tyłu	Maksymalna szerokość	Nie używana	
4. Agregat uprawowy	Maksymalna szerokość	Nie używany	
5. Sprężynówka	Maksymalna szerokość	Poniżej 2,134	
6. Lemiesz tylny	Maksymalna szerokość	Poniżej 2,134	Mocować tylko do najniższego otworu na ciągle górnym
7. Kosiarka rotacyjna	Maksymalna szerokość	Poniżej 2,134	
8. Aerator	Maksymalna szerokość	Poniżej 2,134	
9. Zgrabiarka	Maksymalna szerokość	Poniżej 2,134	

OPIS ELEMENTÓW OBSŁUGOWYCH CIĄGNIKA

WYGLĄD ZEWNĘTRZNY	4-3
POŁOŻENIE PRZEŁĄCZNIKÓW	4-4
KLUCZYK ZAPŁONOWY	4-6
PRZEŁĄCZNIK WIELOFUNKCYJNY	4-7
PRZEŁĄCZNIK ŚWIATEŁ AWARYJNYCH.....	4-8
WŁĄCZNIK NAPĘDU NA CZTERY KOŁA 4WD....	4-9
PRZEŁĄCZNIK WOM	4-10
PRZEŁĄCZNIK WYBORU TRYBU PRACY WOM	4-10
PRZEŁĄCZNIK KALIBRACJI	4-11
DESKA ROZDZIELCZA	4-11
OBROTOMIERZ/LICZNIK GODZIN	4-12
WSKAŹNIK POZIOMU PALIWA	4-12
WSKAŹNIK TEMPERATURY CIECZY CHŁODZĄCEJ SILNIK.....	4-13
LAMPKA OSTRZEGAWCZA CIŚNIENIA OLEJU SIL- NIKOWEGO	4-13
LAMPKA ŁADOWANIA AKUMULATORA.....	4-14
LAMPKA SYGNALIZUJĄCA WŁĄCZENIE ŚWIATEŁ DROGOWYCH	4-14
KIERUNKOWSKAZY	4-15
WSKAŹNIK WŁĄCZENIA ŚWIEC ŻAROWYCH..	4-15
LAMPKA OSTRZEGAJĄCA O ZACIĄgniĘCIU HA- MULCA POSTOJOWEGO	4-15

WSKAŹNIK SYGNALIZUJĄCY WŁĄCZENIE WOM.....	4-16
WSKAŹNIK SYGNALIZUJĄCY PRACĘ NAPĘDU NA CZTERY KOŁA (4WD).....	4-16
WSKAŹNIK SYGNALIZUJĄCY REZERWĘ PALIWA	4-16
WSKAŹNIK SYGNALIZUJĄCY ODBLOKOWANIE ZAPADKI BLOKUJĄCEJ PEDAŁY HAMULCA....	4-17
WSKAŹNIK KIERUNKU JAZDY DO PRZODU ...	4-17
WSKAŹNIK KIERUNKU JAZDY W POZYCJI NEU- TRALNEJ	4-18
WSKAŹNIK KIERUNKU JAZDY DO TYŁU	4-18
LAMPKA OSTRZEGAWCZA TEMPERATURY CIECZY CHŁODZĄCEJ SILNIK	4-18
OBSŁUGA ELEMENTÓW STEROWANIA	4-19
GŁÓWNA DŹWIGNIA ZMIANY BIEGÓW	4-21
DŹWIGNIA ZMIANY ZAKRESU PRZEŁOŻEŃ PRZE- KŁADNI	4-21
DŹWIGNIA PRZEŁĄCZANIA INWERSORA	4-22
DŹWIGNIA ZMIANY TRYBU PRACY WOM	4-23
PEDAŁ SPRZĘGŁA	4-24
PEDAŁ HAMULCA.....	4-24
REGULACJA USTAWIENIA KIEROWNICY.....	4-25
DŹWIGNIA HAMULCA POSTOJOWEGO	4-25

OPIS ELEMENTÓW OBSŁUGOWYCH CIĄGNIKA

PEDAŁ PRZEPUSTNICY ("GAZU")	4-26	LAMPKA WE WNĘTRZU KABINY.....	4-39
RĘCZNA DŹWIGNIA PRZEPUSTNICY ("GAZU")	4-27	WYPOSAŻENIE DODATKOWE	4-39
PEDAŁ BLOKADY MECHANIZMU		OSŁONA PRZECIWSŁONECZNA (JEŻELI ZNAJDUJE SIĘ NA WYPOSAŻENIU)	4-40
RÓŻNICOWEGO	4-27	TRYB RECYRKULACJI POWIETRZA/DOPŁYWU ŚWIEŻEGO POWIETRZA	4-40
REGULACJA SIEDZISKA.....	4-28	OGRZEWANIE I KLIMATYZACJA.....	4-41
DŹWIGNIA REGULACJI POZYCYJNEJ.....	4-30	7-PINOWE GNIAZDO ZASILANIA	4-44
DŹWIGNIA REGULACJI SIŁOWEJ	4-30	OPONY, KOŁA I BALAST	4-45
DŹWIGNIA JOYSTICKA	4-31	CIŚNIENIE POWIETRZA W OPONACH	4-46
POKRĘTŁO REGULACJI PRĘDKOŚCI OPUSZCZANIA RAMIENIA PODNOSZĄCEGO (CIĘGŁA DOLNEGO)	4-31	ROZSTAW KÓŁ	4-47
DŹWIGNIA DWUSTRONNEGO DZIAŁANIA.....	4-32	MOMENT DOKRĘCENIA ŚRUB I NAKRĘTEK KOŁA ORAZ KIERUNEK MONTAŻU KÓŁ.....	4-49
OPIS ELEMENTÓW OBSŁUGOWYCH W KABINIE CIĄGNIKA	4-33	DODATKOWY BALAST	4-50
WEWNĘTRZNE SYSTEMY REGULACJI	4-33	OBCIĄŻENIE(A) I OPONA(Y).....	4-53
ZEWNĘTRZNE WYPOSAŻENIE KABINY	4-34		
DRZWI KABINY	4-34		
TYLNE OKNO.....	4-35		
BOCZNE OKNO	4-35		
ŚWIATŁA ROBOCZE	4-36		
WYCIERACZKA	4-36		
RADIOODTWARZACZ/ODTWARZACZ CD (JEŻELI ZNAJDUJE SIĘ NA WYPOSAŻENIU) ..	4-38		
ANTENA RADIOWA.....	4-38		

WYGLĄD ZEWNĘTRZNY

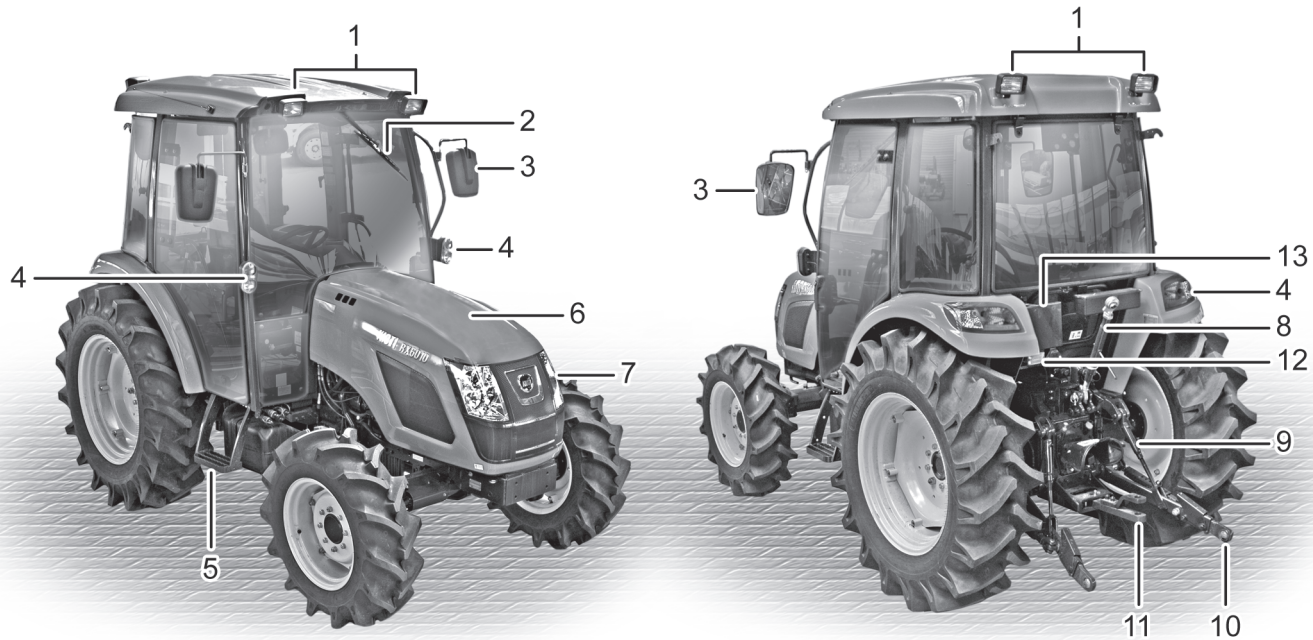

- (1) Światło robocze (przednie/tylne)
- (2) Wycieraczka
- (3) Lusterko wsteczne
- (4) Kierunkowskaz (przedni/tylny)
- (5) Stopień

- (6) Maska silnika
- (7) Reflektor główny
- (8) Ciężko górne
- (9) Ciężno podnoszące
- (10) Ciężko dolne

- (11) Wahliwa belka zaczepowa
- (12) Światło cofania
- (13) Wspornik tablicy rejestracyjnej

M5504R1A

POŁOŻENIE PRZEŁĄCZNIKÓW

CIĄGNIK Z RĘCZNĄ SKRZYNIĄ BIEGÓW



- (1) Kluczyk zapłonowy
- (2) Przełącznik wielofunkcyjny
- (3) Przełącznik świateł awaryjnych
- (4) Przełącznik wyboru trybu jazdy
- (5) Deska rozdzielcza

CIĄGNIK Z PRZEKŁADNIĄ NAWROTNĄ (POWER SHUTTLE)

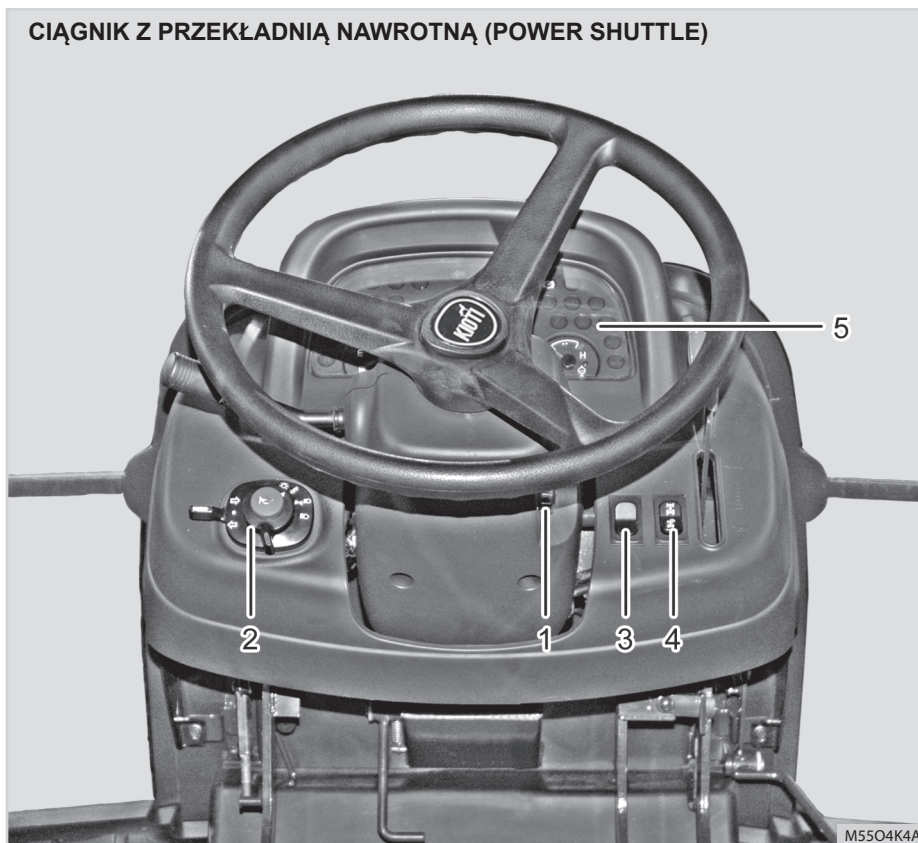

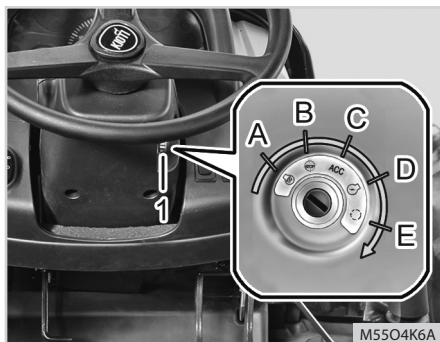

- (1) Kluczyk zapłonowy
- (2) Przełącznik wielofunkcyjny
- (3) Przełącznik świateł awaryjnych
- (4) Przełącznik wyboru trybu jazdy
- (5) Deska rozdzielcza

KLUCZYK ZAPŁONOWY



(1) Kluczyk zapłonowy
(A) Podgrzewanie (B) Stop (C) ACC
(D) ON (E) Start

-  (A)
Pozycja "A" jest pozycją ręcznego podgrzewania komory spalania. Kluczyk przekręcony w to położenie powraca samoczynnie do pozycji poprzedniej, dlatego podczas podgrzewania komory spalania należy go przytrzymywać w tym położeniu. W tym czasie, na tablicy rozdzielczej świeci się lampka sygnalizacyjna podgrzewania komory spalania. **Podgrzewanie komory spalania przez czas dłuższy niż 30 sekund może skrócić czas eksploatacji systemu podgrzewania.**

-  (B)
Kiedy kluczyk zapłonowy jest ustawiony w pozycji "B", silnik i wszystkie urządzenia elektryczne w ciągniku są wyłączone. Jednak, przy tym ustawieniu kluczyka działają światła awaryjne i kierunkowskazy oraz ich wskaźniki na desce rozdzielczej.
- ACC (C)
Po przekręceniu kluczyka zapłonowego do pozycji "C", działają światła hamowania (stop), światła awaryjne i kierunkowskazy.
-  (D)
Litera "D" wskazuje pozycję "ON". Po przekręceniu kluczyka zapłonowego w to położenie, zapala się lampka ostrzegawcza ciśnienia oleju silnikowego i lampka ostrzegawcza ładowania akumulatora. (Lampki te gasną po uruchomieniu silnika).

UWAGA

- **Podgrzewanie komory spalania zostanie włączone automatycznie po przekręceniu kluczyka do pozycji "D" (ON). Automatyczne podgrzewanie komory spalania jest sygnalizowane przez wskaźnik włączenia świec żarowych. W niskich temperaturach otoczenia, należy podgrzewać komorę spalania aż do momentu, kiedy wskaźnik włączenia świec żarowych zgaśnie (około 8 sekund).**
-  (E)
Pozycja "E" jest pozycją rozruchu silnika ("Start"). Aby uruchomić silnik, należy wcisnąć pedał sprzęgła i wyłączyć przełącznik WOM.
Kiedy silnik się uruchomi, należy niezwłocznie zwolnić kluczyk. Kluczyk powróci do pozycji "D".

⚠ PRZESTROGA

- Jeżeli lampka ostrzegawcza ciśnienia oleju silnikowego nie gaśnie po uruchomieniu silnika, należy natychmiast wyłączyć silnik. W innym przypadku, silnik może ulec poważnemu uszkodzeniu.
- Jeżeli lampka ostrzegawcza ładowania akumulatora nie gaśnie po uruchomieniu silnika, należy sprawdzić urządzenia elektryczne, takie jak alternator, pod kątem uszkodzenia. Dalsza eksploatacja silnika w takim stanie może spowodować rozładowanie akumulatora lub uszkodzenie urządzeń elektrycznych.

📖 UWAGA

- Kluczyk zapłonowy ma obie krawędzie o takim samym kształcie i można go włożyć do stacyjki w dowolnym ustawieniu. Należy pamiętać o tym, aby nie pozostawiać ciągnika bez odpowiedniego nadzoru z kluczykiem w stacyjce.
- Klakson, kierunkowskazy i światła awaryjne działają bez konieczności wkładania kluczyka do stacyjki.

PRZELĄCZNIK WIELOFUNKCYJNY

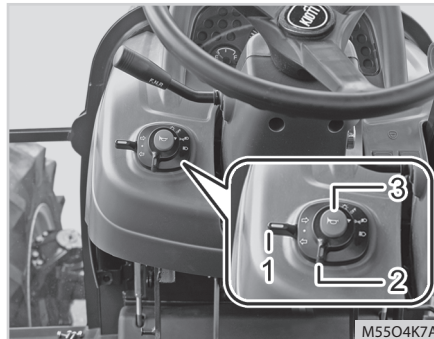

- (1) Przełącznik kierunkowskazów
 (2) Przełącznik reflektorów głównych
 (3) Klakson

Przełącznik wielofunkcyjny składa się z przełączników umożliwiających obsługę reflektorów głównych, kierunkowskazów i klaksonu. Jego funkcje są następujące:

WYŁ.: Reflektory główne i światła tylne są wyłączone

☰☉ : Włączone są przednie światła mijania i światła tylne

☰☉ : Włączone są światła drogowe

↔↔ : Włączony jest kierunkowskaz i światła tylne

PRZELĄCZNIK REFLEKTORÓW GŁÓWNYCH

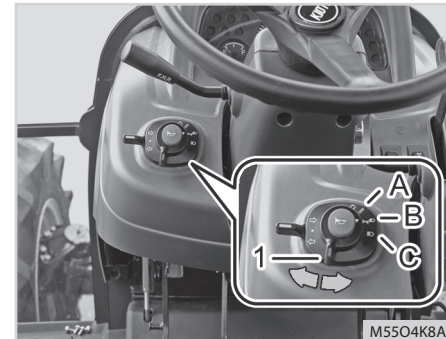

- (1) Przełącznik reflektorów głównych
 (A) OFF: Reflektory główne są wyłączone
 (B) Włączone są światła mijania
 (C) Włączone są światła drogowe

Przełącznik reflektorów głównych działa tylko wtedy, gdy kluczyk zapłonowy jest ustawiony w pozycji "ON". Po przekręceniu przełącznika reflektorów o jedno "kliknięcie" w kierunku zgodnym z ruchem wskazówek zegara zapalą się światła mijania. Po przekręceniu przełącznika o kolejne "kliknięcie" zapalą się światła drogowe.

⚠ OSTRZEŻENIE

- **Włączone światła drogowe oślepiają kierowców pojazdów jadących z przeciwka. Światła drogowe należy włączać tylko wtedy, gdy jest to konieczne.**

PRZEŁĄCZNIK KIERUNKOWSKAZÓW

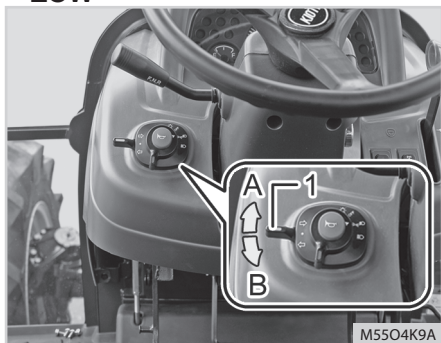

(1) Przełącznik kierunkowskazów
(A) Prawy kierunkowskaz (B) Lewy kierunkowskaz

Kierunkowskazy są używane podczas skręcania ciągnikiem w lewo lub w prawo. Po pociągnięciu dźwigni kierunkowskazów do góry, zaczyna migać prawy kierunkowskaz, a po popchnięciu dźwigni kierunkowskazów do dołu zaczyna migać lewy kierunkowskaz.



UWAGA

- Dźwignia kierunkowskazów nie powraca samoczynnie w położenie neutralne. Dlatego, należy koniecznie przestawić dźwignię kierunkowskazów w położenie neutralne po wykonaniu skrętu.
- Kierunkowskazy działają bez konieczności wkładania kluczyka do stacyjki.

KLAKSON

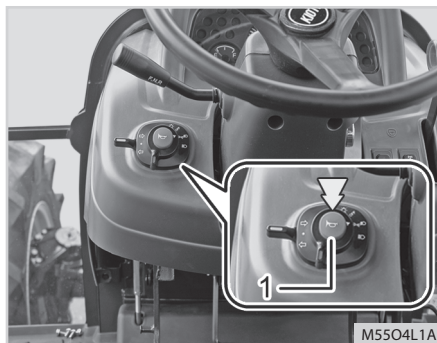

(1) Klakson

Klakson działa bez konieczności wkładania kluczyka do stacyjki. Sygnał dźwiękowy rozlega się po wciśnięciu klaksonu.

PRZEŁĄCZNIK ŚWIATEŁ AWARYJNYCH

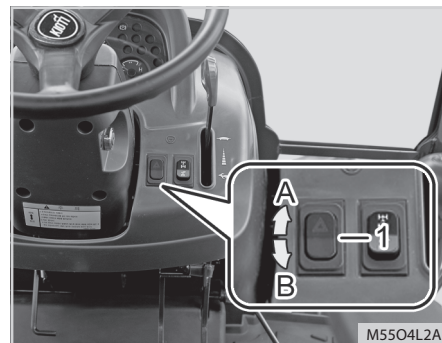

(1) Przełącznik świateł awaryjnych
(A) WŁ. (B) WYŁ.

Ten przełącznik może być używany do ostrzeżenia innych uczestników ruchu drogowego o awarii ciągnika podczas jazdy po drodze publicznej. Światła awaryjne migają po wciśnięciu przełącznika świateł awaryjnych i gasną po ponownym wciśnięciu przełącznika, który powraca do pozycji wyjściowej. Nie można włączyć kierunkowskazów, kiedy wciśnięty jest przycisk świateł awaryjnych.

! PRZESTROGA

- Zbyt długie używanie świateł awaryjnych w czasie kiedy silnik jest wyłączony może doprowadzić do wyczerpania akumulatora. Dlatego, światła awaryjne należy stosować tylko w sytuacji awaryjnej.
- Światła awaryjne działają bez konieczności wkładania kluczyka do stacyjki.

WŁĄCZNIK NAPĘDU NA CZTERY KOŁA 4WD

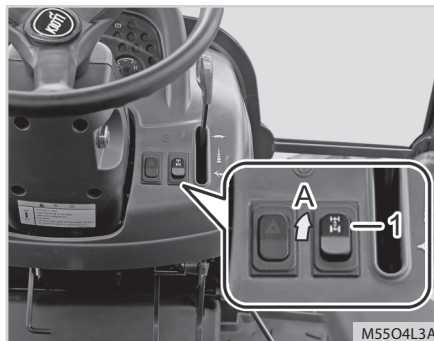

(1) Przełącznik wyboru trybu jazdy
(A) Napęd na cztery koła (4WD)

Napęd 4WD (napęd na cztery koła) poprawia własności trakcyjne ciągnika dzięki temu, że napędzane są cztery koła ciągnika. Napęd ten jest włączany hydraulicznie za pomocą przełącznika.

Aby włączyć napęd 4WD, należy wcisnąć górną część przełącznika. Aby wyłączyć napęd 4WD, należy przestawić przełącznik w poprzednie położenie.

Napęd 4WD można stosować w następujących warunkach:

1. Jeżeli wymagana jest wysoka przyczepność kół w grząskim terenie
2. Podczas holowania przyczepy lub podczas pracy z ładowaczem

3. Podczas pracy na piaszczystym podłożu
4. Kiedy ciągnik jest popychany przez siłę reakcji narzędzia podczas prac uprawowych na twardej glebie.
5. Podczas uprawy gleby lub przejazdu przez nasyp

! PRZESTROGA

Aby uniknąć wypadku:

- Włączać przełącznik tylko wtedy, gdy ciągnik stoi w miejscu.
- Kiedy włączony jest napęd na cztery koła 4WD, należy prowadzić ciągnik z małą prędkością, ponieważ charakterystyki jezdne ciągnika i parametry hamowania mogą być inne niż normalnie.
- Włączanie napędu na cztery koła podczas jazdy jest możliwe. Jednakże, czasami, w takim przypadku słyszalne mogą być nietypowe dźwięki i odczuwalne lekkie szarpnięcia. Dla zapewnienia bezpieczeństwa, napęd na cztery koła należy włączać kiedy ciągnik stoi w miejscu.
- Na drogach utwardzonych, nie należy używać napędu na cztery koła, ponieważ może to spowodować szybsze zużycie opon i uszkodzenie przedniej osi.

PRZEŁĄCZNIK WOM

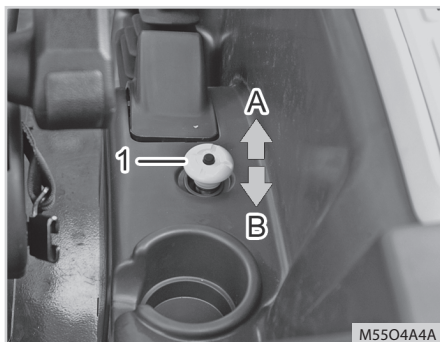

(1) Przełącznik WOM

(A) ^{WŁ.} - "ON" (Wł.) (B) ^{WYŁ.} - "OFF" (Wył.)

Przełącznik WOM służy do włączania i wyłączenia napędu przekazywanego przez WOM z ciągnika do narzędzia.

Przed uruchomieniem silnika, należy ustawić ten przełącznik w pozycji "OFF" (wyłączony). W innym przypadku, silnik nie uruchomi się.

Tylny WOM obraca się z prędkością 540 obr/min kiedy prędkość obrotowa silnika wynosi około 2,444 obr/min.



PRZESTROGA

Aby zapobiec obrażeniom ciała i wypadkom:

- Przed odłączeniem lub czyszczeniem układu WOM, należy koniecznie ustawić przełącznik WOM w pozycji "OFF" (wyłączony), wyłączyć silnik i odczekać aż wszystkie obracające się części zatrzymają się.
- Część napędowa WOM musi być zawsze utrzymywana w czystości. Należy również sprawdzać, czy osłona wałka WOM jest zamknięta podczas pracy WOM.
- Podczas jazdy ciągnika po drodze, napęd WOM musi być wyłączony.
- Należy uważać, aby ręka, stopa, ubranie lub włosy nie zostały wciągnięte przez jakąkolwiek część napędową podczas pracy WOM. Może to spowodować poważne obrażenia lub śmierć!
- Żadne osoby nie mogą znajdować się w pobliżu ciągnika i narzędzia podczas pracy WOM.

PRZEŁĄCZNIK WYBORU TRYBU PRACY WOM

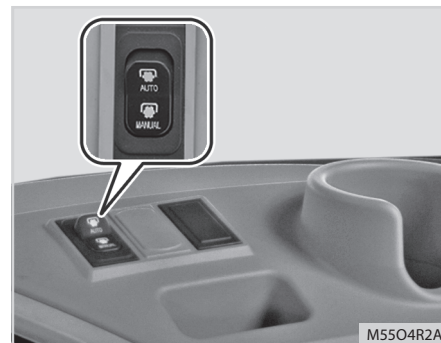

Ten przełącznik służy do przełączania pomiędzy automatycznym i ręcznym trybem pracy WOM. W ręcznym trybie pracy, WOM obraca się niezależnie od wysokości, na jakiej znajduje się narzędzie. W automatycznym trybie pracy, WOM przestaje się obracać kiedy narzędzie znajduje się na określonej wysokości.

PRZEŁĄCZNIK KALIBRACJI

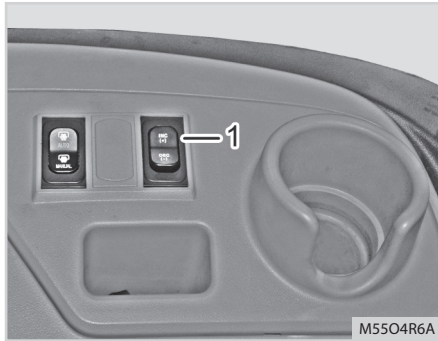

(1) Przełącznik kalibracji

Ten przełącznik służy do kalibracji dźwigni przełączania inwersora i pedału sprzęgła. Jeżeli wymagana jest jakakolwiek kalibracja, prosimy jak najwcześniej skontaktować się z dealerm **KIOTI**.

DESKA ROZDZIELCZA

Wskaźniki na desce rozdzielczej zapalają się po przekręceniu kluczyka zapłonowego do pozycji "ON".

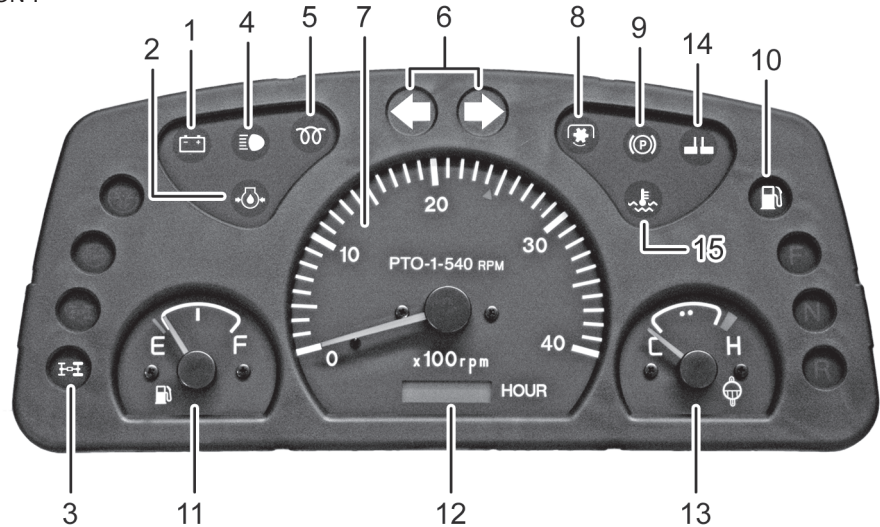

M5504P3A

- (1) Lampka ostrzegawcza ładowania akumulatora
- (2) Lampka ostrzegawcza ciśnienia oleju silnikowego
- (3) Wskaźnik sygnalizujący pracę napędu na cztery koła (4WD)
- (4) Wskaźnik świateł drogowych
- (5) Wskaźnik włączenia świece żarowych
- (6) Kierunkowskaz
- (7) Obrotomierz
- (8) Wskaźnik sygnalizujący włączenie WOM

- (9) Wskaźnik hamulca postojowego
- (10) Wskaźnik sygnalizujący rezerwę paliwa
- (11) Wskaźnik poziomu paliwa
- (12) Licznik godzin pracy ciągnika
- (13) Wskaźnik temperatury cieczy chłodzącej silnik
- (14) Wskaźnik sygnalizujący odblokowanie zapadki blokującej pedały hamulca
- (15) Lampka ostrzegawcza temperatury cieczy chłodzącej silnik

OBROTOMIERZ/LICZNIK GO- DZIN



(1) Obrotomierz (2) Licznik godzin
(3) Wskaźnik prędkości znamionowej silnika

Obrotomierz pokazuje ilość obrotów silnika na minutę.

Znak "▲"(3) wskazuje w przybliżeniu prędkość znamionową silnika. Przy tych obrotach wałek WOM osiąga prędkość 540 obr/min.

W celu zapewnienia szybkiej i efektywnej pracy, należy regulować obciążenie w taki sposób, aby wskaźnika obrotomierza znajdowała się w pobliżu tego znaku "▲".

Licznik godzin nie pracuje kiedy silnik jest wyłączony, nawet jeżeli kluczyk zapłonowy ustawiony jest w pozycji "ON".

WSKAŹNIK POZIOMU PALI- WA

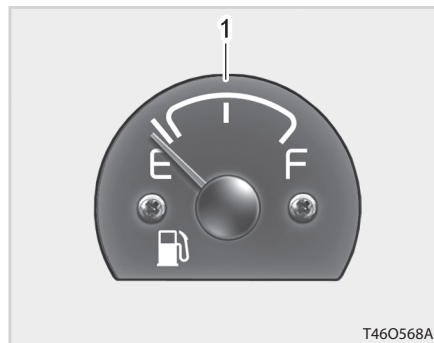

(1) Wskaźnik poziomu paliwa
"E" : Pusty "F" : Pełny

Po przekręceniu kluczyka zapłonowego do pozycji "ON", ten wskaźnik pokazuje ilość paliwa w zbiorniku.

F : Zbiornik jest pełny.

E : Uzupelnic paliwo w zbiorniku.

Jeżeli jazda jest kontynuowana podczas gdy wskaźnika wskaźnika znajduje się poniżej pozycji "E", do układu paliwowego może dostać się powietrze. W takim przypadku, należy odpowietrzyć układ paliwowy. (Szczegółowe informacje na ten temat podano w punkcie "Odpowietrzanie układu paliwowego" w rozdziale "Konserwacja")

⚠ OSTRZEŻENIE

- Ciągnik nie posiada lampki ostrzegającej o wyczerpywaniu się paliwa. Dlatego, należy niezwłocznie uzupełnić paliwo, kiedy wskaźnika zbliży się do pozycji "E".

📖 UWAGA

- Należy koniecznie stosować tylko właściwe paliwo, ponieważ silnik może ulec uszkodzeniu w przypadku stosowania niewłaściwego paliwa.
- Aby ułatwić rozruch silnika w niskich temperaturach należy stosować paliwo zimowe.
- Wskaźnika wskaźnika poziomu paliwa może przemieścić się podczas jazdy po wzniesieniu, ponieważ paliwo w zbiorniku również się przemieszcza.

WSKAŹNIK TEMPERATURY CIECZY CHŁODZĄCEJ SILNIK

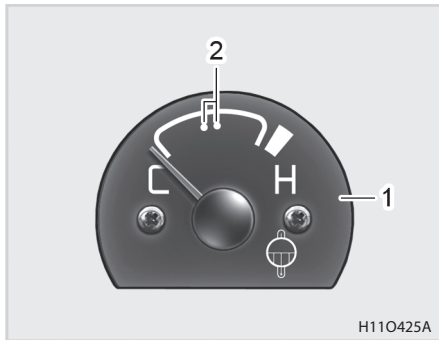

- (1) Wskaźnik temperatury cieczy chłodzącej silnik
- (2) Normalny zakres temperatury
 "C": Zimna "H": Gorąca

Po przekręceniu kluczyka zapłonowego do pozycji "ON", ten wskaźnik pokazuje temperaturę cieczy chłodzącej silnik.

C : Ciecz chłodząca jest zimna.

H : Ciecz chłodząca jest gorąca.

Zakres oznaczony jako "2" na rysunku jest zakresem normalnej temperatury silnika (zakres normalnej temperatury eksploatacyjnej silnika).



PRZESTROGA

- Należy koniecznie kontrolować obciążenie robocze ciągnika, aby wskazówka nie znalazła się w czerwonej strefie wskaźnika.
- JEŻELI WSKAZÓWKA POZOSTAJE W CZERWONEJ STREFIE WSKAŹNIKA, NIE NALEŻY NATYCHMIAST WYŁĄCZAĆ SILNIKA. PRZED WYŁĄCZENIEM SILNIKA NALEŻY ZMNIJSZYĆ OBCIĄŻENIE ROBOCZE, ABY TEMPERATURA SILNIKA OBNIŻYŁA SIĘ.
- Przednia kratka chłodnicy musi być wolna od zanieczyszczeń, aby możliwe było swobodne zasysanie powietrza w celu szybkiego chłodzenia silnika.

LAMPKA OSTRZEGAWCZA CIŚNIENIA OLEJU SILNIKOWEGO

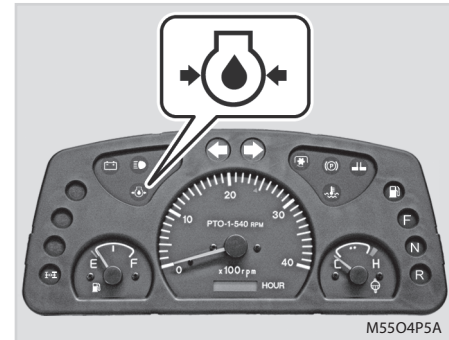

4

Ta lampka zapala się, kiedy ciśnienie oleju silnikowego jest zbyt niskie lub kiedy poziom oleju jest zbyt niski.

Ta lampka zapala się po przekręceniu kluczyka do pozycji On, przed uruchomieniem silnika, i gaśnie po uruchomieniu silnika. Jeżeli lampka świeci się podczas jazdy, należy niezwłocznie wyłączyć silnik i sprawdzić poziom oleju silnikowego.

Jeżeli ta lampka ostrzegawcza świeci się nawet wtedy, gdy poziom oleju silnikowego jest prawidłowy, należy niezwłocznie skontrolować ciągnik u lokalnego dealera **KIOTI** lub w najbliższym punkcie serwisowym.

**PRZESTROGA**

- Jeżeli poziom oleju silnikowego jest niższy niż zalecany, może dojść do zatarcia silnika.
- Silnik może ulec poważnemu uszkodzeniu jeżeli ciągnik jest eksploatowany w czasie, kiedy lampka ostrzegawcza ciśnienia oleju silnikowego jest włączona.

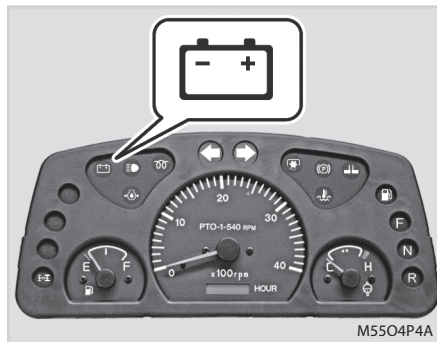
LAMPKA ŁADOWANIA AKUMULATORA

Ta lampka zapala się po przekręceniu kluczyka do pozycji On, przed uruchomieniem silnika, i gaśnie po uruchomieniu silnika.

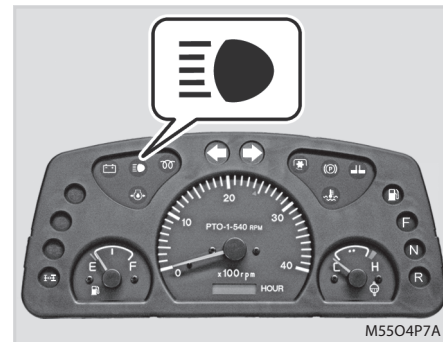
LAMPKA SYGNALIZUJĄCA WŁĄCZENIE ŚWIEŁ DROGOWYCH

Ta lampka świeci na niebiesko, kiedy włączone są światła drogowe.

Włączone światła drogowe oślepią kierowców pojazdów jadących z przeciwka. W celu zapewnienia bezpieczeństwa użytkowników ruchu, światła drogowe należy włączać tylko wtedy, gdy jest to konieczne.

**PRZESTROGA**

- Jeżeli ta lampka zapala się podczas jazdy, układ doładowywania akumulatora, tj. alternator, działa nieprawidłowo. Dlatego, należy wyłączyć wszystkie urządzenia elektryczne i jak najszybciej skontrolować ciągnik u lokalnego dealera KIOTI lub w najbliższym punkcie serwisowym.

KIERUNKOWSKAZY

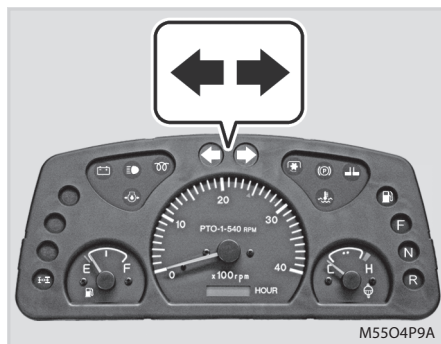

Po przełączeniu przełącznika kierunkowskazy do góry lub do dołu, odpowiednia lampka zapala się na zielono.

WSKAŹNIK WŁĄCZENIA ŚWIEC ŻAROWYCH

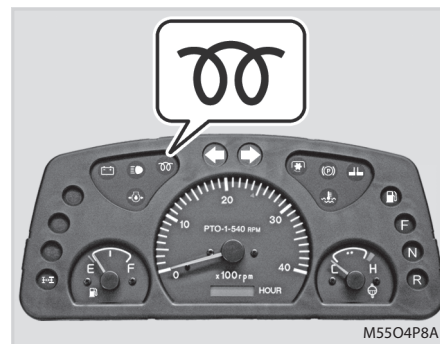

Ten wskaźnik sygnalizuje działanie systemu podgrzewania komory spalania. Jeżeli zainstalowany jest automatyczny zestaw podgrzewania komory spalania, ten wskaźnika zapala się na 8 sekund po przekręceniu kluczyka zapłonowego do pozycji "ON". W modelu podstawowym, ten wskaźnika zapala się, kiedy kluczyk jest przytrzymywany w pozycji "PRE-HEAT" (podgrzewanie) przez operatora.

LAMPKA OSTRZEGAJĄCA O ZACIĄgniĘCIU HAMULCA POSTOJOWEGO



Lampka zapala się po zaciągnięciu hamulca postojowego.

**PRZESTROGA**

- Jeżeli ten wskaźnik świeci się nawet po zwolnieniu hamulca postojowego, należy niezwłocznie skontrolować ciągnik u lokalnego dealera KIOTI lub w najbliższym punkcie serwisowym.
- Jeżeli hamulec postojowy jest zaciągnięty podczas jazdy ciągnika, lampka ostrzegawcza będzie włączała i wyłączała brzęczyk. (Dotyczy ciągnika z przekładnią nawrotną)

WSKAŹNIK SYGNALIZUJĄCY WŁĄCZENIE WOM

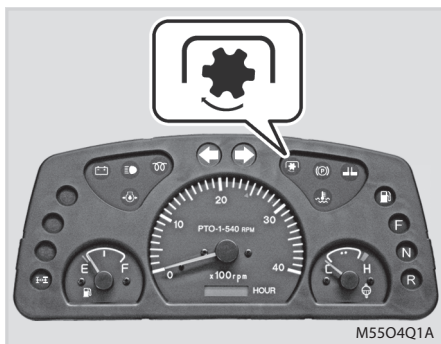

Ten wskaźnik sygnalizuje włączenie WOM. Ten wskaźnik zapala się po włączeniu WOM. Po wyłączeniu WOM, ten wskaźnik gaśnie.



PRZESTROGA

- Ustawić przełącznik WOM w pozycji "OFF", aby można było uruchomić silnik.

WSKAŹNIK SYGNALIZUJĄCY PRACĘ NAPĘDU NA CZTERY KOŁA (4WD)

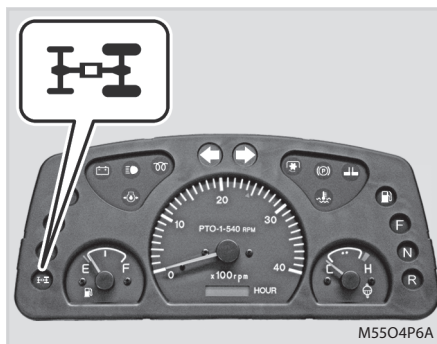

Ta lampka sygnalizuje włączenie napędu na cztery koła 4WD.

Wskaźnik sygnalizujący pracę napędu na cztery koła (4WD) jest wyłączony w czasie, gdy włączony jest tryb "quick-turn".



PRZESTROGA

- Wciśnięcie jednego pedału hamulca przy załączonym napędzie na cztery koła 4WD może przyczynić się do pogorszenia trwałości osi napędowej.

WSKAŹNIK SYGNALIZUJĄCY REZERWĘ PALIWA



Ten wskaźnik zapala się, kiedy poziom paliwa w zbiorniku jest niski. Jazda ciągnikiem do całkowitego wyczerpania paliwa może doprowadzić do uszkodzenia silnika i układu paliwowego. Kiedy ten wskaźnik zaświeci się, należy niezwłocznie dolać paliwa do zbiornika.



PRZESTROGA

- Jeżeli wskazówka na wskaźniku paliwa dojdzie do punktu E (zbiornik pusty), wskaźnik ostrzegawczy na desce rozdzielczej będzie się włączał i wyłączał razem z brzęczykiem.
- Po 30 sekundach, będzie się świecił tylko wskaźnik aż do momentu zatkania paliwa.

WSKAŹNIK SYGNALIZUJĄCY ODBLOKOWANIE ZAPADKI BLO- KUJĄCEJ PEDAŁY HAMULCA

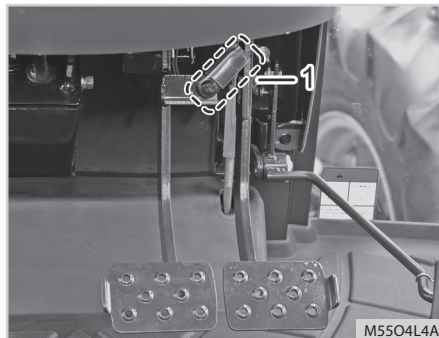
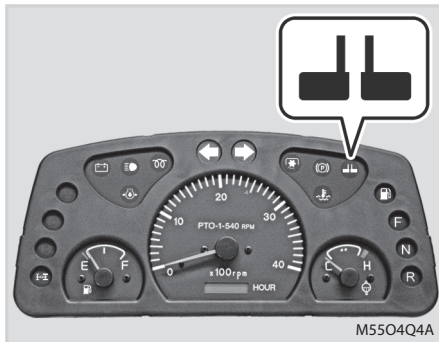

(1) Zapadka sprzęgająca pedały hamulca (hamowanie obustronne)

Ta lampka sygnalizuje, że zapadka sprzęgająca pedały hamulca jest odblokowana. Ta lampka zapala się, kiedy zapadka sprzęgająca dwa pedały hamulca jest odblokowana.

⊕ WAŻNE

- Podczas jazdy po drodze publicznej lub jazdy z dużą prędkością, nigdy nie należy wciskać tylko jednego pedału hamulca. W innym przypadku, ciągnik może się przewrócić.
- Kiedy wskaźnik sygnalizujący odblokowanie zapadki blokującej pedały hamulca świeci się, pedały hamulca nie są zablokowane i istnieje ryzyko, że jeden pedał hamulca zostanie wciśnięty przypadkowo. W normalnych warunkach, zapadka sprzęgająca pedały hamulca musi być ustawiona w pozycji zablokowanej ("Lock").

WSKAŹNIK KIERUNKU JAZDY DO PRZODU



Ta lampka świeci się na zielono kiedy dźwignia przekładni nawrotnej ustawiona jest w pozycji jazdy do przodu.

WSKAŹNIK KIERUNKU JAZDY W POZYCJI NEUTRALNEJ



Ta lampka świeci się na zielono kiedy dźwignia przekładni nawrotnej ustawiona jest w pozycji neutralnej.

WSKAŹNIK KIERUNKU JAZDY DO TYŁU



Ta lampka świeci się na zielono kiedy dźwignia przekładni nawrotnej ustawiona jest w pozycji jazdy do tyłu.

LAMPKA OSTRZEGAWCZA TEMPERATURY CIECZY CHŁO- DZĄCEJ SILNIK



Jeżeli temperatura cieczy chłodzącej silnik wynosi 115°C przez czas dłuższy niż 5 sekund, rozlega się dźwięk brzęczyka i zapala się lampka. Należy wtedy wyłączyć silnik i niezwłocznie skontaktować się z dealerem **KIOTI**.

OBSŁUGA ELEMENTÓW STEROWANIA

CIĄGNIK Z RĘCZNĄ SKRZYNIĄ BIEGÓW

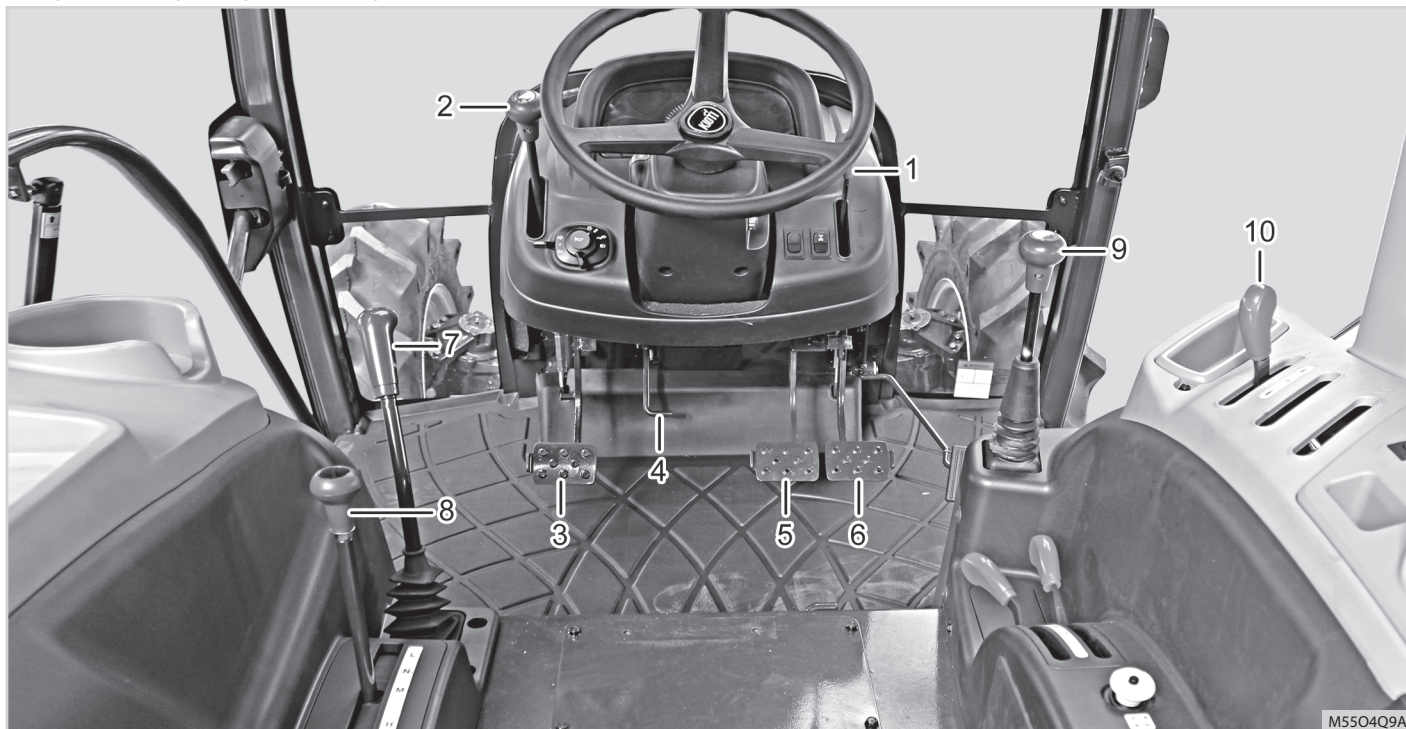

- (1) Ręczna dźwignia przepustnicy ("gazu")
 (2) Dźwignia przełączania inwersora (Power Shuttle)
 (3) Pedał sprzęgła

- (4) Przechylenie kolumny kierownicy
 (5) Pedał hamulca (lewy)
 (6) Pedał hamulca (prawy)
 (7) Główna dźwignia zmiany biegów

- (8) Dźwignia zmiany zakresu przełożeń przekładni
 (9) Dźwignia joysticka
 (10) Dźwignia dwustronnego działania

CIĄGNIK Z PRZEKŁADNIĄ NAWROTNĄ (POWER SHUTTLE)

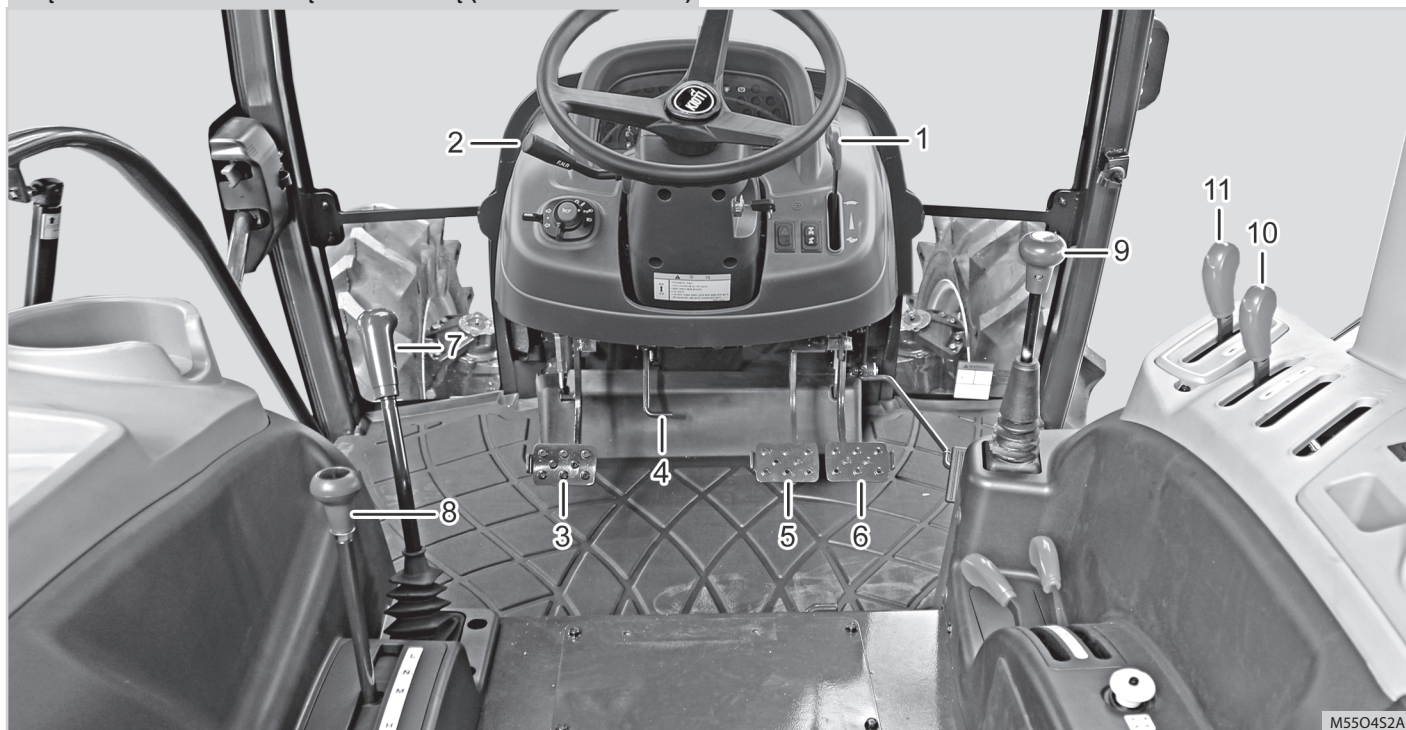

- (1) Ręczna dźwignia przepustnicy ("gazu")
- (2) Dźwignia przełączania inwersora (Power Shuttle)
- (3) Pedał sprzęgła
- (4) Przechylenie kolumny kierownicy

- (5) Pedał hamulca (lewy)
- (6) Pedał hamulca (prawy)
- (7) Główna dźwignia zmiany biegów
- (8) Dźwignia zmiany zakresu przełożeń przekładni

- (9) Dźwignia joysticka
- (10) Dźwignia dwustronnego działania
- (11) Dźwignia zmiany trybu pracy WOM

GŁÓWNA DŹWIGNIA ZMIANY BIEGÓW

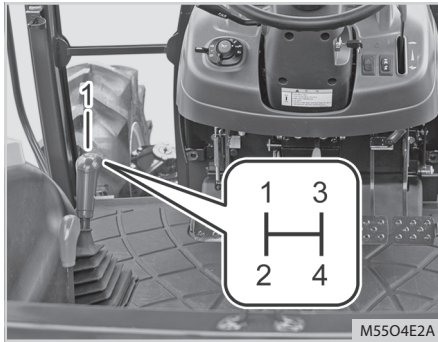

(1) Główna dźwignia zmiany biegów

Za pomocą głównej dźwigni zmiany biegów można wybrać cztery przełożenia ustawione w konfiguracji 「H」. Dzięki synchronizacji przełożeń, po wyłączeniu sprzęgła, możliwe jest przestawianie dźwigni od najniższego (pierwszego) przełożenia do najwyższego (czwartego) przełożenia nawet podczas jazdy ciągnika. Główna dźwignia zmiany biegów umożliwia wybór 4 przełożeń, dźwignia zmiany zakresu przełożeń pozwala na wybór 3 zakresów przełożeń a dźwignia przełączania inwersora umożliwia wybór 2 kierunków jazdy. W sumie, dostępnych jest 12 biegów do przodu i 12 biegów wstecznych.

DŹWIGNIA ZMIANY ZAKRESU PRZEŁOŻEŃ PRZEKŁADNI

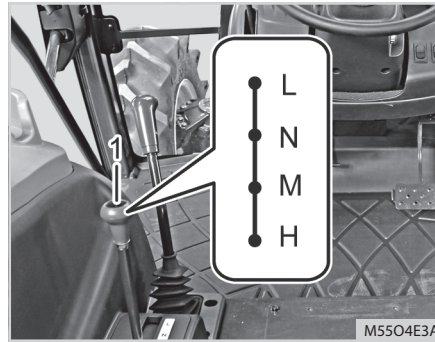

(1) Dźwignia zmiany zakresu przełożeń przekładni

(L) Niski zakres (N) Pozycja neutralna
(M) Średni zakres (H) Wysoki zakres

Dźwignia zmiany zakresu przełożeń umożliwia wybór 3 zakresów przełożeń w konfiguracji 「I」. Położenie tej dźwigni można zmieniać tylko po całkowitym zatrzymaniu ciągnika i wciśnięciu pedału sprzęgła. Jeżeli dźwignia nie przemieszcza się swobodnie lub podczas jej przemieszczania słyszalny jest nietypowy hałas, należy ustawić dźwignię w położeniu neutralnym, wcisnąć pedał sprzęgła a następnie spróbować przemieścić dźwignię.



PRZESTROGA

- Aby zmienić położenie dźwigni zmiany zakresu przełożeń przekładni, należy wcisnąć pedał sprzęgła do oporu i zatrzymać ciągnik.
- Nigdy nie należy ustawiać dźwigni zmiany zakresu przełożeń na trzeci (wysoki) zakres przełożeń podczas jazdy do tyłu, ponieważ jazda do tyłu z dużą prędkością jest niebezpieczna.
- Ponieważ moment obrotowy przenoszony przez oś staje się nadmierny przy stosowaniu biegów z niskiego zakresu, hamulec nie będzie działał, nawet po wciśnięciu pedału hamulca, jeżeli sprzęgło nie jest włączone. Dlatego, zatrzymując ciągnik, należy wyłączyć sprzęgło a następnie wcisnąć pedał hamulca.
- Aby zmienić położenie dźwigni, należy wcisnąć pedał sprzęgła do oporu.

DŹWIGNIA PRZEŁĄCZANIA INWERSORA

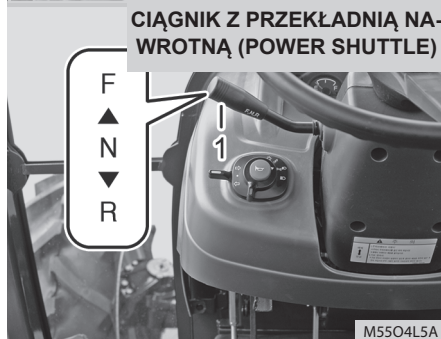
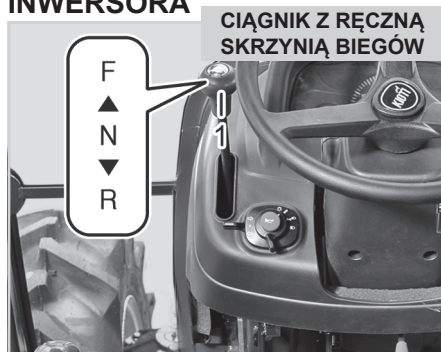

(1) Dźwignia przełączania inwersora

(F) Do przodu

(R) Do tyłu

(N) Pozycja neutralna

Ta dźwignia służy do wyboru kierunku jazdy ciągnika do przodu lub do tyłu.

Zmiana kierunku jazdy ciągnika jest realizowana za pomocą elektro-hydraulicznego mechanizmu bez użycia pedału sprzęgła.

W przypadku modelu ciągnika z ręczną zsynchronizowaną skrzynią biegów, przed zmianą kierunku jazdy konieczne jest zatrzymanie ciągnika.

Ustawić tą dźwignię w położeniu neutralnym kiedy ciągnik stoi w miejscu. Gwałtowne przestawianie dźwigni może skrócić okres eksploatacji przekładni.



WAŻNE

- Położenie zsynchronizowanej dźwigni przełączania inwersora można zmieniać, kiedy ciągnik porusza się powoli i sprzęgło jest wciśnięte. Jednakże, nagłe zmiany położenia dźwigni bez wciskania sprzęgła mogą spowodować uszkodzenie przekładni.

► SPOSÓB OBSŁUGI DŹWIGNI PRZEŁĄCZANIA INWERSORA

- Przesławienie lekko podniesionej dźwigni inwersora do przodu, powoduje wybranie kierunku jazdy ciągnikiem do przodu, przesławienie lekko podniesionej dźwigni inwersora do tyłu powoduje zmianę kierunku jazdy ciągnika do tyłu.
- Przy ruszaniu, należy przestawić dźwignię przełączania inwersora przy niskich obrotach silnika. Kiedy ciągnik ruszy z miejsca, należy wcisnąć pedał przepustnicy ("gazu"), aby zwiększyć obroty silnika.
- Jeżeli temperatura przekładni jest niska, podczas ruszania mogą być odczuwalne wstrząsy. Przed rozpoczęciem jazdy, należy koniecznie rozgrzać silnik ciągnika.
- Nawet przy wysokiej prędkości jazdy, można zmieniać położenie dźwigni przełączania inwersora bez konieczności wciskania pedału sprzęgła. Jeżeli dźwignia przełączania inwersora zostanie pociągnięta do tyłu podczas jazdy ciągnika do przodu, ciągnik zwalnia do prędkości poniżej 9 Km/h a potem następuje zmiana kierunku jazdy na jazdę do tyłu.

- Jeżeli dźwignia przełączania inwersora zostanie przestawiona do pozycji neutralnej z pozycji jazdy do przodu lub do tyłu, ciągnik zwolni powoli na skutek odłączenia napędu.



PRZESTROGA

- Przed zmianą położenia tej dźwigni należy zmniejszyć prędkość jazdy ciągnika. Zmiana kierunku jazdy ciągnika przy dużych prędkościach jest bardzo niebezpieczna.

DŹWIGNIA ZMIANY TRYBU PRACY WOM

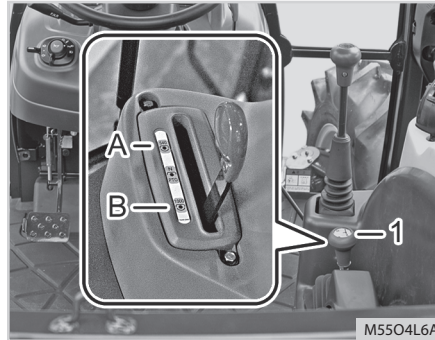

(1) Dźwignia wyboru trybu pracy WOM
(A) 1-sza (B) 2-ga

Ta dźwignia służy do wyboru jednej z dwóch poniższych prędkości obrotowych WOM:

	[obr/min]	
Prędkości	1-sza	2-ga
Prędkość obrotowa WOM	540(*)	1 000

- (*): Model ciągnika dla rynku USA posiada tylko jeden zakres prędkości WOM
- ※ 540 obr/min przy prędkości obrotowej silnika 2,444 obr/min.
 - ※ 1 000 obr/min przy prędkości obrotowej silnika 2,493 obr/min.



PRZESTROGA

Aby zapobiec obrażeniom:

- Przed podłączeniem, odłączeniem lub czyszczeniem jakiegokolwiek narzędzia napędzanego przez WOM, należy upewnić się, że wszystkie części ruchome zatrzymały się całkowicie, wyłączyć silnik i wyłączyć WOM.



WAŻNE

- Prowadząc ciągnik nigdy nie należy opierać stopy na pedale sprzęgła. Jeżeli kierowca opiera stopę na pedale sprzęgła, może nastąpić szybkie zużycie tarczy sprzęgła.
- Podczas zmiany biegów należy wcisnąć pedał sprzęgła do oporu. W innym przypadku, okres eksploatacji skrzyni biegów może ulec skróceniu.



OSTRZEŻENIE

- Należy upewnić się, że narzędzia i osprzęt są prawidłowo zamontowane oraz że nominalne prędkości obrotowe WOM ciągnika i narzędzia są zgodne.

PEDAŁ SPRZĘGŁA

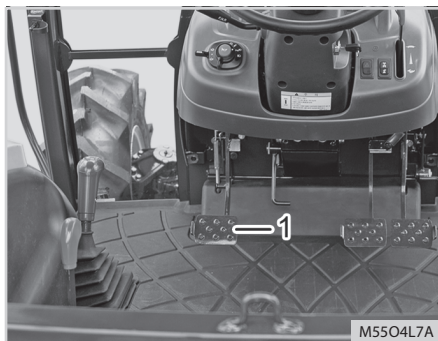

(1) Pedal sprzęgła

Pedał sprzęgła należy wciskać do oporu. Aby płynnie ruszyć z miejsca, należy ustawić główną dźwignię zmiany biegów i dźwignię zmiany zakresu przełożeń w żądanym położeniu i pozwoli zwalniać pedał sprzęgła.

Położenie dźwigni przełączania inwersora można zmieniać bez konieczności wciskania pedału sprzęgła. Jednakże, pedał sprzęgła należy wcisnąć z wyprzedzeniem, aby odłączyć napęd przed ustawieniem głównej dźwigni zmiany biegów lub dźwigni zmiany zakresu przełożeń w żądanym położeniu. (dotyczy tylko ciągnika z przekładnią nawrotną)



PRZESTROGA

- Pedał sprzęgła należy zwalniać powoli, aby ciągnik nie ruszył zbyt gwałtownie z miejsca.



WAŻNE

- Prowadząc ciągnik nigdy nie należy opierać stopy na pedale sprzęgła. W innym przypadku może dojść do przedwczesnego zużycia tarczy sprzęgła.
- Podczas przełączania biegów należy wcisnąć pedał sprzęgła do oporu. W innym przypadku, dźwignia zmiany biegów może się złamać.

PEDAŁ HAMULCA

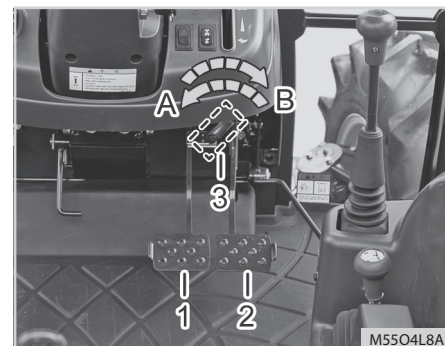

(1) Pedal hamulca (lewy) (2) Pedal hamulca (prawy) (3) Zapadka służąca do zblokowania pedałów hamulca

(A) Odblokować (B) Zablokować

1. Lewy i prawy pedał hamulca muszą być zblokowane w pokazany sposób podczas jazdy ciągnikiem po drodze. Ciągnik może przewrócić się jeżeli podczas jazdy z dużą prędkością wciśnięty zostanie tylko jeden pedał hamulca.
2. Aby wykonać ostry skręt podczas pracy na polu, należy rozłączyć blokadę prawego i lewego pedału hamulca, aby możliwe było użycie jednego pedału hamulca. Odblokować blokadę pedałów hamulca a następnie skrócić kierownicę i jednocześnie wcisnąć pedał hamulca po stronie, w którą wykonywany jest skręt.

! OSTRZEŻENIE

- Należy koniecznie zablokować pedały hamulca, ponieważ podczas jazdy po drodze w dużą prędkością może dojść do wypadku tzn. ciągnik może się przewrócić lub uderzyć w inny pojazd.
- Wciśnięcie jednego pedału hamulca przy załączonym napędzie na cztery koła 4WD może przyczynić się do pogorszenia trwałości osi napędowej. Bardziej skutecznym rozwiązaniem jest używanie funkcji "quick turn" zamiast jednego pedału hamulca w czasie, gdy włączony jest napęd na cztery koła (4WD) oraz używanie jednego pedału hamulca w czasie, gdy włączona jest funkcja "quick turn".

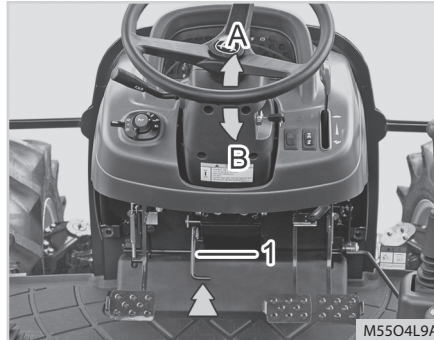
REGULACJA USTAWIENIA KIEROWNICY

(1) Pedał do regulacji pochylecia kolumny kierownicy

(A) Obniżanie

(B) Podnoszenie

Kąt nachylecia kierownicy można regulować, aby zapewnić komfort pracy kierowcy.

Trzymać kierownicę oburącz, wcisnąć pedał regulacji pochylecia kolumny kierownicy a następnie ustawić kierownicę w żądanym położeniu.

**PRZESTROGA**

- Nie należy regulować pochylecia kolumny kierownicy podczas jazdy ciągnika. Grozi to wypadkiem.

DŹWIGNIA HAMULCA POSTOJOWEGO

USA/AUSTRALIA

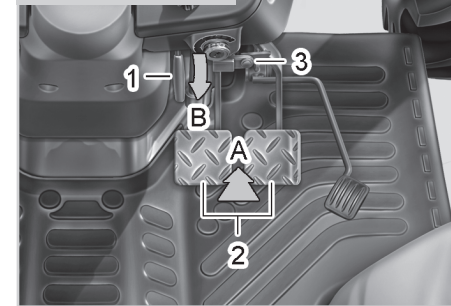

UE



(1) Dźwignia hamulca postojowego (2) Pedały hamulca (3) Zapadka służąca do zablokowania pedałów hamulca

(A) Zaciąganie dźwigni (B) Wciskanie pedałów

Aby unieruchomić ciągnik, należy wcisnąć pedały hamulca i pociągnąć dźwignię do góry, aby zaciągnąć hamulec postojowy (Tylko USA/AUSTRALIA)

Aby unieruchomić ciągnik, należy wcisnąć pedał hamulca i pociągnąć dźwignię do góry, aby zaciągnąć hamulec postojowy. Aby zaciągnąć hamulec postojowy należy pociągnąć dźwignię do góry. Aby zwolnić hamulec postojowy, należy pociągnąć dźwignię do góry i wcisnąć przycisk na dźwigni. Następnie, trzymając przycisk w pozycji wciśniętej, należy opuścić dźwignię hamulca. (tylko UE)

PRZESTROGA

- Jeżeli podczas jazdy ciągnika hamulec postojowy jest częściowo lub całkowicie zaciągnięty, może dojść do przedwczesnego zużycia tarcz hamulcowych.
- Jeżeli ten wskaźnik świeci się nawet po zwolnieniu hamulca postojowego, należy niezwłocznie skontrolować ciągnik u lokalnego dealera KIOTI lub w najbliższym punkcie serwisowym.

OSTRZEŻENIE

Aby zapobiec obrażeniom, śmierci lub szkodom materialnym spowodowanym przez niekontrolowane przemieszczenie się ciągnika:

- *Ciągnik z wyłączonym silnikiem może przemieścić się nieoczekiwanie, niezależnie od położenia dźwigni zmiany biegów.*
 - *Przed wyjściem z kabiny ciągnika, należy mocno zaciągnąć hamulec postojowy, aby zapobiec niekontrolowanemu przemieszczeniu się ciągnika.*
- ※ *Tylko model z przekładnią nawrotną.*

PEDAŁ PRZEPUSTNICY ("GAZU")

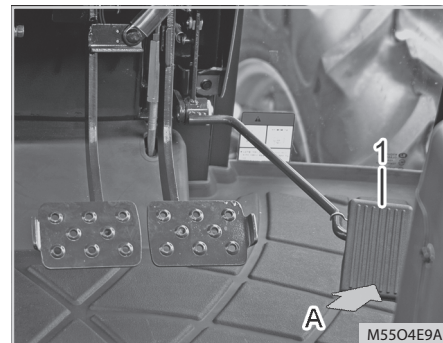

(1) Pedał przepustnicy ("gazu")
(A) Wcisnąć

Pedał przepustnicy jest używany głównie podczas jazdy po drogach publicznych, natomiast ręczna dźwignia przepustnicy używana jest głównie podczas prac polowych.

RĘCZNA DŹWIGNIA PRZEPUSTNICY ("GAZU")

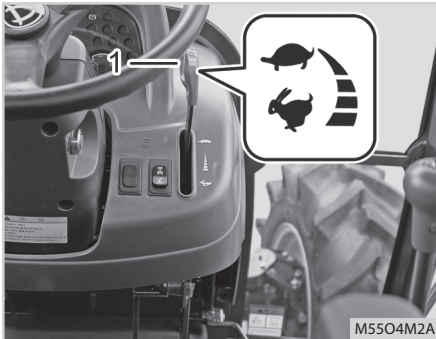

(1) Ręczna dźwignia przepustnicy ("gazu")

- : Zmniejszyć obroty silnika ("Powoli")
- : Zwiększyć obroty silnika ("Szybko")

Ręczna dźwignia przepustnicy służy do regulacji obrotów silnika. Silnik osiąga maksymalne obroty po popchnięciu ręcznej dźwigni przepustnicy do oporu do pozycji (). Pociągnięcie dźwigni do pozycji () powoduje zmniejszenie obrotów silnika.

Ręczna dźwignia przepustnicy używana jest głównie podczas prac polowych.



PRZESTROGA

- Podczas jazdy ciągnikiem po drogach publicznych nie należy używać ręcznej dźwigni przepustnicy. W przeciwnym razie może dojść do wypadku, ponieważ szybkie zmniejszenie prędkości ciągnika jest utrudnione.

PEDAŁ BLOKADY MECHANIZMU RÓŻNICOWEGO

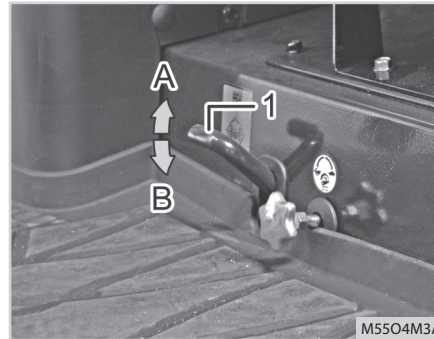

(1) Pedał blokady

- (A) Zwolnić pedał aby wyłączyć blokadę
- (B) Wcisnąć pedał aby włączyć blokadę

Zadaniem blokady mechanizmu różnicowego jest zabezpieczenie mechanizmu różnicowego i zapewnienie tego, aby koła po obu stronach ciągnika poruszały się z tą samą prędkością obrotową w celu uzyskania lepszej przyczepności kół tylnej osi.

Kiedy pedał jest wciśnięty, blokada mechanizmu różnicowego jest włączona a kiedy pedał jest zwolniony, blokada mechanizmu różnicowego jest wyłączona.

Blokadę mechanizmu różnicowego należy stosować w następujących warunkach:

1. Kiedy którekolwiek z kół ślizga się i ciągnik nie może ruszyć na polu.
2. Kiedy ciężko wyjechać ciągnikiem z grząskiego lub błotnistej pola.



PRZESTROGA

- Blokadę mechanizmu różnicowego należy włączać tylko wtedy, gdy sprzęgło jest włączone. Jeżeli pedał blokady mechanizmu różnicowego nie daje się wcisnąć, należy zwolnić pedał a następnie ponownie spróbować go wcisnąć.
- Podczas włączania blokady mechanizmu różnicowego, należy zmniejszyć obroty silnika. Po włączeniu blokady, należy zwiększyć obroty silnika.
- Kiedy blokada mechanizmu różnicowego jest używana, koło kierownicy musi być ustawione do jazdy na wprost. Użycie blokady mechanizmu różnicowego przy skręconych przednich kołach może spowodować uszkodzenie mechanizmu blokady.

REGULACJA SIEDZISKA PRZESUWANIE SIEDZISKA DO PRZODU/DO TYŁU



M55O4M4A

(1) Dźwignia regulacji siedziska

Aby przesunąć siedzisko do przodu/do tyłu, należy pociągnąć do góry dźwignię (1) umieszczoną pod przednią częścią siedziska, przesunąć siedzisko w żądane położenie a następnie zwolnić dźwignię.

Po wykonaniu regulacji, należy łagodnie bujać się w siedzisku, aby zablokować je w wybranym położeniu.



PRZESTROGA

- Podczas regulacji położenia siedziska, nie należy wkładać ręki pomiędzy siedzisko i prowadnice. W innym przypadku można doznać obrażeń.

POCHYLANIE OPARCIA SIEDZISKA



M55O4M5A

(1) Dźwignia regulacji pochylenia oparcia siedziska

Aby wyregulować kąt pochylenia oparcia siedziska, należy pociągnąć do góry dźwignię (1) umieszczoną po lewej stronie siedziska. Następnie, wyregulować kąt pochylenia oparcia trzymając dźwignię w pozycji pociągniętej. Po wykonaniu regulacji, należy zwolnić dźwignię. Po wykonaniu regulacji, należy upewnić się, że dźwignia powróciła w pierwotne położenie i że oparcie siedziska jest pewnie zablokowane w ustawionym położeniu.

REGULACJA WYSOKOŚCI SIEDZISKA



M55O4M6A

(1) Pokrętło do regulacji wysokości siedziska

Wysokość siedziska można dostosować do wymagań kierowcy. Po przekręceniu pokrętła (1) umieszczonego z przodu siedziska zgodnie z kierunkiem ruchu wskazówek zegara, siedzisko podnosi się, po przekręceniu siedziska przeciwnie do kierunku ruchu wskazówek zegara, siedzisko obniża się.

DŹWIGNIA REGULACJI TWARDOŚCI SIEDZISKA



(1) Dźwignia regulacji twardości siedziska

Twardości siedziska można dostosować do wagi kierowcy. Po przekręceniu dźwigni regulacji twardości siedziska (1), umieszczonej z przodu siedziska, w kierunku (-), siedzisko staje się bardziej miękkie, natomiast po przekręceniu dźwigni w kierunku (+) siedzisko staje się bardziej twarde.

PAS BEZPIECZEŃSTWA



(1) Pas bezpieczeństwa (2) Przycisk zwalniania
(A) Zwolnić

W ciągniku zastosowano półautomatyczny, samoczynnie wycofujący się pas bezpieczeństwa. Przed rozpoczęciem jazdy należy koniecznie zapiąć pas bezpieczeństwa. Aby rozpiąć pas bezpieczeństwa, należy wcisnąć czerwony przycisk zwalniania pasa.

⚠ OSTRZEŻENIE

- Upewnić się, że pas bezpieczeństwa nie jest spleątany. Spleątany pas nie spełnia swojej roli i może stwarzać zagrożenie.
- Pas bezpieczeństwa powinien być założony na wysokości miednicy lub najniższej jak to możliwe a nie na talii lub brzuchu. W innym przypadku, pas bezpieczeństwa nie może zapewnić prawidłowej ochrony.

DŹWIGNIA REGULACJI POZYCYJNEJ

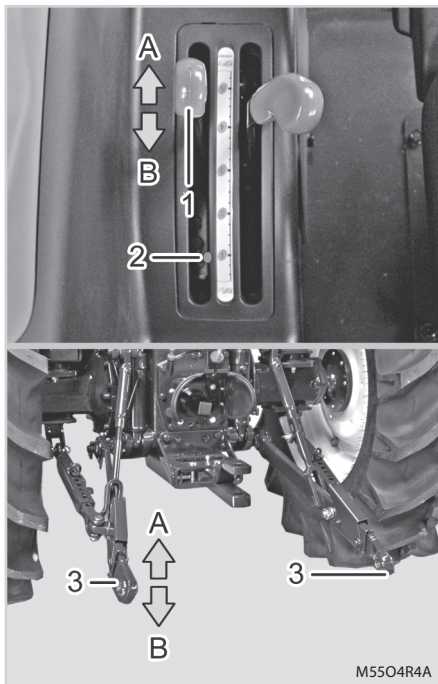

(1) Dźwignia regulacji pozycyjnej (2) Sworzni blokujący (3) Dolne cięgło
(A) Podnoszenie (B) Opuszczanie

Dźwignia regulacji pozycyjnej służy do ustawiania wysokości narzędzi zamontowanych na trzypunktowym układzie zawieszenia (TUZ).

Narzędzie przymocowane do ramienia podnoszącego można opuszczać poprzez popychanie dźwigni i podnosić poprzez pociąganie dźwigni.

Aby ograniczyć wysokość opuszczania narzędzi, należy ograniczyć zakres działania dźwigni za pomocą sworzni blokującego (2).

Szczegółowe informacje podano w punkcie "Sterowanie 3-punktowym układem zawieszania" w Rozdziale 5.

DŹWIGNIA REGULACJI SIŁOWEJ

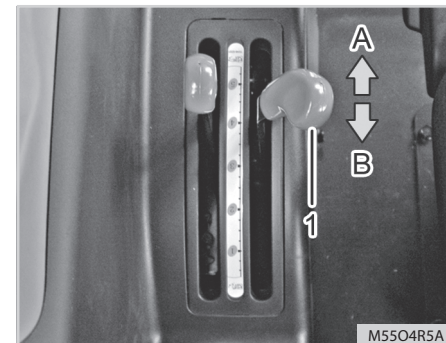

(1) Dźwignia regulacji siłowej
(A) Podnoszenie (B) Opuszczanie

Funkcję regulacji siłowej można stosować w przypadku wykonywania orki pługiem zamocowanym do cięgła dolnego (ramienia podnoszącego).

Jeżeli do wykonywania orki wymagana jest nadmierna siła uciągu, ramię podnoszące podnosi się automatycznie, aby zmniejszyć siłę uciągu a następnie powraca w pierwotne położenie. Jest to tzw. "funkcja regulacji siłowej". Głębokość orki można regulować w zależności od rodzaju gleby ustawiając dźwignię regulacji siłowej w pozycji "Deep" (głęboka orka), aby włączyć funkcję regulacji siłowej przy średnim obciążeniu oraz ustawiając dźwi-

DŹWIGNIA JOYSTICKA

gnię regulacji siłowej w pozycji "Shallow" (płytki orka), aby włączyć funkcję regulacji siłowej przy małym obciążeniu.

Szczegółowe informacje podano w punkcie "Regulacja siłowa" w Rozdziale 5.

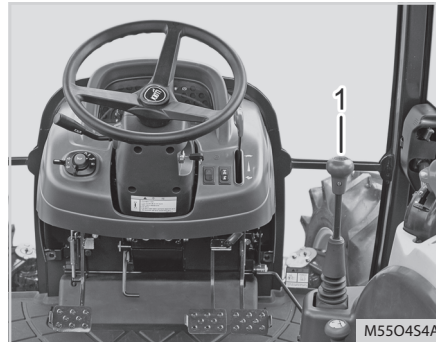

(1) Dźwignia joysticka

Ta dźwignia joysticka służy głównie do sterowania ładowaczem przednim, jeżeli jest on zamontowany do ciągnika.

Szczegółowe informacje podano w punkcie "Obsługa ładowacza" w Rozdziale 6.

POKRĘTŁO REGULACJI PRĘDKOŚCI OPUSZCZANIA RAMIENIA PODNOSZĄCEGO (CIĘGŁA DOLNEGO)

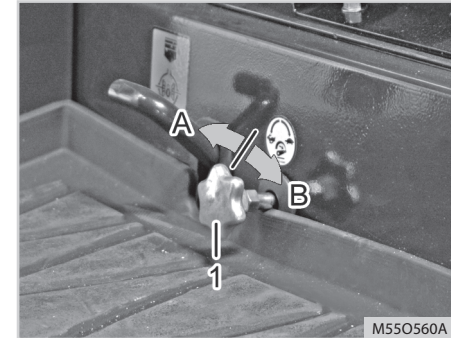

(1) Pokrętło regulacji prędkości opuszczania TUZ

(A) Wysoka prędkość (B) Niska prędkość

Przekręcanie pokrętła przeciwnie do kierunku ruchu wskazówek zegara zwiększa prędkość opuszczania narzędzia a przekręcanie pokrętła zgodnie z kierunkiem ruchu wskazówek zegara zmniejsza prędkość opuszczania. Ponadto, przekręcenie pokrętła do oporu, zgodnie z kierunkiem ruchu wskazówek zegara, umożliwia zablokowanie narzędzia w określonym położeniu.

UWAGA

- To pokrętło nie reguluje prędkości podnoszenia cięgła dolnego.

DŹWIGNIA DWUSTRONNEGO DZIAŁANIA

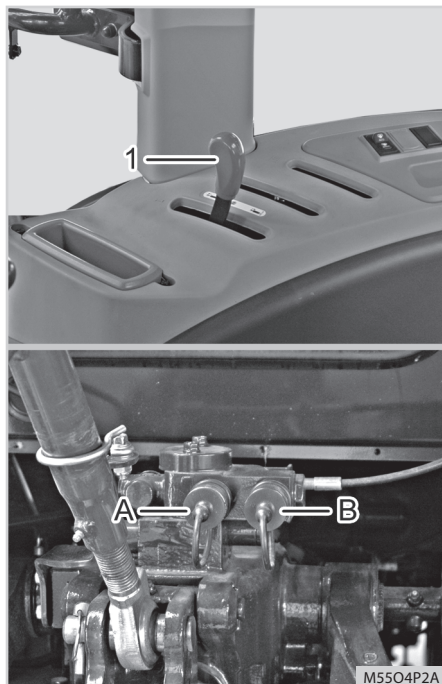

(1) Zawór podwójnego działania 1 i dźwignia 1
(A) Przyłącze A (B) Przyłącze B

Ta dźwignia służy do sterowania pomocniczym narzędziem hydraulicznym zamontowanym z tyłu.

Popchnięcie dźwigni powoduje dostarczenie ciśnienia hydraulicznego do przyłącza A a pociągnięcie dźwigni powoduje, że ciśnienie hydrauliczne jest dostarczone do przyłącza B.

Szczegółowe informacje podano w punkcie "Obsługa" w Rozdziale 5.

⚠ OSTRZEŻENIE

- *Kiedy narzędzie hydrauliczne nie jest używane, należy ustawić dźwignię uruchamiania zaworu zapadkowego (jeżeli znajduje się na wyposażeniu) w pozycji neutralnej. Jeżeli zawór zapadkowy jest utrzymywany w pozycji roboczej przez dłuższy okres czasu, zawór nadmiarowy pozostaje otwarty i temperatura płynu hydraulicznego rośnie, co prowadzi do uszkodzenia różnych części hydraulicznych, takich jak uszczelnienia olejowe i pierścienie uszczelniające typu "O".*

OPIS ELEMENTÓW OBSŁUGOWYCH W KABINIE CIĄGNIKA WEWNĘTRZNE SYSTEMY REGULACJI

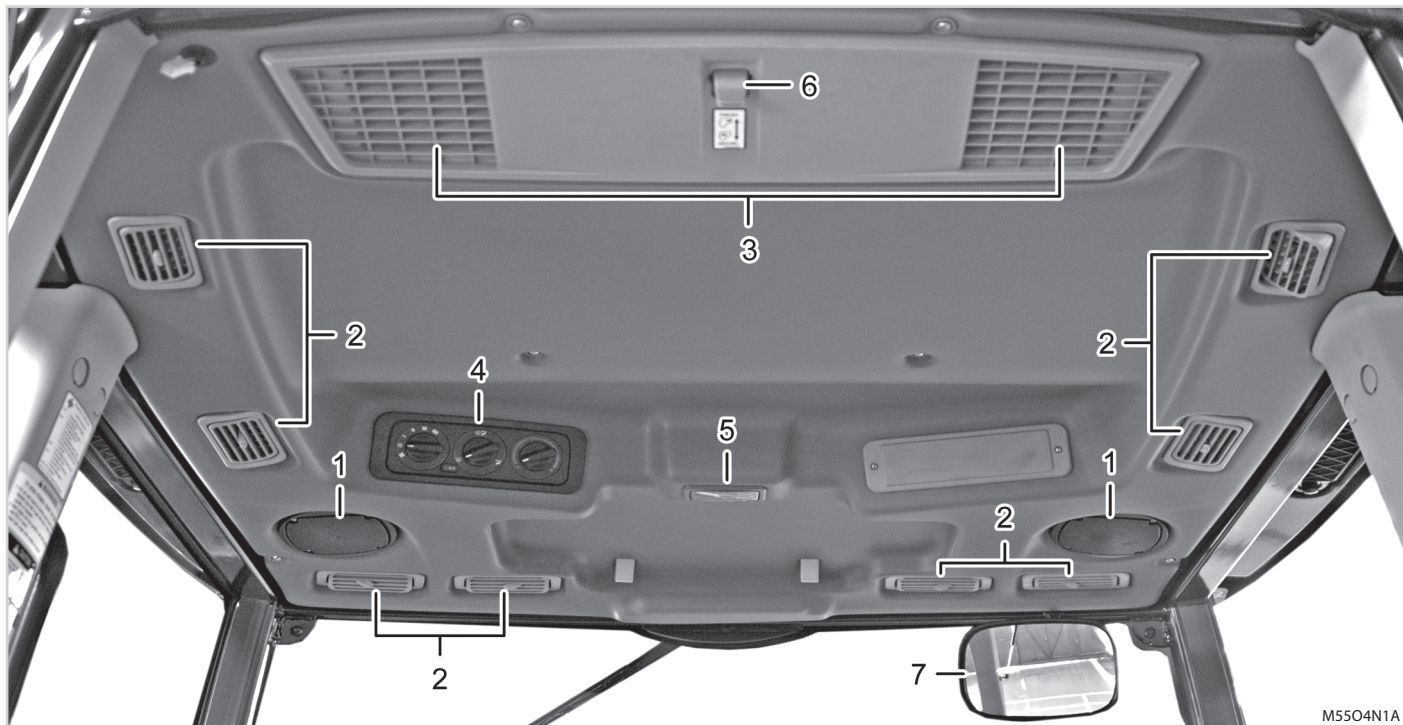

(1) Głośnik

(2) Kratka wentylacyjna ogrzewania/klimatyzacji

(3) Filtr recyrkulacji

(4) Przełącznik ogrzewania/klimatyzacji

(5) Lampka kabinowa

(6) Dźwignia trybu źródła powietrza

(7) Wewnętrzne lustro wsteczne

M5504N1A

ZEWNĘTRZNE WYPOSAŻENIE KABINY

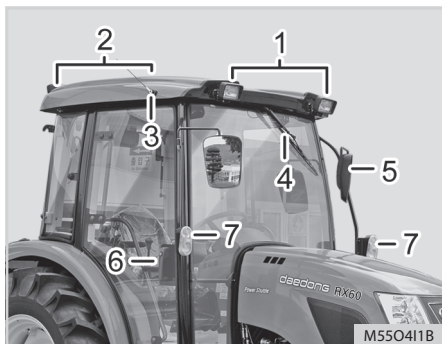

(1) Światło robocze (przednie) (2) Światło robocze (tylne) (3) Antena (4) Wycieraczka (5) Zewnętrzne lustro wsteczne (6) Klamka

1. Kabina posiada zoptymalizowaną konstrukcję zapewniającą komfort i wygodę kierowcy.
2. Kabina tego ciągnika posiada szerokie okna oraz zewnętrzne lusterka wsteczne po obu stronach, które zapewniają szeroki kąt widzenia do tyłu.
3. Ogrzewanie i klimatyzacja zapewniają komfort pracy w kabinie ciągnika.
4. Bezpieczeństwo konstrukcji kabiny potwierdzone jest w badaniach zgodności z wymogami **ROPS/FOPS** (zabezpieczenie

przy przewróceniu się ciągnika/zabezpieczenie przed spadającymi przedmiotami). Jednakże, w celu zapewnienia optymalnej ochrony, należy koniecznie zapinać pas bezpieczeństwa.

DRZWI KABINY



(1) Przycisk (2) Klamka

Drzwi otwierają się po wciśnięciu przycisku na klamce. Otwarcie drzwi pod pewnym kątem powoduje ich zablokowanie w tym położeniu.

Drzwi można zamknąć na klucz zamykając zamek zewnętrzny za pomocą kluczyka zapłonowego.

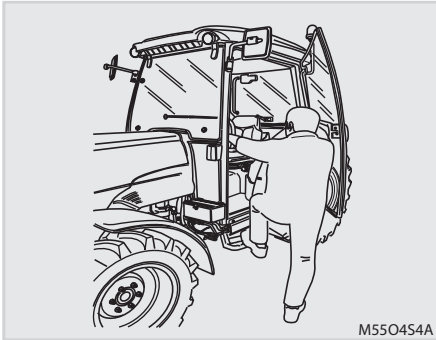

Wsiadać do i wysiadać z ciągnika przez drzwi po lewej stronie.

⚠ OSTRZEŻENIE

- *Nie należy wskakiwać do i wyskakiwać z ciągnika. Można wtedy doznać obrażeń. Podczas wsiadania i wysiadania z ciągnika, należy być zawsze odwróconym twarzą w stronę ciągnika, przytrzymywać się za poręcze i opierać stopy na stopniach oraz powoli wchodzić do i wychodzić z kabiny. Utrzymywać przynajmniej trypunktowy kontakt, aby uniknąć upadku (tzn. trzymać oburącz za poręcze i opierać jedną stopę na stopniu, lub trzymać jedną ręką za poręcz i opierać obie stopy na stopniach).*

TYLNE OKNO

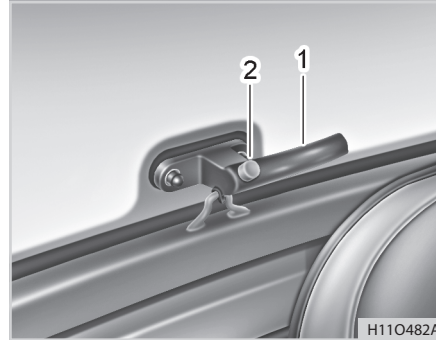

- (1) Uchwyt tylnego okna
(2) Przycisk

Tylne okno otworzy się po lekkim popchnięciu okna i jednoczesnym wciśnięciu przycisku na klamce. Aby zamknąć okno, należy chwycić za klamkę i delikatnie pociągnąć.

⚠ OSTRZEŻENIE

- *Czasem, nie ma możliwości otwarcia i zamknięcia tylnego okna z powodu narzędzia zamocowanego do ciągnika. Należy koniecznie sprawdzić, czy jest wystarczająco dużo miejsca do otwarcia tylnego okna, aby zamontowane narzędzie nie wybiło okna.*
- *Nigdy nie należy jeździć ciągnikiem z otwartymi drzwiami. Grozi to wypadkiem.*

BOCZNE OKNO



- (1) Boczne okno

Podczas jazdy, drzwi nie mogą być całkowicie otwarte. Boczne okna można uchylać w celu wietrzenia kabiny.

ŚWIATŁA ROBOCZE

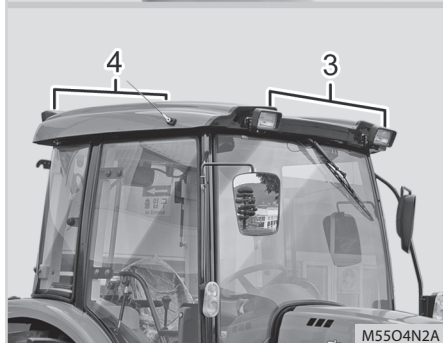
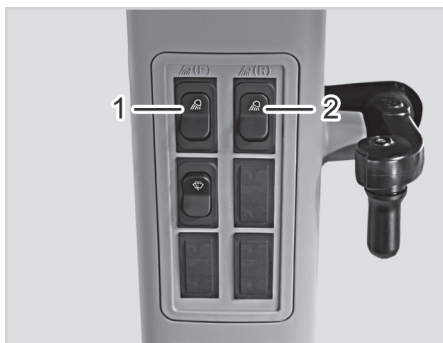

- (1) Przelącznik świateł roboczych (przednich)
- (2) Przelącznik świateł roboczych (tylnych)
- (3) Światła robocze (przednie)
- (4) Światło robocze (tylne)

Światła robocze są zainstalowane w przedniej i tylnej części dachu a ich przyciski obsługowe zamontowane są na prawym panelu kabiny.

Aby włączyć światła, należy ustawić przełącznik oznaczony jako "front" (przód) w pozycji "ON".

Kluczyk zapłonowy należy przekręcić do pozycji "ON", aby umożliwić zasilanie świateł roboczych.

⚠ OSTRZEŻENIE

- *Podczas jazdy ciągnikiem po drodze publicznej w nocy, światła robocze nie mogą być włączone.*
- *Jest to niebezpieczne, ponieważ światła robocze mogą oślepić kierowcę pojazdu jadącego przed lub za ciągnikiem. W tym przypadku, należy stosować światła awaryjne.*

WYCIERACZKA



- (1) Przelącznik obsługowy wycieraczki (przedniej)
- (2) Przednia wycieraczka

1. Aby włączyć wycieraczkę, należy ustawić przełącznik oznaczony jako "wiper" (wycieraczka) w pozycji "ON".

2. Płyn do spryskiwacza jest wtryskiwany przez dyszę wycieraczki po ponownym wciśnięciu przycisku w czasie, kiedy kluczyk zapłonowy ustawiony jest w pozycji "ACC" lub "ON".

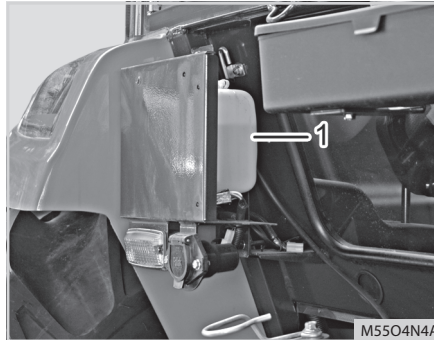

(1) Zbiornik płynu do spryskiwacza

3. Zbiornik płynu do spryskiwacza szybko umieszczony jest za wspornikiem tablicy rejestracyjnej, z tyłu, po lewej stronie, na zewnątrz kabiny. Należy sprawdzić poziom płynu do spryskiwacza i uzupełnić płyn w zbiorniku w razie konieczności.

! OSTRZEŻENIE

- *Do spryskiwacza można wlewać normalną wodę wodociągową, lecz zalecane jest stosowanie płynu do spryskiwaczy samochodowych. Szczególnie w zimie należy stosować niezamarzający płyn do spryskiwaczy samochodowych.*
- *Nie należy uruchamiać wycieraczki jeżeli w zbiorniku nie ma płynu do spryskiwacza, ponieważ można w ten sposób uszkodzić silniczek wycieraczek. Dlatego, należy koniecznie sprawdzić poziom płynu przed rozpoczęciem jazdy.*
- *Jeżeli szyba jest brudna, należy ją spryskać wystarczającą ilością płynu do spryskiwacza i włączyć wycieraczkę. Uruchomienie wycieraczki przymarzniętej do szyb, może spowodować zwarcie jej bezpiecznika. W takim przypadku, prosimy uruchamiać wycieraczkę dopiero wtedy, gdy temperatura w kabinie wzrośnie na tyle, że wycieraczka odmarznie.*

RADIOODTWARZACZ/ODTWARZACZ CD (JEŻELI ZNAJDUJE SIĘ NA WYPOSAŻENIU)



(1) Odtwarzacz CD

Wciśnięcie przycisku PWR powoduje włączenie zasilania odtwarzacza. Ponowne wciśnięcie przycisku PWR powoduje wyłączenie zasilania odtwarzacza.



PRZESTROGA

- Jeżeli poziom głośności systemu audio jest zbyt wysoki, uwaga kierowcy może być rozproszona i może dojść do wypadku.

WKŁADANIE PŁYTY CD/KASETY MAGNETOFONOWEJ

Włożenie płyty CD/kasyety magnetofonowej powoduje automatyczne włączenie odtwarzacza CD/magnetofonu. Szczegółowe informacje podano w instrukcji obsługi systemu audio.

ANTENA RADIOWA



(1) Antena

ANTENA RADIOWA

W przypadku słabego odbioru sygnału radiowego, należy sprawdzić styk i kąt ustawienia anteny.

LAMPKA WE WNĘTRZU KABINY

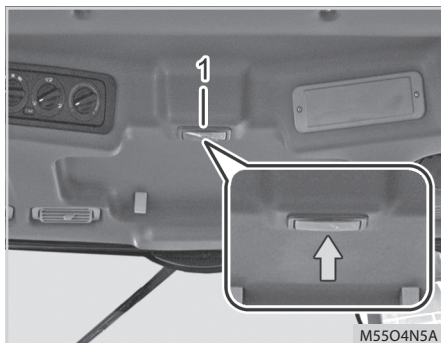

(1) Lampka we wnętrzu kabiny

Po wciśnięciu soczewki, lampka kabinowa zaświeci się. Po ponownym wciśnięciu soczewki, lampka kabinowa zgaśnie.



PRZESTROGA

- Lampka we wnętrzu kabiny działa bez kluczyka w stacyjce. Jednakże, jeżeli lampka jest włączona przez dłuższy okres czasu wtedy, gdy silnik nie pracuje, może dojść do rozładowania akumulatora.

WYPOSAŻENIE DODATKOWE WE WNĘTRZNE LUSTERKO WSTECZNE

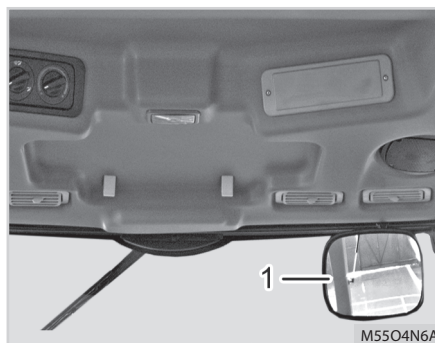

(1) Wewnętrzne lusterko wsteczne

Kabina wyposażona jest w wewnętrzne lusterko wsteczne zapewniające wygodę pracy kierowcy.

Przed rozpoczęciem jazdy, należy ustawić lusterko pod odpowiednim kątem, aby uzyskać wyraźny widok do tyłu.

ZAPALNICZKA



(1) Zapalniczka

Wcisnąć i puścić zapalniczkę.

Zapalniczka wyskakuje automatycznie, kiedy zagrzeje się do określonego poziomu. Wtedy jest gotowa do użycia. Gniazdo zapalniczki można wykorzystywać również jako źródło zasilania. Gniazdo zapalniczki działa tylko wtedy, gdy kluczyk zapłonowy ustawiony jest w pozycji "ON".

UCHWYT NA KUBEK I SCHOWEK

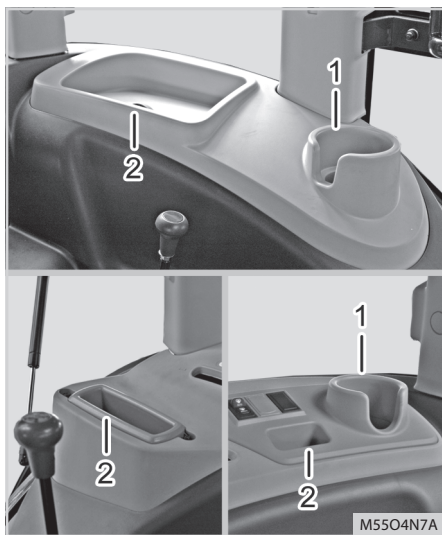

(1) Uchwyt na kubek (2) Schowek

W kabinie znajdują się uchwyty na kubki i schowki zwiększające komfort pracy kierowcy.

OSŁONA PRZECIWSŁONECZNA (JEŻELI ZNAJDUJE SIĘ NA WYPOSAŻENIU)

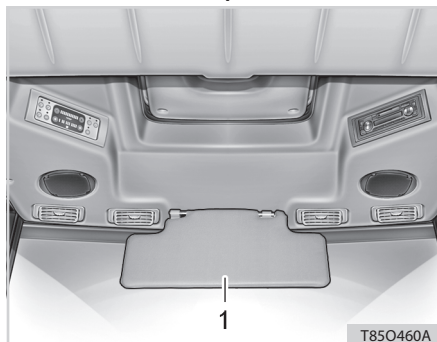

(1) Osłona przeciwsłoneczna

Pociągnąć osłonę do dołu, aby chronić oczy przed promieniami słońca. Złożyć osłonę kiedy nie jest potrzebna.

TRYB RECYRKULACJI POWIETRZA/DOPŁYWU ŚWIEŻEGO POWIETRZA

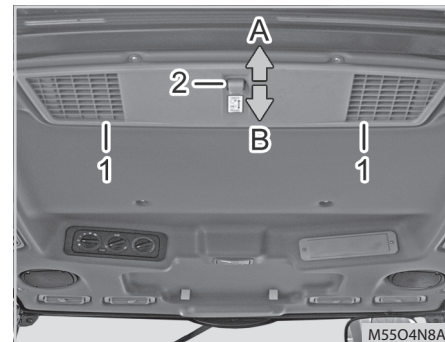

(1) Kratka wentylacyjna (2) Przełącznik trybu pracy wlotów powietrza (A) Dopływ świeżego powietrza (B) Recykulacja powietrza

Kiedy klimatyzacja pracuje można ustawić tryb recykulacji powietrza wewnątrz kabiny lub tryb dopływu świeżego powietrza z zewnątrz.

Popchnięcie tego przełącznika do pozycji "A" powoduje otwarcie wlotów powietrza i doprowadzenie świeżego powietrza z zewnątrz kabiny. Popchnięcie tego przełącznika do pozycji "B" powoduje zamknięcie wlotów powietrza i włączenie trybu recykulacji powietrza w kabinie.

⚠ OSTRZEŻENIE

- Ta kabina nie jest zaprojektowana do wykonywania oprysków z użyciem chemikaliów i nie chroni przed dopływem zanieczyszczonego powietrza z zewnątrz.

OGRZEWANIE I KLIMATYZACJA

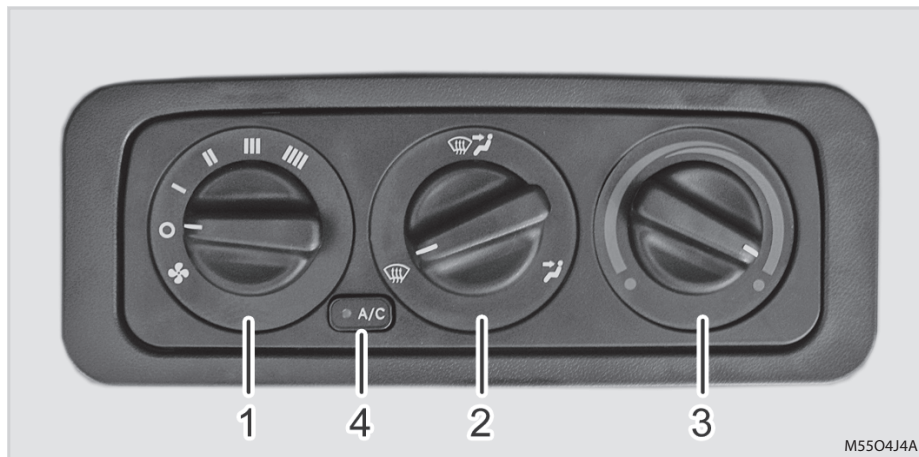

(1) Pokrętko regulacji prędkości wentylatora (2) Pokrętko regulacji trybu nadmuchu powietrza
(3) Pokrętko regulacji temperatury (4) Przełącznik klimatyzacji

Klimatyzację należy włączać w czasie gdy silnik pracuje.

⚠ OSTRZEŻENIE

- **Nigdy nie należy zostawiać dziecka samego w kabinie ciągnika. Jego zdrowie może być zagrożone ponieważ podczas upału lub w słoneczny dzień, temperatura wewnątrz kabiny szybko wzrasta.**
- **W normalnych warunkach należy stosować tryb dopływu świeżego powietrza z zewnątrz kabiny. Tryb recyrkulacji powietrza należy stosować tylko wtedy, gdy jest to konieczne. Dłuższa eksploatacja ciągnika z włączonym trybem recyrkulacji powietrza wewnątrz kabiny może spowodować, że w kabinie będzie duszno, co może być przyczyną duszności, bólu głowy, senności lub zasrzonienia szyb. Nie należy używać trybu recyrkulacji powietrza przez dłuższy okres czasu**

POKRĘTKO REGULACJI PRĘDKOŚCI WENTYLATORA

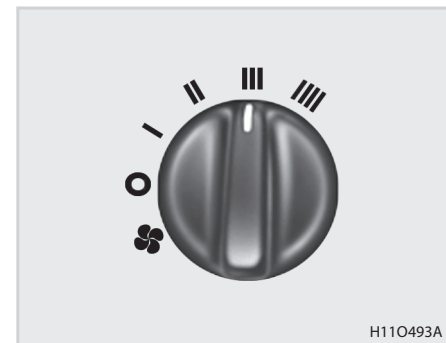

4

Prędkość wentylatora ogrzewania i klimatyzacji można ustawiać w czterech położeniach.

PRZEŁĄCZNIK KLIMATYZACJI









Aby włączyć klimatyzację, należy wcisnąć ten przełącznik. Aby wyłączyć klimatyzację, należy ponownie wcisnąć ten przełącznik.

Ogrzewaniem można sterować za pomocą pokręćła regulacji temperatury i pokręćła regulacji prędkości wentylatora.

POKRĘTŁO REGULACJI TRYBU NADMUCHU POWIETRZA



-  Po przekręceniu pokręćła regulacji nadmuchu powietrza do pozycji (), powietrze doprowadzane jest równocześnie z 4 kratki wentylacyjnych umieszczonych po lewej i prawej stronie kabiny.
-  Po przekręceniu pokręćła regulacji nadmuchu powietrza do pozycji Bi-level (), powietrze doprowadzane jest równocześnie z 4 kratki wentylacyjnych umieszczonych z przodu kabiny i 4 kratki wentylacyjnych umieszczonych po lewej i prawej stronie kabiny.
-  Po przekręceniu pokręćła regulacji nadmuchu powietrza do pozycji odszraniania () powietrze doprowadzane jest z 4 kratki wentylacyjnych umieszczonych z przodu kabiny w celu odszraniania przedniej szyby.

POKRĘTŁO REGULACJI TEMPERATURY



Za pomocą tego pokręćła można ustawiać żądaną temperaturę. Ciepłe powietrze dopływa do kabiny po przekręceniu pokręćła w kierunku zgodnym z ruchem wskazówek zegara (czerwony zakres), a dopływ chłodnego powietrza uzyskuje się po przekręceniu pokręćła przeciwnie do kierunku ruchu wskazówek zegara. (Niebieski)

Pokręćło regulacji temperatury reguluje tylko ilość powietrza przepływającego przez nagrzewacz i klimatyzator.

Dlatego, klimatyzator jest niepotrzebnie obciążony jeżeli to pokręćło jest ustawione na dopływ wysokiej temperatury w czasie gdy klimatyzacja jest włączona.

**PRZESTROGA**

- Jeżeli ciągnik był zaparkowany w miejscu wystawionym na bezpośrednie działanie promieni słonecznych przez dłuższy okres czasu, należy otworzyć wszystkie okna, aby usunąć gorące powietrze z kabiny a następnie włączyć klimatyzację.
- Aby zapewniać skuteczne działanie układu klimatyzacji, okna kabiny powinny być zamknięte.
- Kiedy obciążenie robocze ciągnika gwałtownie wzrasta, należy wyłączyć klimatyzację, aby uzyskać większą moc silnika.
- Kiedy ciągnik stoi w miejscu i używany jest do ciężkich prac, należy skrócić czas korzystania z klimatyzacji, ponieważ silnik może się przegrzać.
- Jeżeli podczas długotrwałej jazdy, zimne powietrze przestanie być doprowadzane przez kratki wentylacyjne, należy wyłączyć klimatyzację, ustawić pokrętko regulacji prędkości wentylatora na czwartą prędkość, jechać przez 5 - 10 minut a następnie ponownie włączyć klimatyzację.

**PRZESTROGA**

- W okresie zimowym, należy uruchomić układ klimatyzacji raz lub dwa razy w miesiącu, aby zapobiec wyciekom czynnika chłodniczego i ułatwić cyrkulację oleju w celu zapewnienia trwałości elementów składowych układu klimatyzacji.

KONTROLA ILOŚCI CZYNNIKA CHŁODNICZEGO W UKŁADZIE KLIMATYZACJI

Niewystarczająca ilość czynnika chłodniczego w układzie klimatyzacji może doprowadzić do spadku wydajności klimatyzacji. Nadmierna ilość czynnika chłodniczego może mieć również negatywny wpływ na elementy składowe układu klimatyzacji. W przypadku stwierdzenia wadliwego działania układu klimatyzacji, należy przeprowadzić jego kontrolę u najbliższego dealera.

4

ILOŚĆ CZYNNIKA CHŁODNICZEGO W UKŁADZIE KLIMATYZACJI

Typ	Ilość
HFC-134a	0.75 kg

⚠ OSTRZEŻENIE

- *Ponieważ ciśnienie czynnika chłodniczego w układzie klimatyzacji jest wysokie, układ klimatyzacji powinien być serwisowany tylko przez wykwalifikowany personel serwisowy. W przeciwnym razie, można doznać obrażeń.*
- *Nie należy spać w kabinie z włączonym układem klimatyzacji lub ogrzewania. Może to być przyczyną uduszenia się.*
- *Jeżeli układ klimatyzacji jest używany przez dłuższy czas, powietrze wewnątrz kabiny może stać się zanieczyszczone. Dlatego też, należy regularnie wietrzyć kabinę umożliwiając dostęp świeżego powietrza do kabiny.*

⚠ PRZESTROGA

- Aby zapewnić skuteczne działanie układu klimatyzacji, okna kabiny powinny być zamknięte.
- Kiedy obciążenie robocze ciągnika gwałtownie wzrasta, należy wyłączyć klimatyzację, aby uzyskać większą moc silnika.
- Kiedy ciągnik stoi w miejscu i używany jest do ciężkich prac, należy skrócić czas korzystania z klimatyzacji, ponieważ silnik może się przegrzać.
- W okresie zimowym, należy uruchomić układ klimatyzacji raz lub dwa razy w miesiącu, aby zapobiec wyciekom czynnika chłodniczego i ułatwić cyrkulację oleju w celu zapewnienia trwałości elementów składowych układu klimatyzacji.
- Jeżeli ciągnik był zaparkowany w miejscu wystawionym na działanie silnych promieni słonecznych przez długi okres czasu, przed włączeniem klimatyzacji należy otworzyć wszystkie okna, aby wywietrzyć kabinę.

7-PINOWE GNIAZDO ZASILANIA

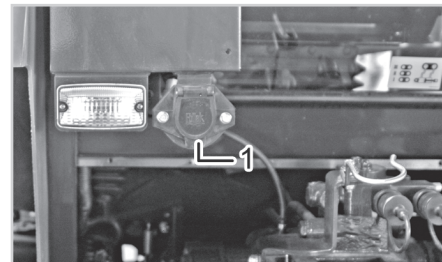

AUSTRALIA/UE

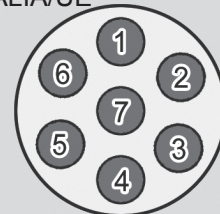

USA

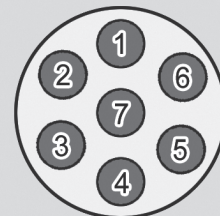

M55O4N9A

(1) Złącze zasilania

7-pinowe gniazdo elektryczne zainstalowane jest z tyłu ciągnika po lewej stronie.

Z tego gniazda doprowadzone jest zasilanie do świateł stopu, kierunkowskazów i świateł pozycyjnych przyczepy.

► USA/AUSTRALIA

NR	OBWÓD	KOLOR PRZEWODU
1	Uziemienie	Biały
2	Zapasyowy	Czarny
3	Lewy kierunkowskaz	Żółty
4	Światło stop	Czerwony
5	Prawy kierunkowskaz	Zielony
6	Światła tylne	Brązowy
7	Zapasyowy	Niebieski

► UE

NR	OBWÓD	KOLOR PRZEWODU
1	Lewy kierunkowskaz	Żółty
2	Zapasyowy	Niebieski
3	Uziemienie	Biały
4	Prawy kierunkowskaz	Zielony
5	Prawe światło	Brązowy
6	Światło stop	Czerwony
7	Lewe światło	Czarny

⚠ OSTRZEŻENIE

- *Aby zapobiec wypadkowi podczas jazdy po drodze z maszyną, która posiada zewnętrzne światła, taką jak przyczepa, należy koniecznie włączyć te światła po podłączeniu ich do 7-pinowego gniazda zasilania w ciągniku.*
- *Należy koniecznie sprawdzić, czy światła przyczepy działają prawidłowo po podłączeniu ich do 7-pinowego gniazda zasilania w ciągniku. Światła mogą nie działać ze względu na niekompatybilne parametry przyczepy. W tej sprawie, należy skonsultować się z lokalnym dealerem KIOTI.*

OPONY, KOŁA I BALAST

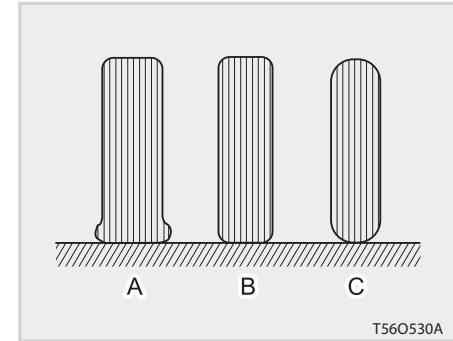

(A) Niewystarczające (B) Standardowe (C) Nadmierne

Chociaż opony są fabrycznie napompowane do zalecanego poziomu, to oczywiście, ciśnienie powietrza w oponach z czasem powoli spada. Dlatego, należy codziennie sprawdzać ciśnienie powietrza i w razie konieczności, dopompowywać opony.

⚠ OSTRZEŻENIE

- *Nie należy stosować opon większych lub mniejszych niż zalecane.*
- *Nie należy samodzielnie demontować ani montować opon. Jeżeli zachodzi konieczność zdemontowania/zamontowania opony, powinien to wykonać wykwalifikowany specjalista.*

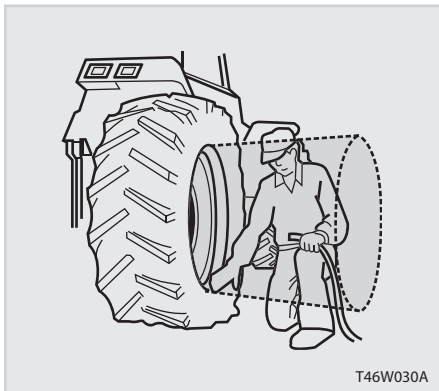

T46W030A

⚠ OSTRZEŻENIE

- **Obrożć koła może wypaść z opony. Dlatego, podczas sprawdzania lub pompowania opon należy stać w bezpiecznym miejscu.**

CIŚNIENIE POWIETRZA W OPONACH

Zawsze należy utrzymywać prawidłowe ciśnienie powietrza w oponach. Ciśnienie powietrza w oponach nie może przekraczać wartości ciśnienia zalecanego w instrukcji obsługi.

Klasa	Rozmiary opon	Ciśnienie powietrza w oponach
Przód	9.5-20/8PR:USA 11.2x20/8PR:AUSTRIA/EU	34.1psi (2.4kg/cm ²)
Tył	14.9-28/8PR: USA 14.9x30/8PR: AUSTRIA/EU	25.6psi (1.8kg/cm ²)

* Ciśnienie dla opon rolniczych.



UWAGA

- Należy utrzymywać maksymalne ciśnienie w przednich oponach, jeżeli ciągnik pracuje z zamontowanym przednim ładowaczem lub pełnym zestawem przednich obciążników.
- W przypadku zamontowania opon o innej wielkości niż aktualnie używane, należy skontaktować się z dealerem **KIOTI** w celu uzyskania informacji na temat właściwego stosunku prędkości obwodowych kół osi przedniej i tylnej. Niewłaściwy stosunek prędkości obwodowych kół osi przedniej i tylnej może być przyczyną nadmiernego zużycia opon.

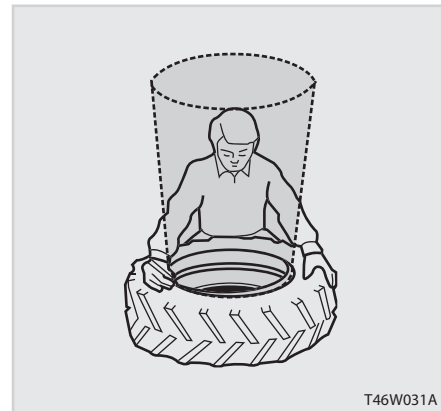

T46W031A

⚠ OSTRZEŻENIE

- **Nie należy spawać ani nagrzewać obrożcy lub tarczy koła. Opona może wybuchnąć na skutek gwałtownego wzrostu ciśnienia w oponie.**
- **Należy sprawdzać opony pod kątem ciśnienia powietrza, uszkodzenia, odkształcenia i nadmiernego zużycia oraz sprawdzać, czy obrożć i tarcza koła nie uległy uszkodzeniu. Należy również kontrolować, czy śruby koła oraz śruby i nakrętki obrożcy nie poluzowały się.**

ROZSTAW KÓŁ

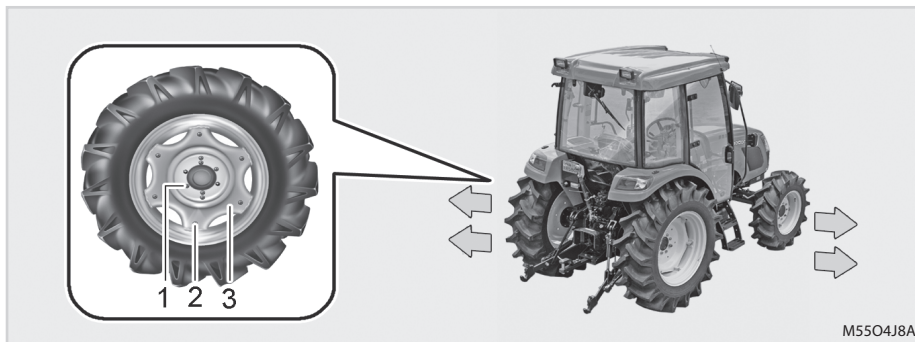

(1) Śruba

(2) Śruba obręczy

(3) Tarcza

Rozstaw kół tylnej osi regulowany jest poprzez zmianę rodzaju opony (razem z obręczą) zamontowanej na tarczy, odpowiednio dla rodzaju i warunków pracy.

⚠ OSTRZEŻENIE

Nigdy nie należy użytkować ciągnika z poluzowaną obręczą, kołem lub osią.

- *Zawsze należy dokręcać nakrętki i śruby zalecanym momentem dokręcenia.*
- *Należy często sprawdzać, czy wszystkie te elementy są mocno dokręcone.*
- *Kontrolę taką należy przeprowadzać codziennie.*

ROZSTAW KÓŁ PRZEDNICH/TYLNYCH

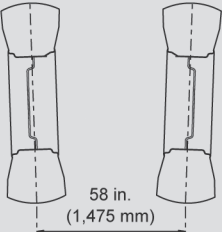
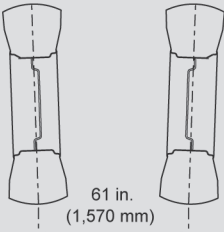
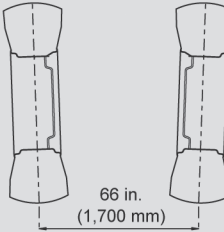
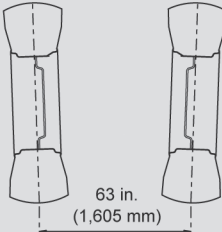
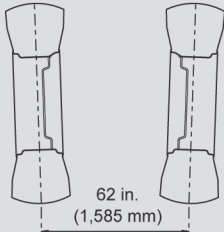
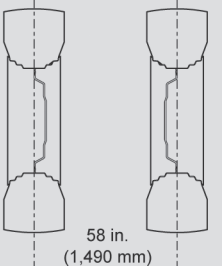
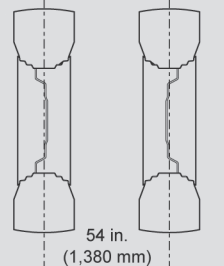
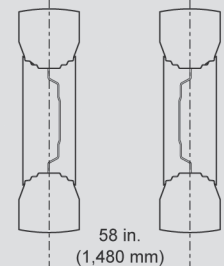
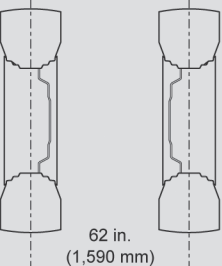
	STANDARDOWY	PO REGULACJI			
Przednie koło	 <p>58 in. (1,475 mm)</p>	 <p>61 in. (1,570 mm)</p>	 <p>66 in. (1,700 mm)</p>	 <p>63 in. (1,605 mm)</p>	 <p>62 in. (1,585 mm)</p>
Tylne koło	 <p>58 in. (1,490 mm)</p>	 <p>54 in. (1,380 mm)</p>	 <p>58 in. (1,480 mm)</p>	 <p>62 in. (1,590 mm)</p>	

MOMENT DOKRĘCENIA ŚRUB I NAKRĘTEK KOŁA ORAZ KIERUNEK MONTAŻU KOŁ

SPOSÓB MOCOWANIA TARCZY I OBRĘCZY PRZEDNIEGO/TYLNIEGO KOŁA

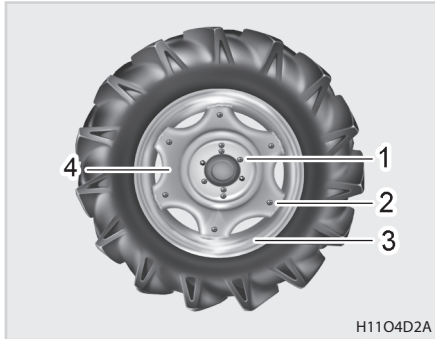

- (1) Nakrętka koła (2) Śruba obręczy
(3) Obręcz (4) Tarcza

Rozstaw kół przedniej i tylnej osi regulowany jest poprzez zmianę rodzaju opony (razem z obręczą) zamontowanej na tarczy, odpowiednio dla rodzaju i warunków pracy. Patrz punkt "ROZSTAW KÓŁ" na poprzedniej stronie.

MOMENT DOKRĘCENIA ŚRUB I NAKRĘTEK KOŁA PRZEDNIEGO I TYLNIEGO

Moment dokręcenia śrub i nakrętek koła	Przód	196.1~225.6 N·m 20~23 kgf·m
	Tył	274.6~318.7 N·m 28~32.5 kgf·m

MOMENT DOKRĘCENIA ŚRUB I NAKRĘTEK OBRĘCZY KOŁA

Moment dokręcenia śrub i nakrętek obręczy koła	Przód i tył	259.9~304 N·m 26.5~31 kgf·m
--	-------------	--------------------------------

4

OSTRZEŻENIE

- *Należy stosować opony zatwierdzone przez firmę KIOTI.*
- *Zamontować oponę w sposób pokazany na rysunku.*
- *Jeżeli konieczna jest zmiana specyfikacji opon lub metody ich montażu, należy skontaktować się z lokalnym dealerem KIOTI.*

KIERUNEK MONTAŻU KÓŁ

W przypadku opon rolniczych, opona musi być założona w taki sposób, aby znak w kształcie strzałki na boku opony pokazywał kierunek obrotu opony.

Opona jest zamontowana prawidłowo jeżeli ślad wykonywany na podłożu przez oponę ciągnika jadącego do przodu ma kształt litery "V" a nie odwróconej litery "V".

DODATKOWY BALAST DODATKOWE PRZEDNIE OB- CIĄŻNIKI



(1) Dodatkowe przednie obciążniki

Jeżeli przednie opony są nadmiernie obciążone i kierowanie ciągnikiem jest utrudnione, opony mogą zużywać się szybciej i trwałość osi przedniej może ulec pogorszeniu.

Jeżeli ładowacz czołowy nie jest zamontowany, w celu zapewnienia bezpieczeństwa eksploatacji, należy zamontować obciążniki na przedzie ciągnika.

Przednie koła ciągnika mogą się podnosić, kiedy ciągnik holuje ciężką przyczepę lub ma zawieszony ciężkie tylne narzędzie. Z tego względu, należy zastosować odpowiednie obciążniki, aby utrzymać kontrolę nad ciągnikiem i zapobiec jego przewróceniu.

Jeżeli przednie koła są wystarczająco obciążone, na przykład przez ładowacz czołowy, należy zdemonstrować dodatkowe obciążniki czołowe.

KOMPONENTY PRZEDNICH OBCIĄŻNIKÓW

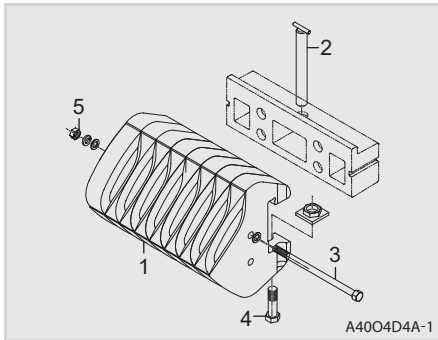

- (1) Obciążnik przedni
 (2) Sworzeń zabezpieczający
 (3) Śruba mocująca przednie obciążniki
 (4) Śruba przedniego obciążnika
 (5) Nakrętka

Podczas montażu i demontażu balastu, należy zawsze sprawdzić ciśnienie powietrza w oponach i wyregulować je w razie konieczności.

Obciążniki przednie są dostępne u dealera **KIOTI**. Informacje dotyczące wymaganej liczby obciążników należy uzyskać u lokalnego dealera **KIOTI**.

Maks. obciążenie

27 kg x 10 sztuk (270 kg)



PRZESTROGA

- Dodatkowy balast może być potrzebny w przypadku transportowania ciężkich narzędzi.
- Należy jechać powoli z podniesionym narzędziem po nierównym terenie, niezależnie od tego, jak duży balast jest zastosowany. W innym przypadku, ciągnik może się przewrócić.



WAŻNE

- Należy montować tylko wymaganą ilość obciążników. W innym przypadku, okres eksploatacji osi lub koła może ulec skróceniu.

DODATKOWY TYLNY BALAST (JEŻELI ZNAJDUJE SIĘ NA WYPOSAŻENIU)

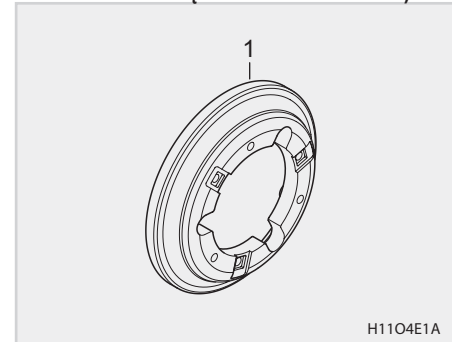

(1) Tylony obciążnik

Tylony balast jest stosowany w celu uzyskania optymalnych właściwości trakcyjnych ciągnika poprzez zwiększenie przyczepności tylnych kół podczas holowania ciężkiej przyczepy lub orki.

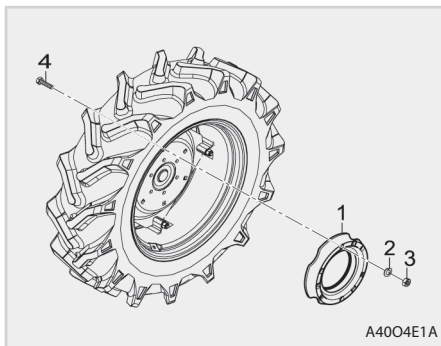

(1) Tylny obciążnik (3) Nakrętka
(2) Podkładka sprężysta (4) Śruba

W celu uzyskania szczegółowych informacji na temat montażu tylnego balastu należy skontaktować się z lokalnym dealerem **KIOTI**.

Maks. obciążenie

30 kg×2 sztuki (60 kg)

⊕ WAŻNE

- Należy montować tylko wymaganą ilość obciążników.
- Niepotrzebne obciążniki mogą spowodować pogorszenie zdolności hamowania, szybkie zużycie tarcz hamulcowych, zmniejszenie trwałości eksploatacyjnej osi przedniej oraz zwiększenie zużycia paliwa.

DODATKOWY BALAST PŁYNNY

Możliwe jest wypełnienie opony płynnym balastem w postaci mieszanki wody i wapnia.

📖 UWAGA

- Płynny balast powinien być wprowadzany do opony tylko przez wykwalifikowany personel serwisowy.

W celu uzyskania szczegółowych informacji należy skontaktować się z lokalnym dealerem KIOTI.

Jeżeli w jednym litrze wody rozpuszczone zostanie 0,4 kg wapnia, to taka mieszanina nie zamarznie w temperaturze do -45 °C.

Oponę bezdętkową należy napełnić mieszaniną wody i wapnia przynajmniej do poziomu wentyla (75%).

Jeżeli opona bezdętkowa nie jest w wystarczającym stopniu napełniona mieszaniną wody i wapnia, wtedy część obręczy jest odsłonięta, co prowadzi do korozji.

Oponę dętkową należy napełnić do 90% jej poziomu.

📖 UWAGA

- Jeżeli stosowany jest płynny balast, należy napompować oponę do poziomu 0,14bar (2psi) powyżej zalecanego ciśnienia powietrza. Ma to na celu skompensowanie ubytków powietrza, które występują podczas ruchu opony.

OBCIĄŻENIE(A) I OPONA(Y)

Poniżej podano informacje dotyczące wyznaczania całkowitej masy, obciążeń osi i nośności opon.

Wariant	Nr osi	Rozmiary opon		Nośność (kg)	Technicznie dozwolone maksymalne obciążenie osi (kg)	Rozkład obciążenia (obciążeń) na osie (%)	Maksymalne dopuszczalne obciążenie pionowe działające na punkt sprzęgania (daN)
AAH ABM	Przednie koło	Rolnicze	11 2-20, 8PR	1 120	2 100	42	750
			320/70 R20	1 150	2 100	42	
			300/70 R20	1 215	2 100	42	
		Dla podłoży trawiastych	31x13 5x15,8PR	1 180	2 100	42	
		Przemysłowe	12.5/80-18,10PR	2 135	2 100	42	
	Tylne koło	Rolnicze	14 9-30, 8PR	1 930	2 900	58	
			420/70 R28	2 070	2 900	58	
			420/70 R30	2 120	2 900	58	
		Dla podłoży trawiastych	44x18x20,4PR	1 550	2 900	58	
		Przemysłowe	18.4-24,8PR	2 900	2 900	58	

NOTATKA



EKSPLOATACJA CIĄGNIKA

KONTROLA PRZEDEKSPLOATACYJNA	5-2
EKSPLOATACJA SILNIKA.....	5-3
URUCHAMIANIE SILNIKA	5-3
SPRAWDZANIE LAMPEK OSTRZEGAWCZYCH.....	5-6
WYŁĄCZANIE SILNIKA.....	5-7
ROZGRZEWANIE SILNIKA.....	5-7
AWARYJNY ROZRUCH SILNIKA ZA POMOCĄ AKUMULATORA ZE- WNĘTRZNEGO.....	5-8
EKSPLOATACJA CIĄGNIKA	5-9
SPOSÓB JAZDY	5-9
PARKOWANIE.....	5-13
POKONYWANIE ZAKRĘTÓW	5-14
JAZDA CIĄGNIKIEM NA POCHYŁOŚCIACH TERENU.....	5-15
ŚRODKI OSTROŻNOŚCI PRZY WJEŹDŻANIU NA I ZJEŹDŻANIU Z POLA.....	5-15
ŚRODKI OSTROŻNOŚCI PODCZAS JAZDY PO DRODZE.....	5-16
ZAŁADUNEK CIĄGNIKA NA I ROZŁADUNEK CIĄGNIKA Z CIĘŻARÓWKI. 5-17	
ŚRODKI OSTROŻNOŚCI DOTYCZĄCE WSPOMAGANIA UKŁADU KIE- ROWNICZEGO.....	5-17
SYSTEM STEROWANIA TRZYPUNKTOWYM UKŁADEM ZAWIESZENIA (TUZ).....	5-19
REGULACJA SIŁOWA	5-21
ZDALNY SYSTEM STEROWANIA UKŁADEM HYDRAULICZNYM.....	5-22
PODŁĄCZANIE I ROZŁĄCZANIE NARZĘDZIA.....	5-25

5

KONTROLA PRZEDEKS- PLOATACYJNA

Dobra praktyka eksploatacyjna zakłada sprawdzenie stanu technicznego ciągnika przed jego uruchomieniem. Przed każdym rozpoczęciem pracy należy przeprowadzić rutynową kontrolę stanu technicznego ciągnika.



PRZESTROGA

- **Przed wykonaniem czynności kontrolnych lub naprawczych, ciągnik należy zaparkować na równym podłożu, wyłączyć silnik i zaciągnąć hamulec postojowy.**

Informacje na temat kontroli przedeksploatacyjnej podano w punkcie "CODZIENNE CZYNNOŚCI KONTROLNE" w rozdziale 7 "KONSERWACJA".

- **W celu zapewnienia bezpieczeństwa eksploatacji, należy dokładnie przeczytać i zrozumieć informacje wskazane przez słowa "NIEBEZPIECZEŃSTWO", "OSTRZEŻENIE" i "PRZESTROGA".**

CZYNNOŚCI KONTROLNE

- Kontrola wzrokowa.
- Sprawdzić poziom oleju silnikowego.
- Sprawdzić poziom oleju przekładniowego.
- Sprawdzić poziom płynu w układzie chłodzenia.
- Oczyszczyć kratkę i osłonę chłodnicy.
- Wkład filtra powietrza
- Sprawdzić luz pedału hamulca.
- Sprawdzić działanie wszystkich mierników i wskaźników na desce rozdzielczej.
- Sprawdzić działanie reflektorów głównych, świateł tylnych i świateł roboczych.
- Sprawdzić, czy dostępne wiązki przewodów nie są uszkodzone.
- Sprawdzić, czy pasy bezpieczeństwa i kabina nie są uszkodzone.
- Sprawdzić wszystkie naklejki "NIEBEZPIECZEŃSTWO" i "OSTRZEŻENIE".
- Sprawdzić poziom paliwa w zbiorniku.
- Sprawdzić ciśnienie w oponach i dokręcić śrub kół.
- Sprawdzić trzypunktowy układ zawieszenia i sworznie zabezpieczające.

Szczegółowe informacje podano w "Harmonogramie konserwacji" w rozdziale 7.

PIERWSZE GODZINY EKSPLOATACJI CIĄGNIKA

Jazda nowym ciągnikiem z dużą prędkością lub z dużym obciążeniem może mieć wpływ na jego trwałość.

Przez pierwsze 10 do 20 godzin pracy ciągnik należy eksploatować z prawidłowym obciążeniem i prędkością.

WSKAZÓWKI DOTYCZĄCE DO-CIERANIA CIĄGNIKA

1. Uruchomić silnik i pozwolić, aby pracował na niskich obrotach jałowych przez 3 - 4 minuty.
2. Wydłużyć czas pracy na obrotach jałowych w niskich temperaturach otoczenia.
3. Nie należy jechać ciągnikiem z maksymalną prędkością drogową.
4. Nigdy nie należy przeciążać ciągnika podczas pracy.
5. Przed wyłączeniem silnika należy pozwolić, aby silnik pracował przez 2 - 3 minuty na niskich obrotach.

EKSPLOATACJA SILNIKA

URUCHAMIANIE SILNIKA

⚠ OSTRZEŻENIE

Aby zapobiec wypadkom:

- Należy dokładnie przeczytać i zrozumieć informacje podane na etykietach z ostrzeżeniami i przestrogami umieszczonych na ciągniku.
- Silnik można uruchamiać tylko w dobrze wentylowanym obszarze. W innym przypadku, spaliny mogą spowodować uduszenie.
- Silnik może być uruchamiany tylko przez operatora siedzącego w fotelu kierowcy ciągnika.
- W innym przypadku, ciągnik może nagle ruszyć powodując obrażenia lub wypadek.

⊕ WAŻNE

- Stosowanie wspomagania rozruchu może spowodować poważne uszkodzenia, które nie będą objęte zakresem gwarancji
- Nigdy nie należy próbować uruchamiać silnika przez czas dłuższy niż 10 sekund, ponieważ może to spowodować uszkodzenie rozrusznika i akumulatora.

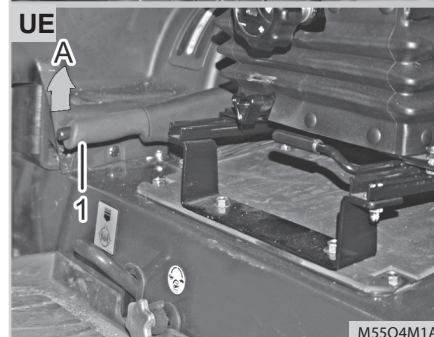
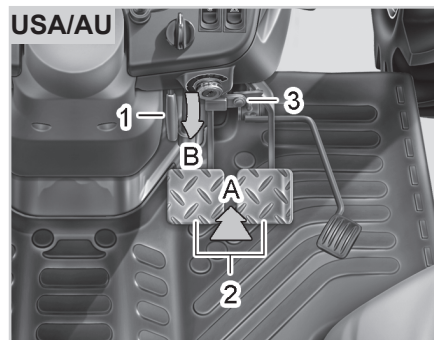

(1) Dźwignia hamulca postojowego (2) Pedaly hamulca (3) Zapadka służąca do zblokowania pedałów hamulca

(A) Zaciąganie dźwigni (B) Wciskanie pedałów

1. Upewnić się, że wokół ciągnika nie ma żadnych przeszkód.
2. Upewnić się, że hamulec postojowy jest zaciągnięty.

⊕ WAŻNE

- Przed pociągnięciem dźwigni hamulca postojowego do góry należy upewnić się, że pedały hamulca są wciśnięte do oporu. (Dotyczy UE)

📖 UWAGA

- Kiedy hamulec postojowy jest zaciągnięty, na desce rozdzielczej świeci się lampka sygnalizująca zaciągnięcie hamulca postojowego. Po zwolnieniu hamulca, lampka sygnalizacyjna hamulca postojowego gaśnie.

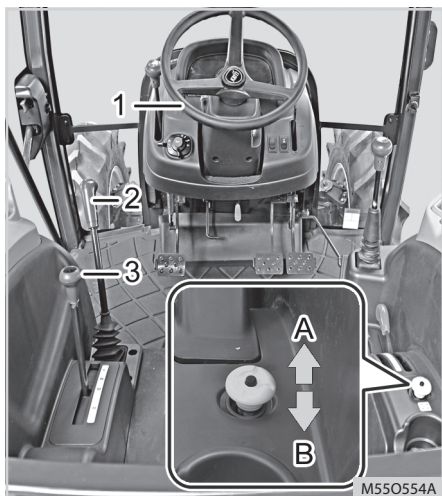

- (1) Dźwignia przełączania inwersora
 (2) Główna dźwignia zmiany biegów
 (3) Dźwignia zmiany zakresów (4) Przełącznik WOM

3. Ustawić przełącznik WOM w pozycji "OFF" (wyłączony). (Silnika nie uruchamia się kiedy WOM jest włączony)
4. Ustawić główną dźwignię zmiany biegów, dźwignię zmiany zakresów i dźwignię przełączania inwersora w pozycji neutralnej.

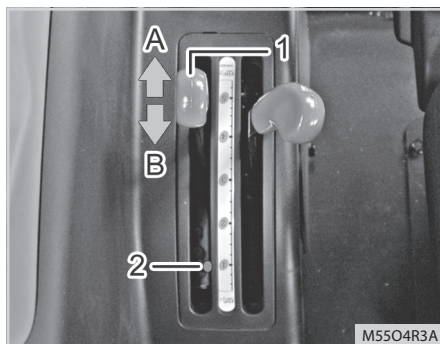

- (1) Dźwignia regulacji pozycyjnej (2) Śruba
 (A) Podnoszenie (B) Opuszczanie

5. Opuścić narzędzie popychając dźwignię regulacji pozycyjnej do przodu.



OSTRZEŻENIE

- **Upewnić się, że w pobliżu narzędzia i za ciągnikiem nie ma żadnych osób.**

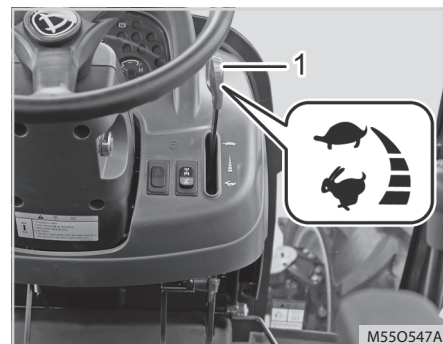

- (1) Ręczna dźwignia przepustnicy ("gazu")
 🐣 : Szybko - zwiększanie obrotów silnika
 🐢 : Wolno

7. Ustawić ręczną dźwignię przepustnicy w położeniu "Wolno". (Przy niskich temperaturach, dźwignię można ustawić w położeniu "Szybko", aby ułatwić rozruch silnika)
8. Wcisnąć pedał sprzęgła. (Silnika nie można uruchomić kiedy sprzęgło nie jest wciśnięte)

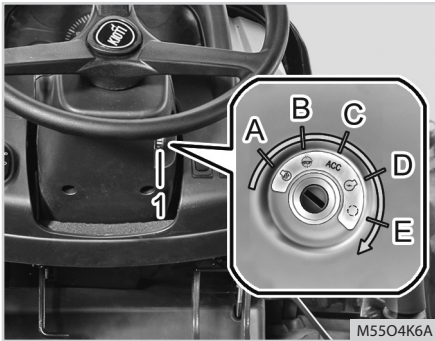

(1) Kluczyk zapłonowy
 (A) Podgrzewanie (B) Stop (C) ACC
 (D) ON (E) Start

9. Włożyć kluczyk zapłonowy do stacyjki, przekręcić do pozycji "ON" i utrzymywać w tym położeniu aż do momentu, kiedy lampka sygnalizująca podgrzewanie komory spalania zgaśnie (około 8 sek.).

Jeżeli automatyczne podgrzewanie komory spalania nie jest wystarczające, należy utrzymywać kluczyk w pozycji "A" (Podgrzewanie) przez kilka sekund w celu ręcznego podgrzewania komory spalania. Przez ten czas, na desce rozdzielczej świeci się lampka sygnalizująca trwanie cyklu podgrzewania komory spalania.

Kiedy kluczyk jest ustawiony w pozycji

"ON" przed uruchomieniem silnika, na desce rozdzielczej zapala się lampka ostrzegawcza ładowania akumulatora i lampka ostrzegawcza ciśnienia oleju silnikowego - jest to sytuacja normalna.

UWAGA

Zasada działania automatycznego systemu podgrzewania komory spalania.

- Wskaźnik włączenia świece żarowych zapala się na 8 sekund a następnie gaśnie kiedy kluczyk zapłonowy jest przekręcony do pozycji "Start" lub "Stop".

Silnik należy uruchomić w ciągu 5 sekund po wyłączeniu wskaźnika włączenia świece żarowych. Po rozruchu silnika, przez 15 sekund wykonywany jest cykl grzania podczas pracy silnika (post-heating) - kluczyk zapłonowy ustawiony jest w pozycji "ON".

- Funkcja post-heating polega na tym, że świece żarowe grzeją przez około 15 sekund po rozruchu silnika w celu poprawy parametrów spalania i ograniczenia szkodliwej emisji tuż po rozruchu silnika.

OSTRZEŻENIE

- **Ponieważ podczas rozruchu silnika pobierana jest duża ilość prądu elektrycznego, nigdy nie należy próbować uruchamiać silnika przez czas dłuższy niż 10 sekund. Jeżeli silnik nie uruchomi się w ciągu 10 sekund, należy przerwać rozruch i odczekać 30 sekund, a następnie powtórzyć próbę uruchomienia silnika.**
- **Nigdy nie należy przekręcać kluczyka w stacyjce do pozycji rozruchowej kiedy silnik pracuje.**

10. Po uruchomieniu silnika, należy zwolnić kluczyk. Następnie, kluczyk automatycznie powraca do pozycji "ON".
11. Rozgrzewać silnik przez 3 - 4 minuty (10 minut w zimie) po zwolnieniu pedału sprzęgła.

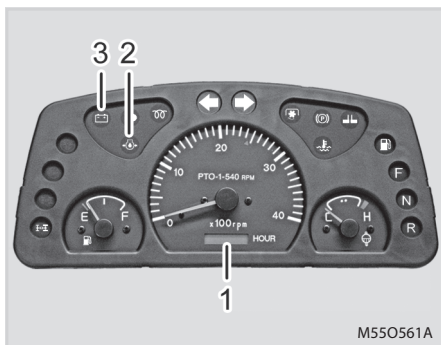

M550561A

- (1) Deska rozdzielcza
 (2) Lampka ostrzegawcza ciśnienia oleju silnikowego
 (3) Lampka ostrzegawcza ładowania akumulatora

12. Należy sprawdzić, czy wszystkie lampki ostrzegawcze na desce rozdzielczej zgasły.

Jeżeli którakolwiek z lampek świeci się nadal, należy natychmiast wyłączyć silnik i określić przyczynę świecenia się lampki.

SPRAWDZANIE LAMPEK OSTRZEGAWCZYCH

1. Jeżeli lampka ostrzegawcza ciśnienia oleju silnikowego (2) nie gaśnie w ciągu 4 do 5 sekund po prawidłowym uruchomieniu silnika, należy natychmiast wyłączyć silnik i sprawdzić poziom oleju silnikowego. Jeżeli poziom oleju silnikowego jest prawidłowy, należy skontaktować się z lokalnym dealerm KIOTI.



OSTRZEŻENIE

- **Silnik może ulec poważnemu uszkodzeniu jeżeli pracuje w czasie, kiedy lampka ostrzegawcza ciśnienia oleju silnikowego jest włączona.**

2. Jeżeli lampka ostrzegawcza ładowania akumulatora (3) nie gaśnie w ciągu 4 - 5 sekund po prawidłowym uruchomieniu silnika, to znaczy, że akumulator nie jest doładowywany. Należy wtedy skontrolować układ doładowywania akumulatora obejmujący akumulator i alternator.
3. Szczegółowe informacje na temat innych wskaźników i lampek podano w punkcie "Deska rozdzielcza" w rozdziale 4.



OSTRZEŻENIE

- **Jeżeli ciągnik jedzie przez dłuższy okres czasu z zapaloną lampką ostrzegawczą ładowania akumulatora, akumulator może się rozładować i układ elektryczny ciągnika może ulec uszkodzeniu.**

WYŁĄCZANIE SILNIKA

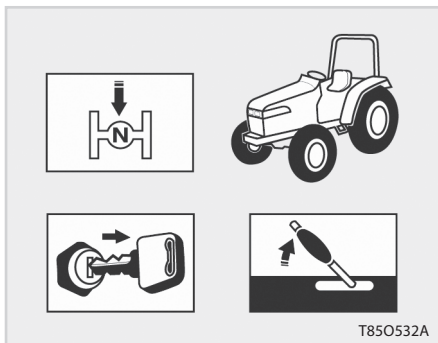

1. Przed wyłączeniem silnika należy koniecz- nie zmniejszyć jego obroty.
2. Wcisnąć pedał sprzęgła i ustawić wszystkie dźwignie przekładni w pozycji neutralnej.
3. Pozwolić, aby silnik pracował na obrotach jałowych przez około 2 - 3 minuty a następnie przekręcić kluczyk zapłonowy do pozycji "OFF", aby wyłączyć silnik.
4. Wyjąć kluczyk zapłonowy ze stacyjki.

⚠ OSTRZEŻENIE

- *Po zakończeniu pracy ciągnika lub silnika, nigdy nie należy dotykać tłumika ani osłony ciepłochłonnej zanim wystarczająco nie ostygną.*

⊕ WAŻNE

- Przed wyjściem z ciągnika należy wyłączyć wszystkie urządzenia elektryczne i wyjąć kluczyk ze stacyjki.
- Nie należy pozostawiać ciągnika na zewnątrz bez odpowiedniego nadzoru. Ktoś może go ukraść, ponieważ kluczyki stosowane we wszystkich ciągnikach KIOTI mają taki sam kształt.
- Klakson, kierunkowskazy i światła awaryjne działają bez konieczności wkładania kluczyka do stacyjki. Dlatego, używanie tych elementów w czasie, gdy silnik jest wyłączony, może spowodować rozładowanie akumulatora.

ROZGRZEWANIE SILNIKA

Silnik należy zawsze rozgrzać przed rozpoczęciem jazdy, aby zapewnić jego trwałość. Przed rozpoczęciem rozgrzewania silnika, należy upewnić się, że każda część w silniku jest prawidłowo smarowana i każda część hydrauliczna jest w idealnym stanie technicznym, aby zapobiec wadliwemu działaniu silnika i układu hydraulicznego.

SPOSÓB ROZGRZEWANIA SILNIKA (DOTYCZY CIĄGNIKA Z RĘCZNĄ SKRZYNIĄ BIEGÓW)

1. Uruchomić silnik i pozwolić, aby pracował na niskich obrotach i bez obciążenia przez około 3 - 4 minuty.
2. W niskich temperaturach otoczenia należy wydłużyć czas rozgrzewania silnika do 10 minut.
3. W bardzo niskich temperaturach otoczenia, silnik należy rozgrzewać przez około 15 minut.
4. Przepustnicę silnika można otworzyć na 50 % aby skrócić czas rozgrzewania silnika.
5. Silnik jest wystarczająco rozgrzany jeżeli wskazówka na wskaźniku temperatury, umieszczonym na desce rozdzielczej, wskazuje 1/2 normalnego zakresu temperatury, niezależnie od czasu rozgrzewania silnika.

- Po rozpoczęciu pracy, nie należy gwałtownie zwiększać obciążenia silnika.
- Silnik powinien pracować bez obciążenia przez około 2 - 3 minuty przed jego wyłączeniem, po zakończeniu pracy.

SPOSÓB ROZGRZEWANIA SILNIKA

- Po uruchomieniu silnika z wciśniętym pedałem sprzęgła, należy upewnić się, że dźwignia przełączania inwersora ustawiona jest w pozycji neutralnej i powoli zwolnić pedał sprzęgła w celu rozgrzania silnika.
- Silnik należy rozgrzewać przy obrotach około 1500 obr/min przez okres czasu określony w poniższej tabeli, odpowiedni dla temperatury otoczenia.

Ambient Temperatura	Wymagany czas rozgrzewania silnika
0°C lub powyżej	5~10 minut
0°C ~ -10°C	10~20 minut
-10°C ~ -20°C	20~30 minut
-20°C lub poniżej	30 minut lub dłużej

⚠ OSTRZEŻENIE

- *Nadmierne rozgrzewanie silnika zwiększa zużycie paliwa i ma negatywny wpływ na trwałość ciągnika.*
- *Nigdy nie należy pozostawiać ciągnika bez odpowiedniego nadzoru podczas rozgrzewania silnika. Niezastosowanie się do tego zalecenia może doprowadzić do pożaru lub wypadku.*

⚠ OSTRZEŻENIE

- *W trakcie rozgrzewania silnika, hamulec postojowy musi być zaciągnięty.*
- *Jeżeli rozgrzewanie silnika nie zostanie przeprowadzone, ciągnik może gwałtownie ruszyć powodując śmiertelny wypadek.*

AWARYJNY ROZRUCH SILNIKA ZA POMOCĄ AKUMULATORA ZEWNĘTRZNEGO

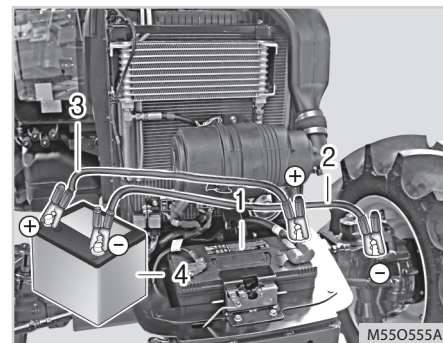

- (1) Wyczerpany akumulator (2) Przewód rozruchowy (-) (3) Przewód rozruchowy (+)
(4) Akumulator pomocniczy

Jeżeli akumulator jest rozładowany i nie można uruchomić silnika, wtedy istnieje możliwość uruchomienia silnika poprzez podłączenie rozładowanego akumulatora do akumulatora w innym ciągniku lub do innego dodatkowego akumulatora.

1. Należy sprawdzić, czy napięcie znamionowe wyczerpanego akumulatora w ciągniku jest takie samo jak napięcie akumulatora w innym ciągniku lub pojeździe, który jest używany do rozruchu awaryjnego (specyfikacja napięcia akumulatora dla tego ciągnika: 12 V).
2. Sprawdzić długość przewodów rozruchowych i ustawić innych ciągnik w pobliżu ciągnika z rozładowanym akumulatorem. Następnie, ustawić dźwignię zmiany biegów, dźwignię zmiany zakresów i dźwignię przełączania inwersora w pozycji neutralnej, zaciągnąć hamulec postojowy i wyłączyć silnik.
3. Założyć okulary ochronne i gumowe rękawice i otworzyć maski silnika obu ciągników. W razie konieczności należy zdjąć pokrywę zacisku akumulatora.
4. Połączyć dodatni (+) biegun akumulatora rozładowanego z dodatnim biegunem (+) akumulatora pomocniczego przy pomocy czerwonego kabla dodatniego z zaciskami.
5. Podłączyć jeden zacisk czarnego kabla ujemnego do ujemnego (-) bieguna akumulatora pomocniczego a drugi zacisk do kadłuba ciągnika (tzw. masy) z rozładowanym akumulatorem. Element kadłuba silnika do którego jest podłączony zacisk kabla ujemnego nie może być pomalowany.
6. Uruchomić silnik ciągnika z naładowanym akumulatorem.
7. Uruchomić silnik ciągnika z rozładowanym akumulatorem.
8. Odłączyć czarny kabel ujemny od obu ciągników.
9. Odłączyć czerwony kabel.
10. Silnik powinien pracować przynajmniej przez 30 minut, aby naładować rozładowany akumulator.
11. Jeżeli akumulator rozładowuje się ponownie, należy go wymienić lub sprawdzić układ doładowywania, tzn. alternator.

EKSPLOATACJA CIĄGNIKA SPOSÓB JAZDY



- M55O548A
- (1) Siedzisko (2) Dźwignia regulacji pochylenia oparcia siedziska (3) Dźwignia regulacji siedziska (obciążenie poduszki siedziska)
 - (4) Dźwignia regulacji siedziska (przesuwanie do przodu/do tyłu) (5) Dźwignia regulacji siedziska (wysokość)

1. Należy wyregulować siedzisko i zapiąć pas bezpieczeństwa.

⚠ OSTRZEŻENIE

- Po wykonaniu regulacji, należy sprawdzić, czy siedzisko jest pewnie zablokkowane w wybranym położeniu.
- Nie należy regulować siedziska podczas jazdy. W przypadku wykonywania regulacji podczas jazdy, siedzisko może się nagle przesunąć powodując utratę kontroli nad ciągnikiem.



(1) Pas bezpieczeństwa

2. Należy stosować pas bezpieczeństwa.

⚠ OSTRZEŻENIE

- Zawsze należy zapinać pasy bezpieczeństwa w ciągniku wyposażonym w kabinę.
- Pas bezpieczeństwa powinien być założony na wysokości miednicy lub najniżej jak to możliwe a nie na talii lub brzuchu. W innym przypadku, pas bezpieczeństwa nie może zapewnić prawidłowej ochrony.
- Nie należy stosować pasa bezpieczeństwa jeżeli rama ROPS nie jest zainstalowana lub jest złożona.

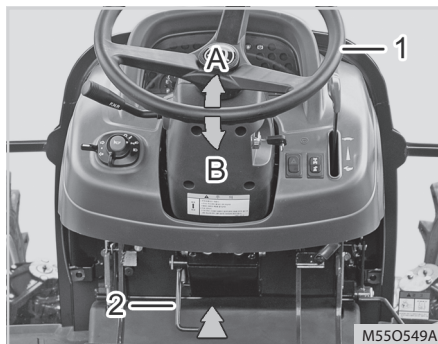

(1) Kierownica (2) Pedał przechylenia kierownicy

(A) Podnoszenie (B) Opuszczanie

3. Kierownica powinna być ustawiona w sposób dostosowany do sylwetki kierowcy.

⚠ OSTRZEŻENIE

- Nie należy regulować kąta nachylenia kierownicy podczas jazdy. W przypadku wykonywania regulacji kierownicy podczas jazdy może dojść do utraty kontroli nad ciągnikiem i wypadku.

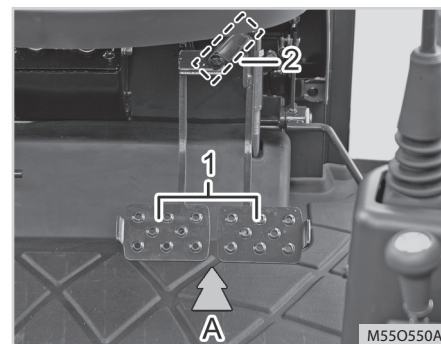

(1) pedał hamulca (lewy / prawy) (2) Zapadka do zblokowania pedałów

(A) Wcisnąć

4. Należy upewnić się, że oba pedały hamulców są zblokowane.

⚠ OSTRZEŻENIE

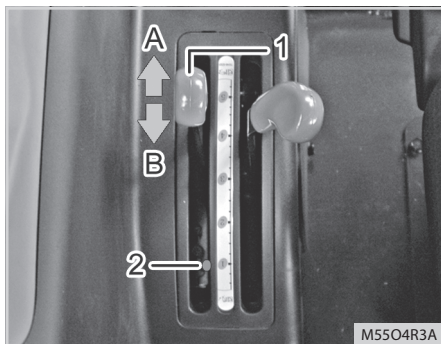

- Ciągnik może stracić stabilność i przewrócić się jeżeli podczas jazdy z dużą prędkością wciśnięty zostanie tylko jeden pedał hamulca.

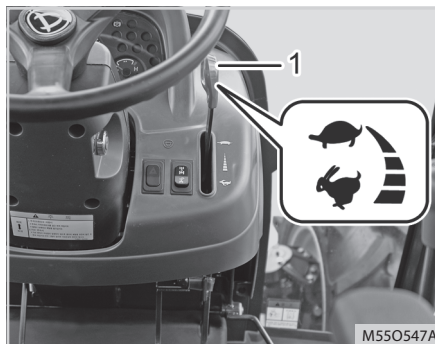

(1) Dźwignia regulacji pozycyjnej (2) Śruba
(A) Podnoszenie (B) Opuszczanie

5. Aby podnieść narzędzie przymocowane do ciągnika należy pociągnąć dźwignię regulacji pozycyjnej do tyłu.



(1) Ręczna dźwignia przepustnicy ("gazu")
 Zmniejszyć obroty silnika ("Wolno")
 Zwiększyć obroty silnika ("Szybko")

6. Należy powoli zwiększać obroty silnika, od obrotów jałowych do średniej prędkości obrotowej.

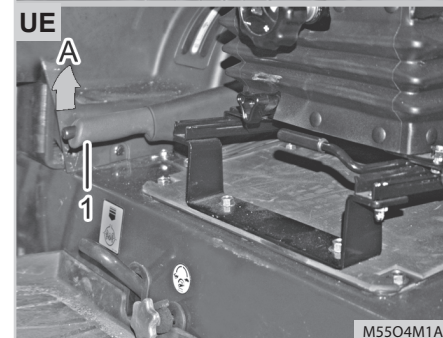
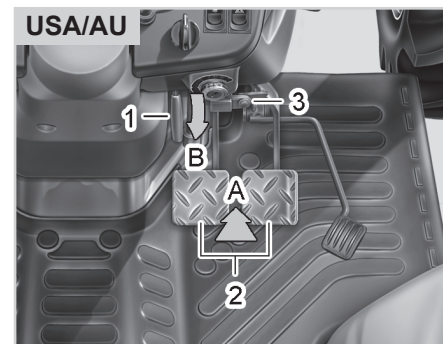

(1) Dźwignia hamulca postojowego (2) Pedaly hamulca (3) Zapadka służąca do zblokowania pedałów hamulca
(A) Zaciąganie dźwigni (B) Wciskanie pedałów

7. Zwolnić hamulec postojowy.

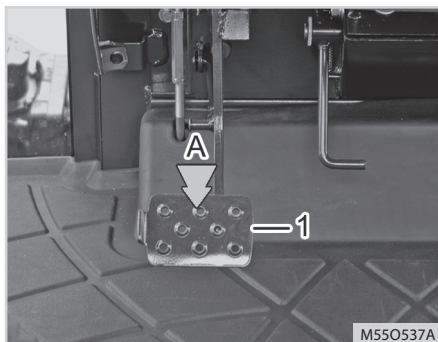

(1) Pedał sprzęgła
(A) Wcisnąć

8. Wcisnąć pedał sprzęgła do oporu.



PRZESTROGA

Aby zapobiec wypadkom:

- Nie należy gwałtownie zwalniać pedału sprzęgła. Ciągnik może ruszyć gwałtownie i przewrócić się.



PRZEKŁADNIA NAWROTNA (POWER SHUTTLE)

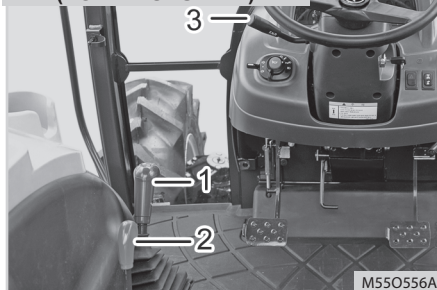

(1) Główna dźwignia zmiany biegów
(2) Dźwignia przełączania inwersora
(3) Dźwignia zmiany zakresu przełożeń przekładni

9. Należy ustawić główną dźwignię zmiany biegów, dźwignię zmiany zakresu przełożeń przekładni i dźwignię przełączania inwersora w żądanym położeniu.

Ponieważ ten ciągnik wyposażony jest w przekładnię nawrotną, możliwa jest zmiana położenia głównej dźwigni zmiany biegów i dźwigni zmiany zakresów bez konieczności wciśnięcia sprzęgła a następnie zmiana kierunku jazdy (do przodu/do tyłu) za pomocą dźwigni przełączania inwersora.

10. Po powolnym zwolnieniu pedału sprzęgła ciągnik zaczyna ruszać.

PARKOWANIE

PRZESTROGA

- Prowadząc ciągnik nigdy nie należy opierać stopy na pedale sprzęgła. Jeżeli kierowca opiera stopę na pedale sprzęgła, może nastąpić szybkie zużycie tarczy sprzęgła.
- Pedal sprzęgła należy wciskać szybko i zwalniać powoli.
- Dla zapewnienia bezpieczeństwa należy unikać nagłych zmian prędkości.
- W czasie jazdy na dużych pochyłościach terenu, załadunku ciągnika na i rozładunku z pojazdu transportowego, należy wcześniej zredukować bieg, aby nie było konieczności zmiany biegu na środku wzniesienia. Podczas zjazdu ze wzniesienia nie należy również trzymać dłoni na dźwigni zmiany biegów. Ciągnik może stoczyć się ze wzniesienia po przypadkowym przełączeniu dźwigni zmiany biegów w położenie neutralne. Taka sytuacja stwarza bardzo duże zagrożenie.

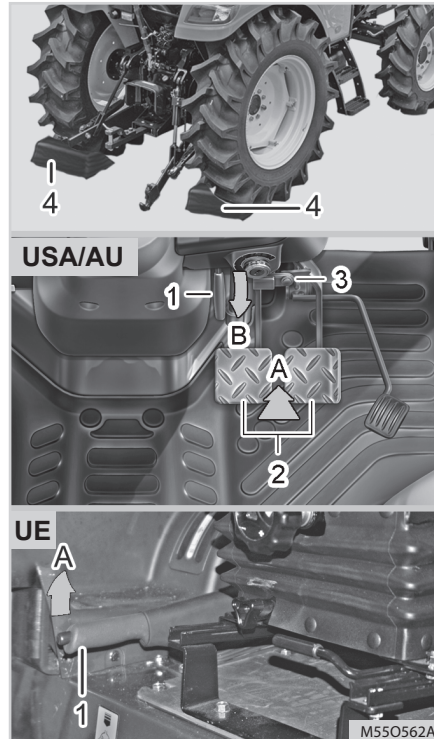

(1) Dźwignia hamulca postojowego (2) Pedał hamulca (3) Zapadka do zablokowania pedałów (4) Kliny

(A) Zaciąganie dźwigni (B) Wciskanie pedałów

1. W przypadku modelu ciągnika przeznaczanego na rynek USA/AUSTRALII, należy pociągnąć dźwignię hamulca postojowego (1) do góry, wciskając jednocześnie do oporu pedały hamulca, aby zablokować pedały za pomocą zapadki. Jeżeli siła hamowania jest niewystarczająca, należy mocniej wcisnąć pedały.

W przypadku modelu ciągnika przeznaczanego na rynek UE, należy pociągnąć dźwignię hamulca postojowego (1) do góry.

2. Przed opuszczeniem kabiny ciągnika po jego zaparkowaniu, należy koniecznie wyłączyć WOM, opuścić narzędzie na podłoże i wyłączyć silnik.

3. Jeżeli konieczne jest wyjście z kabiny ciągnika, którego silnik pracuje, należy ustawić dźwignię zmiany biegów, dźwignię zmiany zakresów i dźwignię przełączania inwersora w pozycji neutralnej i mocno zaciągnąć hamulec postojowy.

4. W przypadku parkowania ciągnika na pochyłości terenu, należy wyłączyć silnik przy zaciągniętym hamulcu postojowym i włączonym niskim biegu i dolnym zakresie przełożeń.

5. Jeżeli ciągnik, którego silnik pracuje, musi być zaparkowany na wzniesieniu, należy zaciągnąć hamulec postojowy i podłożyć kliny (4) pod wszystkie koła ciągnika.

6. W przypadku modelu ciągnika przeznaczanego na rynek USA/AUSTRALII, należy

pociągnąć dźwignię hamulca postojowego do góry, wciskając jednocześnie do oporu pedały hamulca. W przypadku modelu ciągnika przeznaczzonego na rynek UE, należy wcisnąć przycisk i opuścić dźwignię hamulca postojowego.

OSTRZEŻENIE

- *Jazda z zaciągniętym hamulcem postojowym powoduje szybkie zużycie klocków hamulcowych.*
- *Nigdy nie należy parkować ciągnika na stromych zboczach wzgórz. Ciągnik może się stoczyć ze zbrocza powodując poważny wypadek.*

OSTRZEŻENIE

Aby zapobiec obrażeniom, śmierci lub szkodom materialnym spowodowanym przez niekontrolowane przemieszczenie się ciągnika:

- *Ciągnik z wyłączonym silnikiem może przemieścić się nieoczekiwanie, niezależnie od położenia dźwigni zmiany biegów.*
- *Przed wyjściem z kabiny ciągnika, należy koniecznie zaciągnąć hamulec postojowy, aby zapobiec niekontrolowanemu przemieszczeniu się ciągnika.*

※ *Tylko model z przekładnią nawrotną.*



WAŻNE

- **Ciągnik może przemieszczać się powoli kiedy silnik pracuje, nawet jeżeli główna dźwignia zmiany biegów i dźwignia przełączania inwersora ustawione są w pozycji neutralnej. Jest to zjawisko normalne i powodowane jest przez tarcie płynu przekładniowego. Takie zjawisko może łatwo wystąpić kiedy obroty silnika są wysokie, ustawiony jest niski zakres przełożeń za pomocą dźwigni zmiany zakresów i lepkość płynu przekładniowego jest wysoka z powodu niskiej temperatury. Aby temu zapobiec, należy koniecznie zaciągnąć hamulec postojowy.**
- **Wysiąść z ciągnika można dopiero po upewnieniu się, że ciągnik zatrzymał się całkowicie i hamulec postojowy jest mocno zaciągnięty.**
- **Nie należy parkować ciągnika w wysokiej trawie i na słomie. Jeżeli trawa lub słoma dotknie do gorącej rury wydechowej, może wybuchnąć pożar.**

POKONYWANIE ZAKRĘTÓW

Zakręty należy pokonywać powoli, obniżając prędkość jazdy ciągnika.



OSTRZEŻENIE

Aby zapobiec wypadkom na skutek utraty panowania nad ciągnikiem:

- *Pokonywanie zakrętów z dużą prędkością może spowodować wywrócenie ciągnika.*
- *Nigdy nie należy podejmować prób pokonywania zakrętów z dużą lub małą prędkością z włączoną blokadą mechanizmu różnicowego. Może to spowodować poważny wypadek.*

JAZDA CIĄGNIKIEM NA POCHYŁOŚCIACH TERENU

1. Podczas jazdy należy uwzględniać warunki terenowe na pochyłości terenu i prowadzić ciągnik z bezpieczną prędkością, aby nadmiernie nie obciążać silnika.
2. Należy koniecznie wcześniej zredukować bieg, aby silnik nie zgasł podczas jazdy pod górę.
3. Z wzniesienia należy zjeżdżać z małą prędkością.

⊕ WAŻNE

- Do wykonywania prac przy dużym obciążeniu, takich jak praca z ładowaczem czołowym, należy stosować niski zakres przełożeń, wybrany za pomocą dźwigni zmiany zakresów.

⚠ OSTRZEŻENIE

- *Należy upewnić się, że pedały hamulca są zablokowane oraz pedał blokady mechanizmu różnicowego jest zwolniony.*
- *Podczas jazdy po pochyłym terenie, nie należy wyłączać sprzęgła oraz nie należy ustawiać dźwigni zmiany biegów w pozycji neutralnej (jechać "na luzie"). W innym przypadku, można utracić kontrolę nad ciągnikiem. Przed wjazdem na strome wzniesienie, należy odpowiednio zredukować bieg i nigdy nie należy poruszać dźwigni zmiany biegów w trakcie podjazdu na wzniesienie. Może to spowodować poważny wypadek.*

ŚRODKI OSTROŻNOŚCI PRZY WJEŹDZANIU NA I ZJEŹDZANIU Z POLA

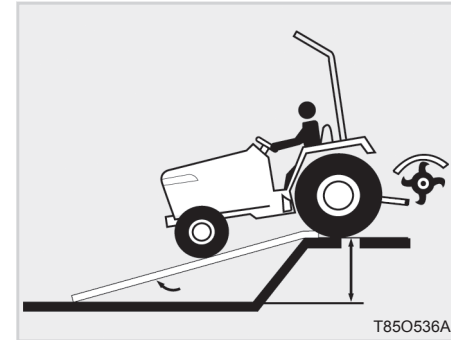

1. Należy upewnić się, że lewy i prawy pedał hamulca są zablokowane.
2. Należy wjeżdżać na i wyjeżdżać z pola uprawnego pod kątem prostym do skarpy.
3. Podczas wjeżdżania na skarpę zaleca się stosowanie napędu na cztery koła i wjeżdżanie tyłem.

ŚRODKI OSTROŻNOŚCI PODCZAS JAZDY PO DRODZE

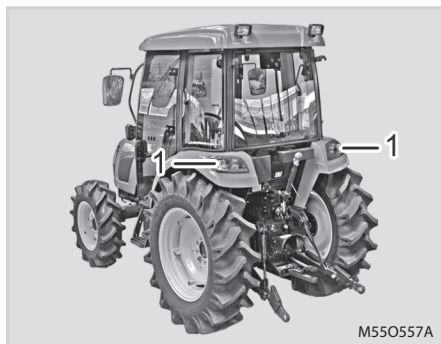

(1) Kierunkowskaz

1. Podczas jazdy po drodze publicznej, należy sygnalizować zamiar zmiany kierunku jazdy za pomocą kierunkowskazów.
2. Podczas wymijania innego pojazdu w nocy, należy zmienić światła drogowe ("długie") na światła mijania ("krótkie"), aby nie oślepić kierowcy wymijanego pojazdu.
3. Podczas jazdy po drodze publicznej, lewy i prawy pedał hamulca muszą być zablokowane.

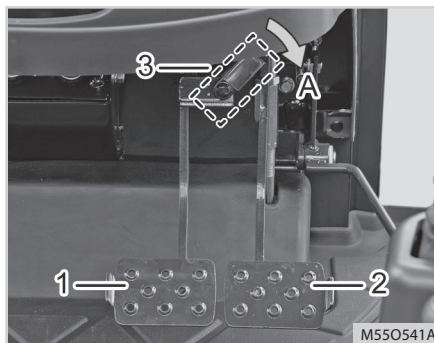

- (1) Pedał hamulca (lewy) (2) Pedał hamulca (prawy) (3) Zapadka do zablokowania pedałów
- (A) Podczas jazdy po drodze pedały muszą być zawsze zablokowane

! OSTRZEŻENIE

- Podczas jazdy po drodze publicznej, należy stosować się do wszystkich obowiązujących przepisów ruchu drogowego oraz zasad bezpieczeństwa.
- W ciągniku powinien jeździć tylko operator, chyba że w kabinie zamontowany jest fotel pasażera.

! OSTRZEŻENIE

- Jeżeli ciągnik zepsuje się na drodze publicznej, należy go odholować w bezpieczne miejsce w celu wykonania naprawy. Podczas holowania, światła awaryjne ciągnika muszą być włączone. W innym przypadku, inne pojazdy mogą najechać na uszkodzony ciągnik powodując poważny wypadek.

ZAŁADUNEK CIĄGNIKA NA I ROZŁADUNEK CIĄGNIKA Z CIĘŻARÓWKI



1. Aby załadować ciągnik, należy wjeżdżać tyłem na platformę ciężarówki.
2. Jeżeli silnik ciągnika zgaśnie w trakcie wjeżdżania na platformę ciężarówki, należy natychmiast wcisnąć pedał hamulca a następnie powoli zwalniać pedał hamulca, aby zjechać ciągnikiem na drogę. Następnie, należy ponownie uruchomić silnik i próbować wjechać na platformę ciężarówki.

⚠ OSTRZEŻENIE

- *W przypadku transportu ciągnika na samochodzie ciężarowym, należy solidnie przymocować ciągnik do platformy samochodu i zwracać uwagę na wysokość załadowanego ciągnika, aby uniknąć uderzenia o strop tunelu lub konstrukcję mostu.*
- *Należy koniecznie stosować się do tego zalecenia, ponieważ takie wypadki zdarzają się często.*

ŚRODKI OSTROŻNOŚCI DOTYCZĄCE WSPOMAGANIA UKŁADU KIEROWNICZEGO



(1) Koło kierownicy

1. Wspomaganie układu kierowniczego działa tylko podczas pracy silnika. Jednakże, jeżeli obroty silnika są niskie, skręcanie kierownicą staje się trochę trudniejsze. Kiedy silnik jest wyłączony, skręcanie kierownicą jest możliwe, lecz staje się bardzo trudne.

2. Skręcanie kierownicą może być trochę utrudnione, kiedy ciągnik jest obciążony, ma zamontowane narzędzie lub ładowacz. W takim przypadku, należy skręcać kierownicą kiedy ciągnik jest w ruchu.
3. Kiedy ładowacz jest zamontowany do ciągnika, należy wyregulować ciśnienie w przednich kołach na wartość maksymalną i zamontować tylne obciążniki lub narzędzie na trzypunktowym układzie zawieszenia oraz zdjąć przednie obciążniki, aby zrównoważyć obciążenie przodu i tyłu ciągnika w celu zapewnienia bezpiecznej pracy.
4. Jeżeli kierownica zostanie skręcona do oporu, słyszalny będzie dźwięk pracującego zaworu bezpieczeństwa (zaworu nadmiarowego). Nie należy kontynuować skręcania kierownicy do oporu w prawą lub lewą stronę, kiedy słyszalny jest ciągły dźwięk pracującego zaworu nadmiarowego. (dźwięk ten może być słyszalny tylko przez krótki okres czasu). Temperatura płynu hydraulicznego może wzrosnąć powodując wadliwe działanie układu.

UWAGA

W tym ciągniku zastosowano w pełni hydrauliczne wspomaganie układu kierowniczego typu load reaction (po zwolnieniu, kierownica wraca do położenia jazdy na wprost)

- W układzie w pełni hydraulicznym, siła konieczna do wspomagania układu kierowniczego przekazywana jest tylko przez płyn hydrauliczny. Dlatego, w ciągniku tym nie są zastosowane mechaniczne elementy układu wspomagania, takie jak mechanizm zębatkowy. Dlatego, kąt ustawienia znaku **KIOTI** na środku koła kierownicy może być czasem różny, co jest sytuacją normalną.
- **W układzie wspomagania typu load reaction**, siła reakcji lub oddziaływania działająca na oś przednią jest przenoszona na koło kierownicy. Dzięki temu, po zwolnieniu, kierownica wraca do położenia jazdy na wprost.

OSTRZEŻENIE

- *Podczas jazdy po drodze z narzędziem przymocowanym do tylnego zaczepu ciągnika, styk przednich kół z nawierzchnią staje się słabszy, co powoduje pogorszenie sterowności pojazdu. W takim przypadku, należy zamocować przedni obciążnik i jechać z małą prędkością.*
- *Jeżeli ciągnik nie działa prawidłowo podczas jazdy po drodze publicznej, należy go zatrzymać w bezpiecznym miejscu i usunąć nieprawidłowości. Jeżeli nie ma możliwości dalszej jazdy, należy włączyć światła awaryjne i ustawić trójkąt ostrzegawczy za ciągnikiem. W innym przypadku, inny pojazd może najechać na tył ciągnika.*

SYSTEM STEROWANIA TRZYPUNKTOWYM UKŁADEM ZAWIESZENIA (TUZ) REGULACJA POZYCYJNA

⚠ OSTRZEŻENIE

- Środek ciężkości ciągnika znajduje się wyżej niż w innych typowych pojazdach, dlatego ryzyko przewrócenia ciągnika jest bardzo duże. Należy zachować szczególną ostrożność podczas jazdy w poprzek zbocza, jazdy po wyboistych drogach, drogach z kałużami i wąskich drogach. Należy koniecznie ustawić ramę ROPS w jej oryginalnym położeniu (w pozycji pionowej) i zapiąć pas bezpieczeństwa.
- Jeżeli silnik zostanie wyłączony podczas jazdy, zdolność kierowania ciągnikiem znacznie się pogorszy, ponieważ hydrauliczne wspomaganie układu kierowniczego nie będzie działało, co może doprowadzić do poważnego wypadku. Nigdy nie należy wyłączać silnika podczas jazdy.
- Podczas jazdy, kierownicę należy zawsze trzymać oburącz.

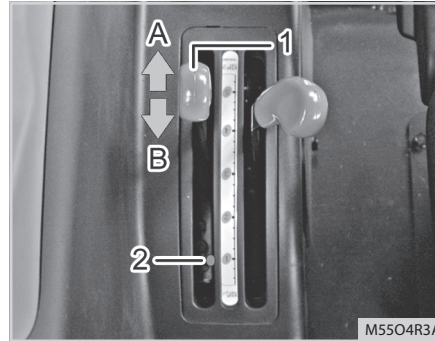

(1) Dźwignia regulacji pozycyjnej (2) Śruba
(A) Podnoszenie (B) Opuszczanie

Trzypunktowy układ zawieszenia (TUZ) może być sterowany za pomocą dźwigni regulacji pozycyjnej.

1. Dźwignia regulacji pozycyjnej służy do podnoszenia lub opuszczania ramienia podnoszącego (dolnego cięgå) trzypunktowego układu zawieszenia (TUZ)
2. Popchnięcie dźwigni do przodu powoduje opuszczenie dolnego cięgå, natomiast pociągnięcie dźwigni do tyłu powoduje podniesienie dolnego cięgå.
3. Wysokość dolnego cięgå jest precyzyjnie regulowana, proporcjonalnie do położenia dźwigni.

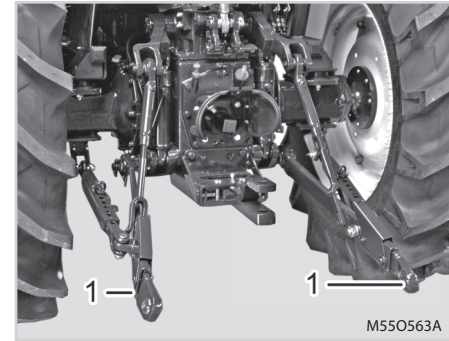

(1) Dolne cięgå

4. Dolne cięgå jest podnoszone przy wykorzystaniu energii układu hydraulicznego ciągnika i opada pod swoim własnym ciężarem. Dlatego, nie można obniżyć narzędzia poprzez nacisk hydrauliczny.
5. Dzięki temu, narzędzie zamocowane do dolnego cięgå odwzorowuje profil gruntu po którym się przemieszcza. Jest to tzw. funkcja "pływania".

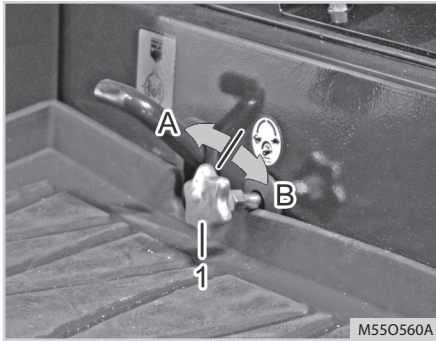

(1) Pokrętko regulacji prędkości opuszczania TUZ
 (A) Wysoka prędkość (B) Niska prędkość

6. Prędkość opuszczania dolnego cięga jest proporcjonalna do przyłożonego obciążenia, lecz można ją regulować poprzez ustawienie wielkości przepływu płynu hydraulicznego. (Patrz "Pokrętko regulacji prędkości ramienia podnoszącego" na Stronie 4-32)

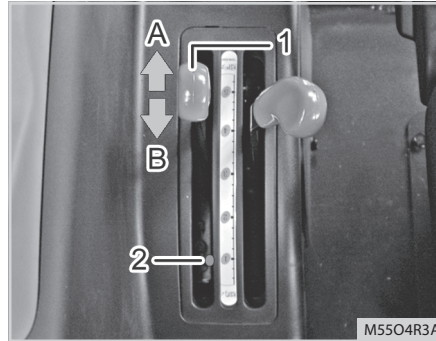

(1) Dźwignia regulacji pozycyjnej (2) Śruba
 (A) Podnoszenie (B) Opuszczanie

7. Dolny limit wysokości narzędzia można ustawić poprzez ograniczenie ruchu dźwigni regulacji za pomocą sworznia blokującego.

⚠ OSTRZEŻENIE

- *Jeżeli przedmiot o nadmiernym ciężarze jest podnoszony na trzypunktowym układzie zawieszenia (TUZ) i ciągnik nie jest wyposażony w odpowiednie, przednie obciążniki walizkowe, przednie koła mogą zostać uniesione i może dojść do przewrócenia ciągnika. Należy koniecznie przestrzegać zaleceń eksploatacyjnych.*

REGULACJA SIŁOWA

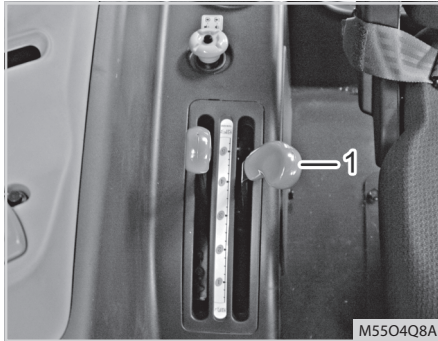

(1) Dźwignia regulacji siłowej

1. Funkcja regulacji siłowej jest stosowana, aby uniemożliwić buksowanie kół ciągnika i zgaśnięcie silnika na skutek nadmiernego obciążenia podczas prac, w których wymagana jest duża siła uciążu, takich jak orka.

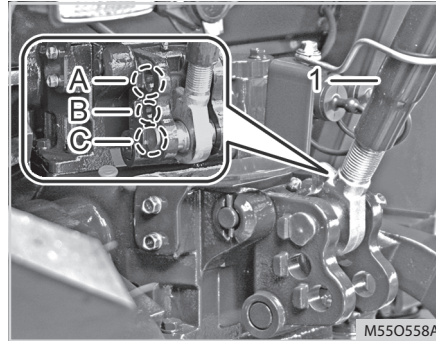

(1) Górne cięgło

- (A) Siła uciążu nie jest wymagana (narzędzia obrotowe itp.)
- (B) Ciężkie prace w których wymagana jest siła uciążu
- (C) Normalne prace w których wymagana jest siła uciążu

2. Funkcja regulacji siłowej jest włączona, kiedy używany jest najniższy lub środkowy otwór na górnym cięgłe trzypunktowego układu zawieszenia (TUZ). Środkowy otwór służy do precyzyjnej regulacji siłowej.
3. Aby wykonywać płytką orkę, należy ustawić dźwignię regulacji siłowej w tylnym położeniu (płytką orka).

Głębokość orki zwiększa się w sposób naturalny na skutek działania czynników zewnętrznych. Kiedy obciążenie wzrasta na skutek wzrostu głębokości orki podczas gdy dźwignia regulacji siłowej ustawiona jest w położeniu "płytką orka", utrzymywana jest mała głębokość orki, ponieważ siła reakcji jest przekazywana do systemu wewnętrznego poprzez cięgło górne i ramię podnoszące zostaje automatycznie podniesione.

4. Aby wykonywać głęboką orkę, należy ustawić dźwignię regulacji siłowej w przednim położeniu (głęboka orka).
5. Pozycję dźwigni regulacji siłowej należy dobierać odpowiednio do warunków glebowych, aby utrzymać stałą głębokość orki. Podczas pracy na nowym polu, zaleca się ustawienie dźwigni regulacji siłowej w odpowiednim położeniu w celu uzyskania żądanej głębokości orki i zablokowanie dźwigni za pomocą sworznia blokującego.
6. W przypadku stosowania narzędzia, które nie wymaga funkcji regulacji siłowej, takiego jak agregat uprawowy lub kosiarka, należy wykorzystać najwyższy otwór na cięgło górnym i ustawić dźwignię regulacji siłowej w dowolnym położeniu.

7. Jednak, jeżeli dźwignia regulacji siłowej zostanie popchnięta do przodu w końcowe położenie, ramię podnoszące w najniższym położeniu obniży się jeszcze trochę. Z kolei, jeżeli dźwignia regulacji siłowej zostanie pociągnięta do tyłu w końcowe położenie, ramię podnoszące w najwyższym położeniu podniesie się jeszcze trochę.



PRZESTROGA

- Jeżeli ramię podnoszące jest prawidłowo obsługiwane, lecz nadal słyszalny jest nietypowy hałas, układ hydrauliczny może działać nieprawidłowo. W takim przypadku, należy pozwolić, aby silnik pracował przez kolejne 10 - 15 minut na obrotach jałowych a następnie ponownie spróbować uruchomić silnik. Jeżeli problem nadal występuje, należy skontaktować się z lokalnym dealerem KIOTI.



PRZESTROGA

- Narzędzie może nadmiernie drgać ponieważ czujnik regulacji siłowej podlega oddziaływaniom kiedy ciągnik jedzie po nierównym terenie i wybrany jest środkowy lub najniższy otwór na górnym cięgle. W takim przypadku, należy ustawić dźwignię regulacji siłowej w pozycji "głęboka orka", aby zmniejszyć czułość funkcji regulacji siłowej lub wybrać najwyższy otwór na górnym cięgle.
- Jeżeli ciągnik nie był eksploatowany przez długi okres czasu lub płyn przekładniowy został właśnie wymieniony, słyszalny może być nietypowy hałas lub hydrauliczne ramię podnoszące może chwilowo nie działać. W takim przypadku, należy pozwolić, aby silnik pracował przez 3 - 4 minuty na obrotach jałowych.

ZDALNY SYSTEM STEROWANIA UKŁADEM HYDRAULICZNYM ZAWÓR PODWÓJNEGO DZIAŁANIA

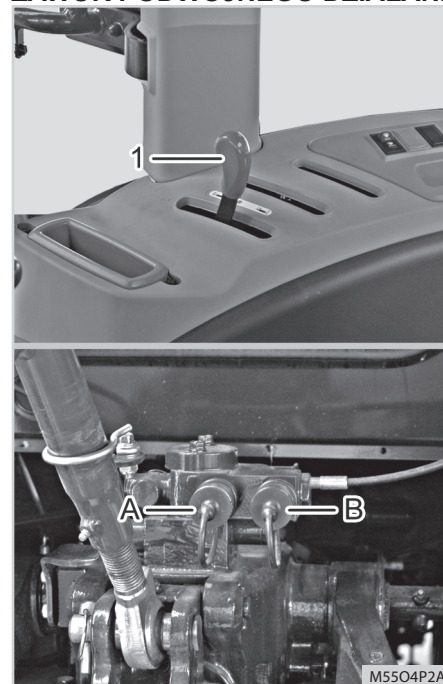

(1) Zawór podwójnego działania Dźwignia 1
(A) Przyłącze A (B) Przyłącze B

KIOTI dostarcza zawory podwójnego działania typu samopowrotnego.

- Dźwignia dwustronnego działania typu samopowrotnego powraca do swojego oryginalnego położenia, aby zablokować przepływ płynu hydraulicznego, po jej popchnięciu/pociągnięciu a następnie zwolnieniu. Jednak, tego typu dźwignia dwustronnego działania powinna być obsługiwana poprzez ciągłe popychanie lub pociąganie, dlatego nadaje się do sterowania narzędziem o krótkim czasie działania, takim jak siłownik hydrauliczny.

Kiedy zawór nadmiarowy zaczyna działać, należy niezwłocznie ustawić dźwignię dwustronnego działania w pozycji neutralnej. Jeżeli zawór nadmiarowy nadal działa, następuje przegrzanie oleju, co prowadzi do uszkodzenia określonych części.

DŹWIGNIA DWUSTRONNEGO DZIAŁANIA

Ciśnienie \Rightarrow Powrotne \leftarrow

Dźwignia 1		Popchnąć	Pociągnąć
Zawór 1 przyłącze	A	Wyjście \Rightarrow	Wejście \leftarrow
	B	Wejście \leftarrow	Wyjście \Rightarrow

	Wielkość złączki
Przyłącze A, B	PT 1 / 2

WAŻNE

- Kiedy narzędzie hydrauliczne nie jest używane, należy ustawić dźwignię uruchamiania zaworu zapadkowego w pozycji neutralnej. Jeżeli zawór zapadkowy jest utrzymywany w pozycji roboczej przez dłuższy okres czasu, zawór nadmiarowy pozostaje otwarty i temperatura płynu hydraulicznego rośnie, co prowadzi do uszkodzenia różnych części hydraulicznych, takich jak uszczelnienia olejowe i pierścienie uszczelniające typu "O".

WAŻNE

- Kiedy zawór zapadkowy pracuje, silnik jest niepotrzebnie obciążony. Dlatego, moc silnika znacznie spada a poziom hałasu i wibracji podczas otwierania zaworu nadmiarowego wzrasta.
- Uruchamianie silnika jest trudne w czasie kiedy zawór zapadkowy pracuje. Ma to miejsce szczególnie w ziemie, przy czym wzrasta również ilość spalin nawet po uruchomieniu silnika.

SIŁOWNIK POJEDYNCZEGO I PODWÓJNEGO DZIAŁANIA

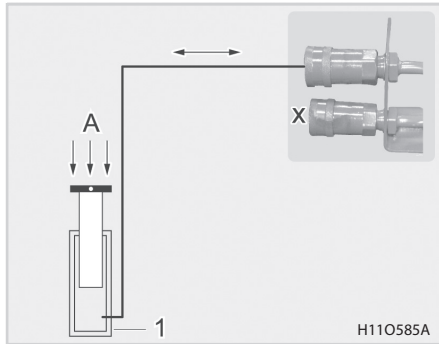

(1) Siłownik pojedynczego działania
(A) Obciążenie zewnętrzne

Ten ciągnik wyposażony jest w zdalny zawór sterujący podwójnego działania. Jednak, zawór ten można zastosować również w siłowniku hydraulicznym pojedynczego działania.

1. Podłączyć jeden koniec przyłącza hydraulicznego do siłownika hydraulicznego pojedynczego działania, w sposób pokazany na rysunku. Ciśnienie hydrauliczne jest prawidłowo dostarczane do siłownika. Jednak, po uwolnieniu ciśnienia hydraulicznego, siłownik cofa się tylko pod wpływem siły zewnętrznej, takiej jak energia potencjalna.
2. Aby cofnąć siłownik, należy przesunąć dźwignię w kierunku przeciwnym niż podczas wysuwania siłownika. Wtedy, płyn

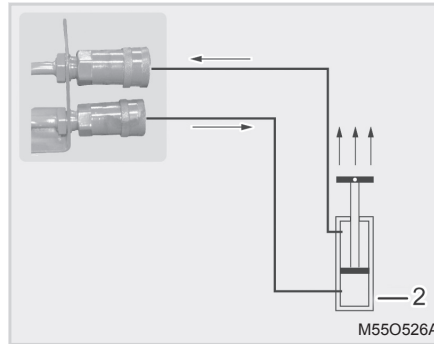

(2) Siłownik podwójnego działania

hydrauliczny jest dostarczany z pompy hydraulicznej do przyłącza hydraulicznego, które nie jest podłączone a ciśnienie wzrasta ponieważ przyłącze jest zablokowane. Jednak, to ciśnienie jest uwalnianie kiedy zawór nadmiarowy otwiera się.

3. Kiedy siłownik jest cofnięty, płyn hydrauliczny, który wrócił z siłownika jest odprowadzany do przekładni przez układ odpływowy podczas gdy dźwignia jest przesuwana w kierunku przeciwnym niż podczas wysuwania siłownika.



WAŻNE

- Jeżeli urządzenie będzie pracowało często i w sposób ciągły, zalecane jest zastosowanie siłownika podwójnego działania zamiast siłownika pojedynczego działania. Jeżeli siłownik pojedynczego działania jest używany zbyt często lub przez długi okres czasu, płyn hydrauliczny może się przegrzać, co spowoduje zmniejszenie trwałości części hydraulicznych, ponieważ główny zawór nadmiarowy otwiera się podczas cofania siłownika.

PODŁĄCZANIE I ROZŁĄCZANIE NARZĘDZIA

PODŁĄCZANIE

1. Przed podłączeniem narzędzi, należy koniecznie wyłączyć silnik.
2. Przesunąć dźwignię zaworu podwójnego działania 4 lub 5 razy do przodu i do tyłu, aby uwolnić ciśnienie z przewodu hydraulicznego ciągnika. W innym przypadku, trudno będzie podłączyć złączki a płyn hydrauliczny może wydostać się z przewodu pod ciśnieniem i dostać się do oczu podczas podłączania złączek.
3. Oczyszczyć złączki męskie i żeńskie z wszelkich zanieczyszczeń. Jeżeli zanieczyszczenia dostaną się do komponentów hydraulicznych, mogą spowodować wadliwe działanie całego układu.
4. Otworzyć pokrywę przeciwkurzową złączki żeńskiej w ciągniku i włożyć do niej złączkę męską narzędzia. Podczas łączenia złączek słycać kliknięcie.
5. Pociągnąć za przewód hydrauliczny narzędzia, aby sprawdzić, czy złączki są prawidłowo połączone.
6. Uruchomić silnik i sprawdzić działanie połączenia oraz skontrolować, czy nie ma przecieków.

ROZŁĄCZANIE

1. Przed rozłączaniem narzędzi, należy koniecznie wyłączyć silnik.
2. Uwolnić wszelkie ciśnienie resztkowe z przewodów hydraulicznych narzędzia i ciągnika przesuwając 4 lub 5 razy dźwignię zaworu podwójnego działania.
3. Oczyszczyć złączki z wszelkich zanieczyszczeń.
4. Opuścić narzędzie na podłoże lub usunąć wszelkie obciążenia zewnętrzne przyłożone do narzędzia. Odłączanie przewodów w czasie, kiedy obciążenie zewnętrzne jest przyłożone do narzędzia jest bardzo trudne i niebezpieczne, ponieważ w przewodzie znajduje się płyn pod ciśnieniem.
5. Wyjąć złączkę męską popychając złączkę żeńską do tyłu.
6. Zamknąć pokrywę przeciwkurzową złączki żeńskiej. Owinąć złączkę męską narzędzia plastikowym workiem, aby zapobiec jej zanieczyszczeniu.



OSTRZEŻENIE

- *Nigdy nie należy podłączać ani rozłączać przewodu hydraulicznego narzędzia jeżeli ciśnienie resztkowe nie jest uwolnione z przewodu lub jeżeli silnik ciągnika pracuje. W takim przypadku, trudno jest podłączyć i rozłączyć przewód a płyn hydrauliczny może wydostać się z przewodu pod ciśnieniem i dostać się do oczu lub na skórę.*
- *Przed rozpoczęciem pracy należy wyłączyć silnik i założyć okulary ochronne i gumowe rękawice.*

NOTATKA



EKSPLOATACJA CIĄGNIKA Z NARZĘDZIEM ZAMONTOWANYM NA TRZYPUNKTOWYM UKŁADZIE ZAWIESZENIA (TUZ) I ŁADOWACZEM

6

DEMONTAŻ I MONTAŻ NARZĘDZIA NA TRZYPUNKTOWYM UKŁADZIE ZAWIESZENIA (TUZ) (Z WAŁKIEM WOM).....	6-2
OBSŁUGA ELEMENTÓW TRZYPUNKTOWEGO UKŁADU ZAWIESZENIA (TUZ)	6-5
REGULACJA CIĘGNA PODNOSZĄCEGO	6-5
REGULACJA GÓRNEGO CIĘGŁA	6-6
ŚRODKI OSTROŻNOŚCI PODCZAS MONTAŻU NARZĘDZIA/ZASTOSOWANIE OTWORÓW NA GÓRNYM CIĘGLE	6-6
REGULACJA STABILIZATORA	6-7
DEMONTAŻ NARZĘDZIA.....	6-7
BELKA ZACZEPOWA I PRZYCZEPA.....	6-7
MONTAŻ WAŁKA WOM.....	6-9
OBSŁUGA ŁADOWACZA	6-11
PUNKTY MOCOWANIA ŁADOWACZA CZOŁOWEGO	6-12
JAZDA CIĄGNIKIEM NA POCHYŁOŚCIACH TERENU.....	6-13
DŹWIGNIA JOYSTICKA	6-14
PRZYŁĄCZE ZAWORU JOYSTICKA.....	6-17

DEMONTAŻ I MONTAŻ NARZĘDZIA NA TRZYPUNKTOWYM UKŁADZIE ZAWIESZENIA (TUZ) (Z WAŁKIEM WOM)

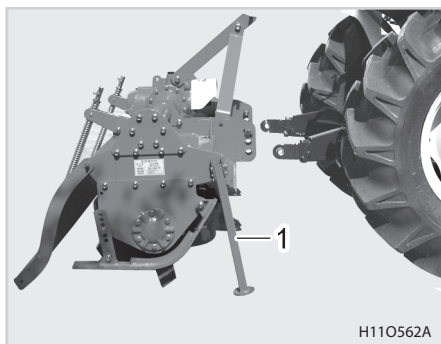

(1) Podpora narzędzia

1. Podjechać tyłem ciągnika w pobliżu narzędzia (na odległość około 5 cm). Następnie, ustawić wysokość cięgła dolnego w taki sposób, aby cięgło było równoległe do sworzni narzędzia.
2. Ustawić wszystkie dźwignie zmiany przełożeń w pozycji neutralnej, wyłączyć silnik i zaciągnąć hamulec postojowy.

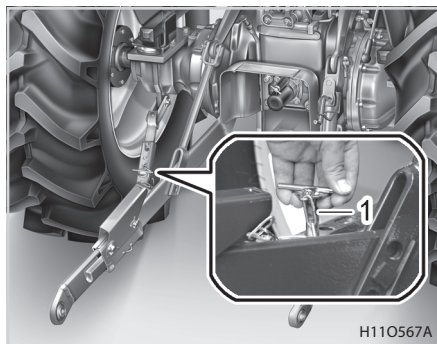

(1) Sworzeń stabilizatorów teleskopowych

3. Wyjąć oba sworznie mocujące stabilizatorów teleskopowych

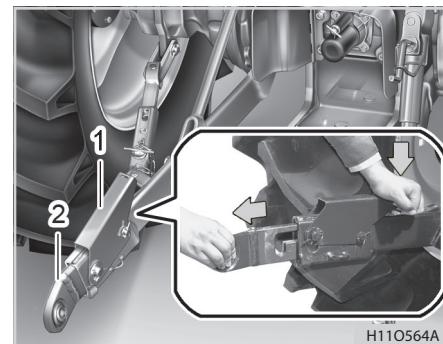

(1) Zatrzask (2) Końcówka cięgła dolnego

4. Wcisnąć zatrzask, aby wyciągnąć końcówkę cięgła dolnego. (typu kasetowego)



WAŻNE

- Podczas demontażu/montażu narzędzia, należy wyjąć sworznie cięgła kontrolnego, aby efektywnie wykorzystać końcówkę cięgła dolnego (typu kasetowego).

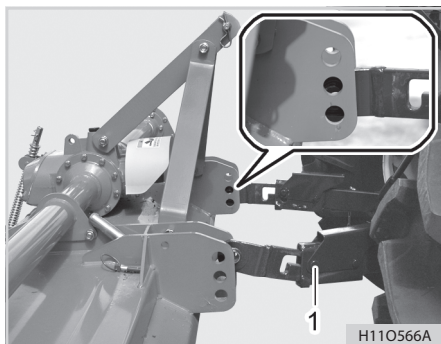

(1) Ciężko dolne

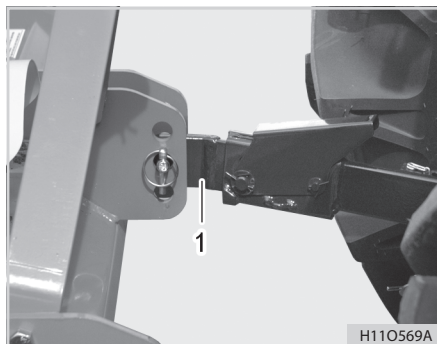

(1) Końcówka ciężła dolnego

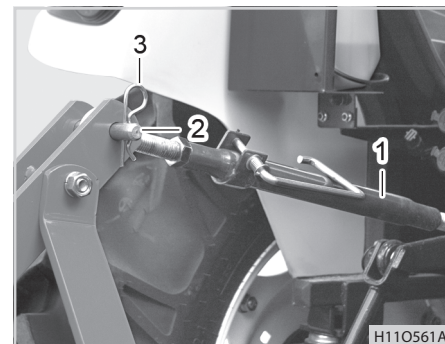

(1) Ciężko górne

(3) Zawleczka

(2) Sworzeń blokujący

5. Zamontować dolne ciężło do narzędzia i założyć sworznie.

6. Uruchomić silnik i jechać tyłem w kierunku narzędzia. Końcówka ciężła dolnego zostanie wtedy wsunięta w oryginalne położenie.

7. Oddzielić ciężko górne od jego wspornika i obracać, aby wyregulować długość ciężła w taki sposób, aby znalazło się bliżej otworu montażowego górnego wspornika narzędzia. Następnie, dopasować ciężło do otworu montażowego, włożyć sworznie blokujące i zabezpieczyć ciężło zawleczką. W razie konieczności, usunąć podporę narzędzia.

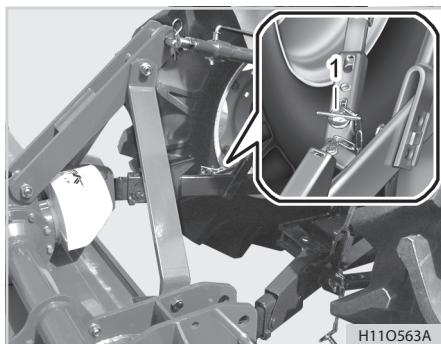

(1) Sworzeń stabilizatorów teleskopowych

8. Przekręcić cięgło górne, aby zrównoważyć narzędzie. Następnie, przemieścić narzędzie w lewo i w prawo i zabezpieczyć je w prawidłowym położeniu za pomocą sworznia stabilizatorów teleskopowych.
9. W razie konieczności, podłączyć wałek WOM do WOM ciągnika. Przed wykonaniem tej czynności, należy wyłączyć silnik ciągnika, opuścić narzędzie na ziemię i ustawić przekładnię WOM w pozycji neutralnej.



WAŻNE

- Należy skonsultować się z lokalnym dealerem KIOTI w sprawie doboru wałka WOM.
- Przy doborze wałka WOM, należy upewnić się, że części teleskopowe wałka (rury) zachodzą na siebie przynajmniej na odcinku 6 cali (152 mm), kiedy wałek jest wysunięty na jego maksymalną długość pomiędzy ciągnikiem i narzędziem. Należy również upewnić się, że istnieje odstęp równy 3 cale (76 mm) pomiędzy końcami rur wałka i przegubami uniwersalnymi, po obu stronach wałka, kiedy wałek WOM ma najmniejszą długość roboczą pomiędzy ciągnikiem i narzędziem. W innym przypadku, **NIE NALEŻY UŻYWAĆ** wałka WOM i należy skontaktować się z dealerem KIOTI.
- Przesunąć przegub do przodu i do tyłu, aby sprawdzić, czy sworzeń blokujący jest prawidłowo osadzony w rowku wałka WOM.

10. Zdemontować narzędzie wykonując w odwrotnej kolejności czynności wykonywane podczas montażu narzędzia oraz, w razie konieczności, zastosować podporę narzędzia.

OBSŁUGA ELEMENTÓW TRZYPUNKTOWEGO UKŁADU ZAWIESZENIA (TUZ)



(1) Górne cięgło
(2) Cięgno podnoszące

(3) Cięgło kontrolne
(4) Dolne cięgło (lewe)

(5) Dolne cięgło (prawe)
(6) Belka zaczepowa

REGULACJA CIĘGNA POD- NOSZĄCEGO

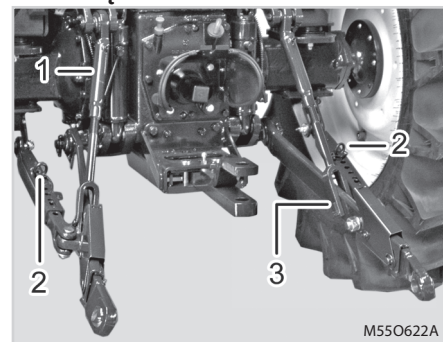

(1) Cięgno podnoszące (2) Cięgło kontrolne
(3) Sworzeń

1. Wyregulować wysokość narzędzia, przekręcając cięgno podnoszące po uprzednim wyjęciu sworznia.
2. Po regulacji, włożyć sworzeń zabezpieczający.

REGULACJA GÓRNEGO CIĘGŁA

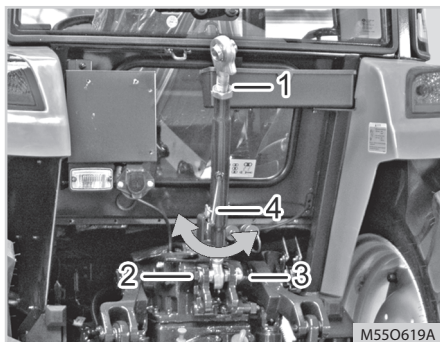

- (1) Górne cięgło (2) Sworzeń ustalający
(3) Sworzeń zabezpieczający
(4) Uchwyt górnego cięgła

1. Zamontować górne cięgło w żądanym położeniu i założyć sworzeń ustalający i sworzeń zabezpieczający.
2. Odkręcić nakrętkę zabezpieczającą na końcu górnego cięgła. Aby zwiększyć długość cięgła, należy obracać uchwyt górnego cięgła zgodnie z kierunkiem ruchu wskazówek zegara. Aby zmniejszyć długość cięgła, należy obracać uchwyt górnego cięgła przeciwnie do kierunku ruchu wskazówek zegara. Na koniec, zabezpieczyć górne cięgło za pomocą nakrętki zabezpieczającej.

ŚRODKI OSTROŻNOŚCI PODCZĄS MONTAŻU NARZĘDZIA/ZASTOSOWANIE OTWORÓW NA GÓRNYM CIĘGŁE

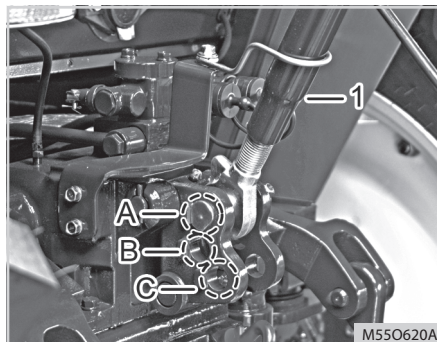

(1) Górne cięgło

Narzędzie należy mocować w następujący sposób, w zależności od tego, czy przy pracach wykonywanych za pomocą tego narzędzia wymagana jest siła uciągu:

- A : Siła uciągu nie jest wymagana.
- B : Ciężkie prace w których wymagana jest siła uciągu
- C : Normalne prace w których wymagana jest siła uciągu

1. Ustawiać żądany kąt nachylenia narzędzia poprzez skrócanie lub wydłużanie górnego cięgła.
2. Ustawienie długości górnego cięgła jest różne w zależności od rodzaju stosowanego narzędzia.



PRZESTROGA

- Tabliczka opisująca sposób montażu narzędzia jest przymocowana do standardowego narzędzia naszej firmy.
- W przypadku montażu narzędzia, które nie wymaga siły uciągu, cięgło górne należy zamocować w otworze A.
- W przypadku montażu narzędzia, które wymaga pewnej siły uciągu (takiego jak pług), cięgło górne należy zamocować w otworze B lub C.
- Podczas jazdy z zamontowanym narzędziem, cięgło górne należy zamocować w otworze "A" lub ustawić dźwignię regulacji siłowej w najdalszym (najgłębszym) położeniu. W innym przypadku, układ regulacji siłowej może zadziałać, powodując uszkodzenie układu regulacji podnoszenia narzędzia lub nieumyślne opuszczenie narzędzia.

REGULACJA STABILIZATORA

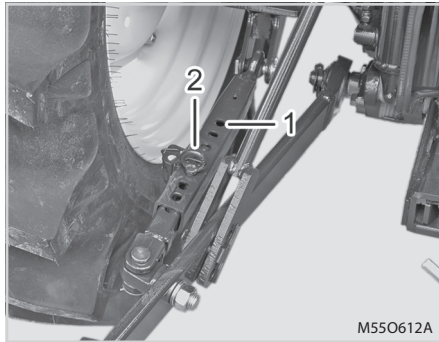

(1) Ciężko kontrolne (2) Sworzeń

1. Wyregulować ciężko kontrolne, aby kontrolować wychylenie boczne narzędzia. Ciężko to służy również do ustawiania narzędzia w pozycji centralnej za ciągnikiem.
2. Aby wyregulować ciężko kontrolne, należy wyciągnąć sworzeń i regulować ciężko aż do uzyskania żądanego wychylenia bocznego narzędzia.
3. Włożyć sworzeń do otworu stałego w celu wykonywania normalnych prac lub do otworu długiego (z możliwością przemieszczania) w celu wykonywania prac z regulacją siłową.

DEMONTAŻ NARZĘDZIA

1. Zaparkować ciągnik z narzędziem na poziomym podłożu i opuścić narzędzie całkowicie na ziemię.
W razie konieczności, zainstalować podporę narzędzia.
2. Odłączyć górne ciężko i dolne ciężko od narzędzia po uprzednim wyjęciu sworzni.
3. Dla zapewnienia bezpieczeństwa należy ponownie założyć sworznie blokujące, podpory i zawleczeni narzędzia.
4. Wyłączyć silnik i poruszać dźwignią zdalnego systemu sterowania układem hydraulicznym do przodu i do tyłu, aby uwolnić ciśnienie hydrauliczne z układu przed odłączeniem złączek hydraulicznych.
5. Zawiesić ciężko górne ponownie na jego haku. Związać ciężko dolne razem z pomocą gumowego paska lub innego mocowania. W innym przypadku, ciężko dolne mogą dotykać do tylnych opon i może dojść do uszkodzenia ciężko dolnych i opon podczas jazdy ciągnika.

BELKA ZACZEPOWA I PRZYCZEPA

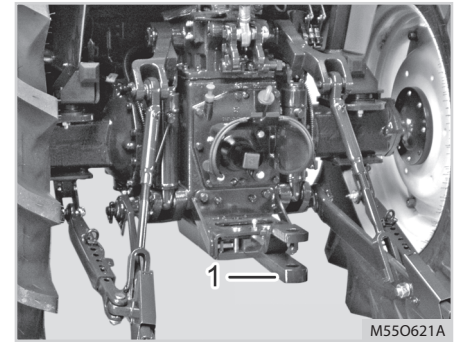

(1) Belka zaczepowa

Belka zaczepowa służy do holowania maszyn, takich jak przyczepa. Należy koniecznie sprawdzić maksymalny ciężar holowanej przyczepy i maksymalne obciążenie pionowe dopuszczalne dla danej belki zaczepowej.

- Maksymalny ciężar przyczepy (przyczepa + ładunek) = 3,000 kg (6,614 funtów)
- Pionowe obciążenie belki zaczepowej = 750 daN (1,653 lbs)

⚠ PRZESTROGA

- W przypadku holowania maszyn zaczepionych do belki zaczepowej, takich jak przyczepa, należy upewnić się, że zaczep do holowania jest solidnie zamocowany.

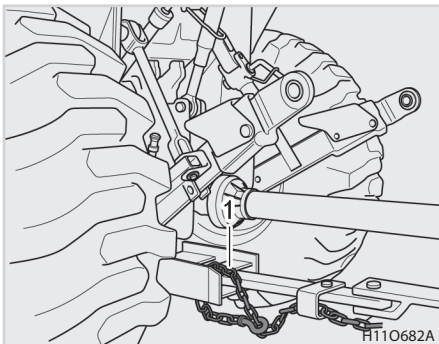

H110682A

(1) Łańcuch zabezpieczający

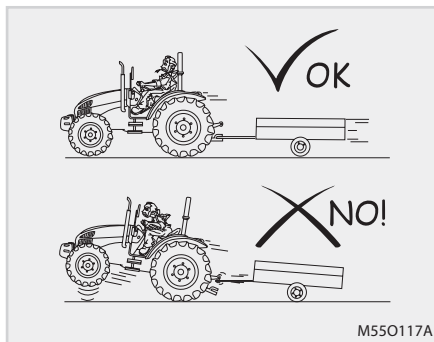

M550117A

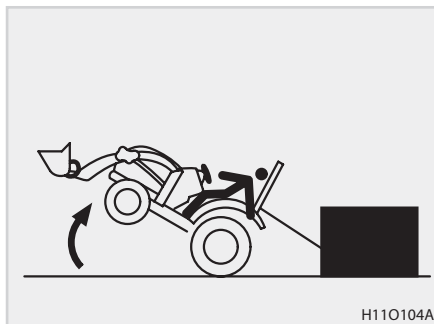

H110104A

⚠ OSTRZEŻENIE

- Części ciągnika inne niż belka zaczepowa nie mogą być nigdy używane do holowania ładunków. Holowanie ładunków zaczepionych do cięgiła górnego, ramy ROPS i innych elementów spowoduje śmiertelny wypadek.
- Podczas holowania przyczepy, należy koniecznie stosować dodatkowe łańcuch zabezpieczający
- Niewłaściwe użycie belki zaczepowej, nawet w prawidłowym położeniu, może spowodować przewrócenie ciągnika do tyłu.
- Nie należy nadmiernie obciążać osprzętu lub holowanego wyposażenia. W celu zachowania stabilności ciągnika należy stosować odpowiednie przeciwwagi. Ciężkie ładunki należy zaczepiać wyłącznie do belki zaczepowej.

MONTAŻ WAŁKA WOM

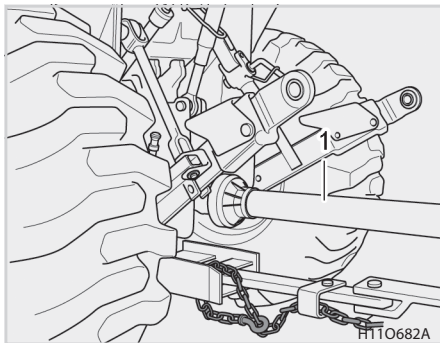

(1) Wałek WOM

1. Należy skonsultować się z lokalnym dealerm **KIOTI** w sprawie doboru wałka WOM.
2. Przy doborze wałka WOM, należy upewnić się, że wałek nie jest zbyt krótki i jego części teleskopowe (rury) nie zsuwają się w najwyższym położeniu oraz, że wałek nie jest zbyt długi i jego części teleskopowe (rury) nie uderzają o siebie w najniższym położeniu.
3. Przesunąć przegub do przodu i do tyłu, aby sprawdzić, czy sworzень blokujący jest prawidłowo osadzony w rowku wałka WOM.

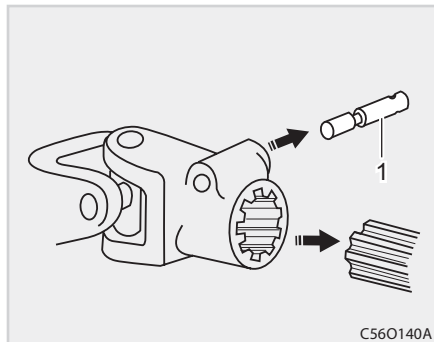

(1) Sworzень blokujący

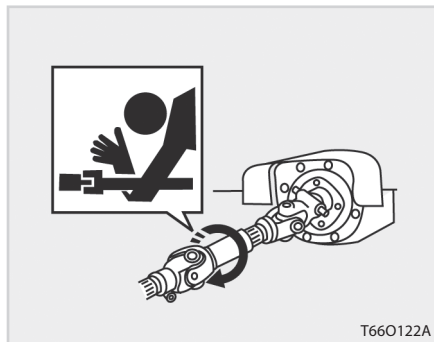

⚠ OSTRZEŻENIE

- **Przed włączeniem wałka WOM, należy upewnić się, że osłona zabezpieczająca wałka WOM znajduje się na miejscu.**
- **Żadne elementy nie powinny utrudniać pracy WOM ciągnika i wałka WOM.**
- **Nigdy nie należy zbliżać się do pracującego WOM lub wałka WOM ciągnika. Nieprzestrzeganie tego zalecenia może doprowadzić do poważnego wypadku.**
- **Przed podłączeniem napędu narzędzia za pośrednictwem WOM, należy zawsze upewnić się, że wszystkie osoby postronne znajdują się w bezpiecznej odległości od ciągnika.**
- **Wykorzystując napęd WOM w unieruchomionym ciągniku, należy zawsze upewnić się, że przekładnie znajdują się w pozycji neutralnej i hamulec postojowy jest zaciągnięty.**

⚠ OSTRZEŻENIE

- *Przed uruchomieniem jakiegokolwiek narzędzia napędzanego przez WOM i zamontowanego na trzypunktowym układzie zawieszenia (TUZ), należy podnieść narzędzie na maksymalną wysokość i sprawdzić, czy teleskopowa część wałka napędowego wysunięta jest co najmniej na 1/4 długości całkowitej.*

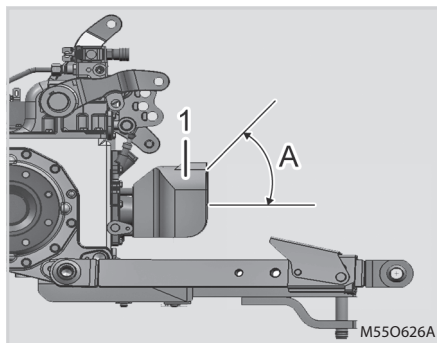

(1) Ośłona WOM

(A) Dopuszczalny kąt przegubu uniwersalnego: 50°

W poniższej tabeli podano informacje na temat montażu przegubu uniwersalnego.

Typ wałka WOM	Dopuszczalny kąt przegubu uniwersalnego
SAE 1-3 / 8" 6-wypustowy	50 stopni

OBSŁUGA ŁADOWACZA

- (1) Wspornik montażowy ładowacza
- (2) Siłownik wysięgnika
- (3) Ramię ładowacza
- (4) Wysięgnik
- (5) Osłona kratki chłodnicy
- (6) Siłownik łyżki
- (7) Łyżka

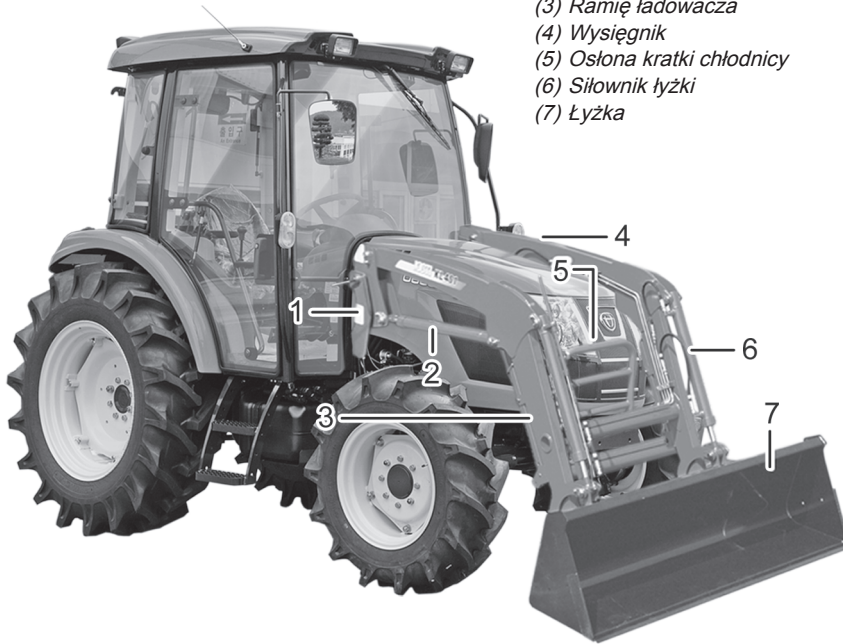

Szczegółowe informacje dotyczące montażu i eksploatacji ładowacza czołowego podano w oddzielnej instrukcji obsługi ładowacza.



WAŻNE

- Po zamontowaniu narzędzia napędzanego hydraulicznie, takiego jak ładowacz lub koparka podsiębierna i przed próbną jazdą ciągnikiem, należy sprawdzić poziom oleju przekładniowego i w razie konieczności uzupełnić olej.

PUNKTY MOCOWANIA ŁADOWACZA CZOŁOWEGO

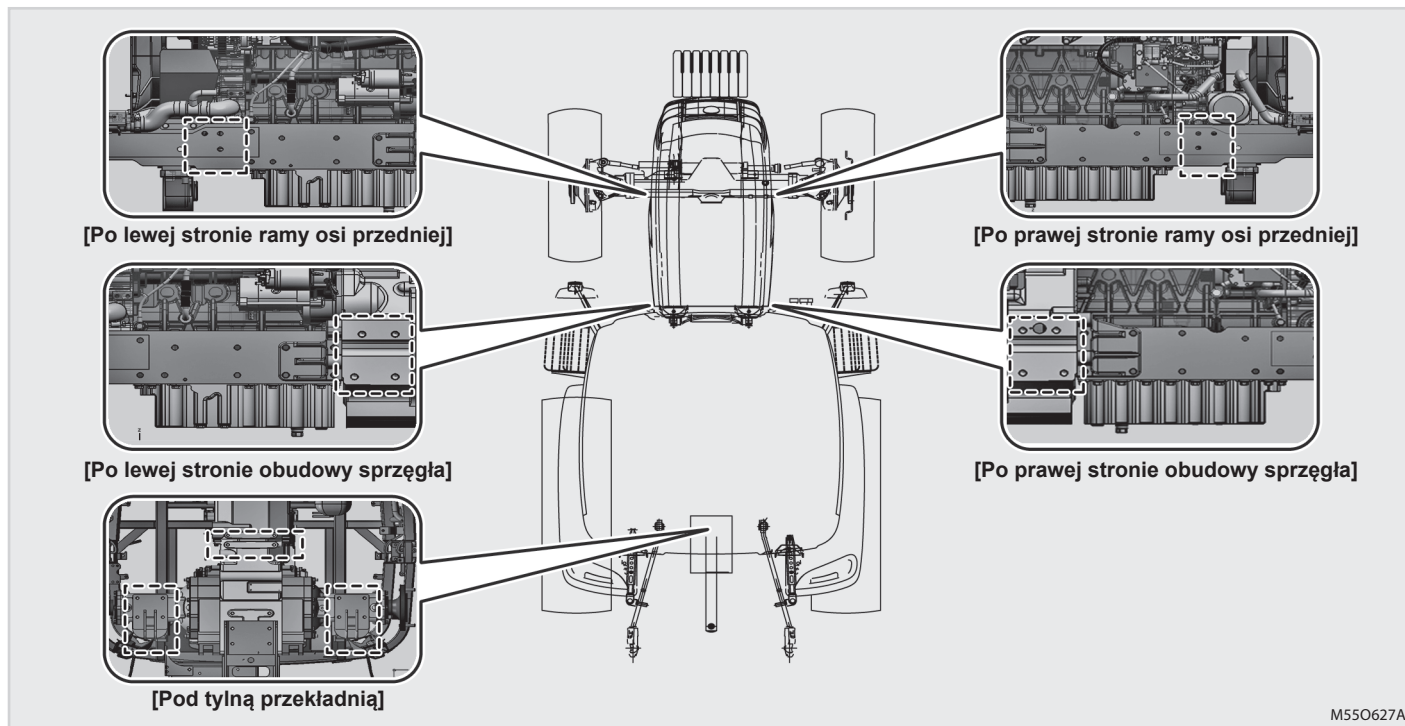

OSTRZEŻENIE

- W przypadku montażu ładowacza czołowego, śruby wspornika montażowego należy zainstalować we wskazanych punktach.

JAZDA CIĄGNIKIEM NA POCHYŁOŚCIACH TERENU KIEDY ŁYŻKA ŁADOWACZA JEST ZAŁADOWANA I TYLNY BALAST JEST ZAMONTOWANY



Podczas wjeżdżania na wzniesienie z załadowaną łyżką ładowacza i zamontowanym tylnym balastem, przód ciągnika z zamontowanym ładowaczem powinien być skierowany w stronę szczytu wzniesienia. Innymi słowy, w takim przypadku, na wzniesienie należy wjeżdżać przodem a zjeżdżać tyłem.

⚠ OSTRZEŻENIE

Aby zapobiec obrażeniu ciała:

- *Podczas jazdy po pochylonym terenie, ramię ładowacza musi być utrzymane w jak najniższym położeniu.*



KIEDY ŁYŻKA ŁADOWACZA JEST PUSTA I TYLNY BALAST JEST ZA- MONTOWANY



Podczas zjeżdżania ze wzniesienia z pustą łyżką ładowacza i zamontowanym tylnym balastem, tył ciągnika z zamontowanym balastem powinien być skierowany w stronę szczytu wzniesienia. Innymi słowy, w takim przypadku, na wzniesienie należy wjeżdżać tyłem a zjeżdżać przodem.

Podczas jazdy po pochyłym terenie z załadowaną łyżką ładowacza i zamontowanym tylnym balastem, należy stosować napęd na cztery koła, aby zwiększyć przyczepność kół.

Ustawić łyżkę ładowacza i narzędzie najniżej jak to możliwe, aby zapewnić optymalną stabilność i bezpieczeństwo podczas jazdy, chyba że na drodze przejazdu znajdują się przeszkody.

PARKOWANIE CIĄGNIKA Z ZAMONTOWANYM ŁADOWACZEM

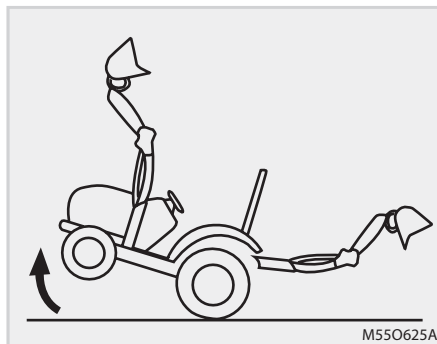

PRZESTROGA

- Parkując ciągnik, który wyposażony jest w ładowacz lub koparkę podsiębierną, należy koniecznie opuścić łyżkę ładowacza lub łyżkę koparki na ziemię. W innym przypadku, ciągnik może stracić stabilności i może dojść do wypadku, np. przewrócenia ciągnika.

DŹWIGNIA JOYSTICKA

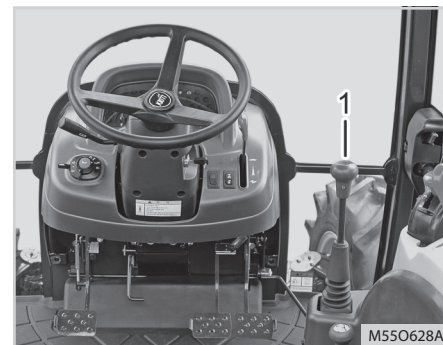

(1) Dźwignia joysticka

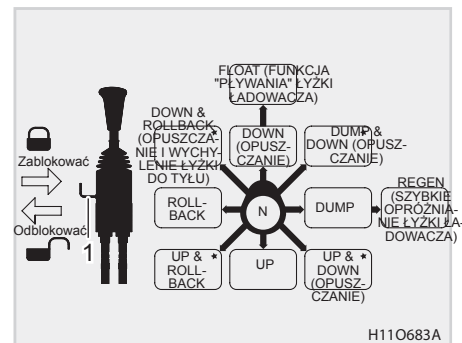

(1) Dźwignia blokowania joysticka

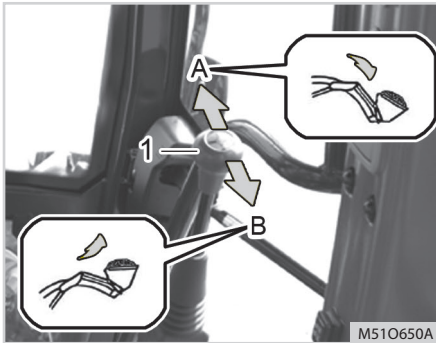

(1) Dźwignia joysticka
(A) Opuszczanie wysięgnika (B) Podnoszenie wysięgnika

1. Podnoszenie i opuszczanie wysięgnika (Up i Down)

Pociągnięcie dźwigni joysticka do tyłu (B) powoduje podniesienie wysięgnika ładowacza, natomiast popchnięcie dźwigni joysticka do przodu (A) powoduje opuszczenie wysięgnika ładowacza.

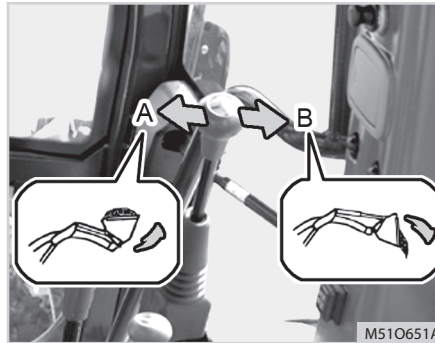

(A) Wychylenie łyżki ładowacza do tyłu
(B) Opróżnianie łyżki ładowacza

2. Wychylenie łyżki do tyłu i opróżnianie łyżki (Roll back i Dump)

Funkcja "Roll back" oznacza, że łyżka ładowacza jest wychylana do tyłu. Aby uruchomić tą funkcję, należy przemieścić dźwignię joysticka w lewo (A). Funkcja "Dump" oznacza opróżnianie łyżki ładowacza. Aby uruchomić tą funkcję, należy przemieścić dźwignię joysticka w prawo (B).

3. Funkcja "pływania" łyżki ładowacza (Float)

Funkcja "pływania" łyżki ładowacza jest włączona kiedy dźwignia joysticka jest popchnięta o jedną pozycję do przodu, od pozycji opuszczania wysięgnika. Kiedy dźwignia ustawiona jest w tym położeniu, wysięgnik przemieszcza się swobodnie do góry i do dołu w zależności od ukształtowania powierzchni gruntu, ponieważ przewód hydrauliczny prowadzący od zaworu do siłownika wysięgnika jest otwarty. Ta funkcja jest przydatna podczas przemieszczania miękkich materiałów na twardej powierzchni (na przykład, podczas usuwania śniegu lub piasku z utwardzonej drogi).

OSTRZEŻENIE

- Jeżeli dźwignia zostanie przesunięta do pozycji "pływania" w czasie gdy wysięgnik jest uniesiony w górę, wysięgnik może opaść swobodnie i spowodować wypadek.

4. Regen (szybkie opróżnianie łyżki ładowacza).

Funkcja "regen" jest włączona kiedy dźwignia joysticka jest popchnięta o jedną pozycję w prawo od pozycji opróżniania łyżki ładowacza. Funkcja "regen" oznacza szybkie opróżnianie łyżki ładowacza.

5. Down & roll back (opuszczanie i wychylenie łyżki do tyłu)

Ustawienie dźwigni joysticka w lewym przednim położeniu (w pozycji godziny dziesiątej) umożliwia jednocześnie opuszczanie wysięgnika i wychylenie łyżki do tyłu. Jednakże, czas tej operacji może nie być znacznie krótszy, ponieważ najpierw następuje opuszczenie wysięgnika a następnie wychylenie łyżki do tyłu, ze względu na nierównomierne ciśnienie hydrauliczne w obwodzie hydraulicznym.

6. Down & dump (opuszczanie i opróżnianie łyżki)

Ustawienie dźwigni joysticka w prawym przednim położeniu (w pozycji godziny drugiej) umożliwia jednocześnie opuszczanie wysięgnika i opróżnianie łyżki ładowacza. Jednakże, te dwie operacje mogą nie być wykonane jednocześnie ze względu na nierównomierne ciśnienie hydrauliczne w obwodzie hydraulicznym.

7. Up & roll back (podnoszenie i wychylenie łyżki do tyłu)

Ustawienie dźwigni joysticka w lewym tylnym położeniu (w pozycji godziny siódmej) umożliwia jednocześnie podnoszenie wysięgnika i wychylenie łyżki do tyłu. Jednakże, te dwie operacje mogą nie być wykonane jednocześnie ze względu na nierównomierne ciśnienie hydrauliczne w obwodzie hydraulicznym.

8. Up & dump (podnoszenie i opróżnianie łyżki)

Ustawienie dźwigni joysticka w prawym tylnym położeniu (w pozycji godziny piątej) umożliwia jednocześnie podnoszenie wysięgnika i opróżnianie łyżki ładowacza. Jednakże, czas tej operacji może nie być znacznie krótszy, ponieważ najpierw następuje opróżnianie łyżki ładowacza a następnie podnoszenie wysięgnika, ze względu na nierównomierne ciśnienie hydrauliczne w obwodzie hydraulicznym

9. Blokowanie/odblokowywanie joysticka

Wciśnięcie dźwigni blokowania joysticka powoduje zablokowanie joysticka, natomiast pociągnięcie dźwigni do zewnątrz powoduje odblokowanie joysticka, w sposób pokazany na rysunku.



OSTRZEŻENIE

- *W żadnym przypadku nie należy pozostawiać ciągnika z wysięgnikiem uniesionym nad ziemią. W razie konieczności, należy zablokować dźwignię joysticka.*
- *Kiedy dźwignia joysticka nie jest używana, należy ją zablokować, ponieważ narzędzie może opaść, jeżeli dźwignia joysticka zostanie przypadkowo poruszona.*



WAŻNE

- **Jeżeli wysięgnik lub łyżka ładowacza nie działa prawidłowo, należy opuścić łyżkę ładowacza na ziemię, wyłączyć silnik ciągnika i poruszyć dźwignią joysticka, aby usunąć całe ciśnienie hydrauliczne z układu. Następnie, należy sprawdzić wszystkie połączenia hydrauliczne i podłączyć je ponownie w prawidłowy sposób.**
- **Przed podłączeniem lub odłączeniem złącza przewodu hydraulicznego od ładowacza, należy opuścić wysięgnik na ziemię, wyłączyć silnik ciągnika i poruszyć dźwignią joysticka kilkakrotnie do przodu, do tyłu, w lewo i w prawo, aby usunąć całe ciśnienie hydrauliczne z przewodu hydraulicznego.**



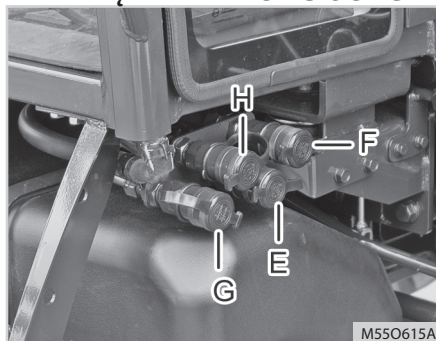

! OSTRZEŻENIE

- Olej napędowy lub płyn hydrauliczny pod ciśnieniem może dostać się do oczu lub na skórę, powodując poważne obrażenia lub nawet śmierć.
- Wycieki należy wykrywać z użyciem tektury oraz należy nosić rękawice i okulary ochronne.
- Jeżeli płyn hydrauliczny dostanie się do oczu, należy niezwłocznie zasięgnąć porady lekarza.
- Nigdy nie należy podejmować prób rozłączenia przewodu i szybkozłącza podczas pracy ciągnika i narzędzia. Po wyłączeniu silnika, należy uwolnić ciśnienie z układu poruszając dźwignią joysticka.

PRZYŁĄCZE ZAWORU JOYSTICKA



- (E) Podnoszenie łyżki ładowacza
(F) Opuszczanie łyżki ładowacza
(G) Podnoszenie wysięgnika
(H) Opuszczanie wysięgnika

PRZYŁĄCZE	KIERUNEK	FUNKCJA
E		Łyżka Up
F		Łyżka DOWN (opuszczanie)
G		Wysięgnik Up
H		Wysięgnik DOWN (opuszczanie)

NOTATKA



KONSERWACJA

LISTA KONTROLNA CZYNNOŚCI KONSERWACYJNYCH 7-3

WYKAZ CODZIENNYCH CZYNNOŚCI KONTROLNYCH.....	7-3
HARMONOGRAM KONSERWACJI	7-4

ŚRODKI SMARNE 7-7

KOD KONSERWACJI 7-8

OTWIERANIE MASKI SILNIKA (A)	7-8
SPRAWDZANIE POZIOMU PALIWA I TANKOWANIE (C).....	7-8
SPRAWDZANIE POZIOMU OLEJU PRZEKŁADNIOWEGO (D).....	7-9
SPRAWDZANIE POZIOMU OLEJU SILNIKOWEGO (E).....	7-10
SPRAWDZANIE POZIOMU CIECZY CHŁODZĄCEJ (F)	7-11
CZYSZCZENIE KRATKI I OSŁONY CHŁODNICY (G).....	7-12
SPRAWDZANIE PEDAŁÓW HAMULCA I SPRZĘGŁA (H).....	7-12
SPRAWDZANIE WSKAŹNIKÓW, MIERNIKÓW I LAMPEK KONTROLNYCH (I).....	7-13
SPRAWDZANIE REFLEKTORÓW GŁÓWNYCH, ŚWIATEŁ AWARYJNYCH ETC. (J).....	7-13
SPRAWDZANIE PASÓW BEZPIECZEŃSTWA I KABINY (K).....	7-13

WYMIANA OLEJU SILNIKOWEGO I FILTRA OLEJU SILNIKOWEGO (L).....	7-13
WYMIANA OLEJU PRZEKŁADNIOWEGO I FILTRA (M).....	7-15
KONTROLA POZIOMU OLEJU W OBUDOWIE PRZEDNIEJ OSI (N1).....	7-17
WYMIANA OLEJU W OBUDOWIE PRZEDNIEJ OSI (N).....	7-17
REGULACJA PEDAŁU HAMULCA (O)	7-18
SMAROWANIE PUNKTÓW SMAROWANIA (P) .	7-19
SPRAWDZANIE MOMENTU DOKRĘCENIA ŚRUB/NAKRĘTEK KOŁA (Q)	7-20
REGULACJA PEDAŁU SPRZĘGŁA (R)	7-20
WYMIANA FILTRA PALIWA (S)	7-21
WYMIANA GŁÓWNEGO WKŁADU FILTRA POWIETRZA (T)	7-21
USUWANIE WODY Z FILTRA PALIWA (T1)	7-22
ODPOWIETRZANIE PRZEWODÓW PALIWOWYCH (T2).....	7-23
SPRAWDZANIE PRZEWODÓW PALIWOWYCH (U).....	7-23
REGULACJA NAPIĘCIA PASKA NAPĘDU WENTYLATORA (V)	7-24
AKUMULATOR (W)	7-25
SPRAWDZANIE PRZEWODU DOLOTOWEGO POWIETRZA (X)	7-27

7

KONSERWACJA

REGULACJA ZBIEŻNOŚCI KÓŁ (Y).....	7-27
SPRAWDZANIE PRZEWODÓW GIĘTKICH CHŁODNICY I ZACISKÓW (Z).....	7-28
PRZEWODY UKŁADU WSPOMAGANIA KIEROWNICY (AA).....	7-28
REGULACJA NACIĄGU PASKA KOMPRESORA KLIMATYZACJI (AB).....	7-29
CZYSZCZENIE SKRAPLACZA W UKŁADZIE KLIMATYZACJI (AC).....	7-29
REGULACJA CZOPU OBROTU PRZEDNIEJ OSI (AD).....	7-30
REGULACJA LUZU ZAWOROWEGO (AE).....	7-30
WYMIANA FILTRA POWIETRZA W SILNIKU (AF).....	7-30
SPRAWDZANIE PRZEWODÓW UKŁADU KLIMATYZACJI (AG).....	7-31
SPRAWDZANIE GUMOWEJ AMORTYZACJI KABINY (AH).....	7-31
WYMIANA KABINOWEGO FILTRA POWIETRZA (AI).....	7-31
PRZEPŁUKIWANIE UKŁADU CHŁODZENIA I WYMIANA CIECZY CHŁODZĄCEJ (AJ).....	7-32
PŁYN NIEZAMARZAJĄCY.....	7-33
SPUSZCZANIE WODY Z OBUDOWY SPRZĘGŁA (AL).....	7-34

SPRAWDZANIE I WYMIANA WYCIERACZKI (AP).....	7-34
WYMIANA BEZPIECZNIKA (AN).....	7-36
WYMIANA BEZPIECZNIKA W KABINIE (AO).....	7-38
BEZPIECZNIK TOPIKOWY ZWŁOCZNY (AP).....	7-39
GLÓWNY BEZPIECZNIK (AS).....	7-40
WYMIANA ŻARÓWEK (AQ).....	7-40
KONTROLA CZYNNIKA CHŁODNICZEGO W UKŁADZIE KLIMATYZACJI (AR).....	7-45
KONSERWACJA UKŁADU KLIMATYZACJI (AS).....	7-46

LISTA KONTROLNA CZYNNOŚCI KONSERWACYJNYCH WYKAZ CODZIENNYCH CZYNNOŚCI KONTROLNYCH

HARMONOGRAM OBSŁUGI		KODY KONSERWACJI
POZ.	WYMAGANA OBSŁUGA	
Olej silnikowy	Sprawdzić poziom oleju silnikowego i uzupełnić olej w razie konieczności. Nie przekraczać maksymalnego poziomu oleju.	E
Olej hydrauliczny (do przekładni/mechanizmu różnicowego)	Sprawdzić poziom i uzupełnić olej w razie konieczności.	D
Filtr powietrza w silniku i układ dolotowy powietrza	Sprawdzić pod kątem nieszczelności i uszkodzeń elementów. Nie używać sprężonego powietrza do czyszczenia elementów.	T
Układ chłodzenia silnika	Usunąć zanieczyszczenia z chłodnicy oleju, kratki i osłony chłodnicy. Sprawdzić poziom cieczy chłodzącej przy zimnym silniku, w razie konieczności dolać płynu chłodzącego.	F, G, AC
Pas bezpieczeństwa	Sprawdzić stan pasa bezpieczeństwa i elementów mocujących. Naprawić lub wymienić w razie konieczności.	
Opony	Sprawdzić pod kątem zużycia i uszkodzenia oraz zapewnić, że rozmiar opon i ciśnienie powietrza w oponach jest prawidłowe.	
Hamulec postojowy	Sprawdzić działanie i wyregulować w razie konieczności.	
Czyszczenie pedałów	Oczyścić pedały hamulca, pedał gazu, pedał sprzęgła i obszar podnóżka.	H
Ogólne czynności sprawdzające	Sprawdzić pod kątem poluzowania lub uszkodzenia części, uszkodzenia kabiny operatora, działania przyrządów, poluzowania śrub/nakrętek kół, wycieków oleju i uszkodzenia lub braku oznaczeń (naklejek).	Q, AG, AH, AM
P.T.O	Sprawdzić wałek wielowypustowy. Wymienić uszkodzone lub brakujące osłony i zabezpieczenia.	
Trzypunktowy układ zawieszenia	Sprawdzić działanie i stan techniczny sworzni, cięgien i prętów.	
Ładowacz (jeżeli znajduje się na wyposażeniu)	Sprawdzić elementy mocujące pod kątem poluzowania lub uszkodzenia części.	

※ Szczegółowe informacje dotyczące kodów konserwacji podano w odpowiedniej części każdego rozdziału.

HARMONOGRAM KONSERWACJI

NR	Poz.	ODSTĘP MIĘDZYKONSERWACYJNY	Przepracowane godziny								Przepracowane lata		Uwagi	Kody konserwacji			
			10	50	100	200	400	600	800	1500	3000	1rok			2lata		
1	Olej silnikowy i filtr	Wymiana		●	○											L	
		Sprawdzić	●														E
2	Filtr oleju przekładniowego	Wymienić		●		○										M	
3	Płyn przekładniowy	Wymiana					○									M	
		Sprawdzić	●														D
4	Olej w obudowie przedniej osi	Wymiana					○									N	
5	Czop obrotu przedniej osi	Wyregulować						○									
6	Układ rozruchu silnika	Sprawdzić		○													
7	Smarowanie smarem stałym	Wykonać			○											P	
8	Moment dokręcenia śrub koła	Sprawdzić	●	○												Q	
9	Stan naładowania akumulatora	Sprawdzić			○									* 3		W	
10	Wkład filtra powietrza	Sprawdzić	○													T	
		Oczyścić		○										* 1		#	T, AF
		Wymienić			○							○		* 2			
11	Wkład filtra paliwa	Wymienić				○									#	S	
12	Pasek wentylatora, pasek klimatyzacji	Wyregulować			○									* 3		V, AB	
13	Luz pedału sprzęgła	Wyregulować		●	○											O	
14	Luz pedału hamulca	Wyregulować		●	○											R	
15	Przewód giętki chłodnicy i zacisk	Oczyścić	●													G	
		Sprawdzić				○										Z	
		Wymienić										○					

NR	ODSTĘP MIĘDZYKONSERWACYJNY		Przepracowane godziny								Przepracowane lata		Uwagi	Kody konserwacji		
			10	50	100	200	400	600	800	1500	3000	1rok			2lata	
16	Przewód płynu do wspomagania kierownicy i przewód olejowy	Sprawdzić				○										AA
		Wymenić											○			
17	Przewody paliwowe	Sprawdzić			○										#	U
		Wymenić											○			
18	Przewód dolotowy powietrza	Sprawdzić	⊙			○										X
		Wymenić											○	* 3		
19	Stan wałka WOM i jego osłony	Sprawdzić	⊙		○											
20	Stan trzypunktowego układu zawieszenia i belki zaczepowej	Sprawdzić	⊙		○											
21	Sworznie zabezpieczające	Sprawdzić	⊙		○											
22	Ciśnienie w oponach i ich stan	Sprawdzić	⊙		○											
23	Stan hamulca postojowego	Sprawdzić	⊙		○											
24	Zbieżność kół	Wyregulować				○										Y
25	Luz zaworowy	Wyregulować							○							AE
26	Ciśnienie wtrysku w dyszy wtrysku paliwa	Sprawdzić								○					#	
27	Pompa wtryskowa	Sprawdzić									○				#	
28	Układ chłodzenia	Oczyścić										○				AJ

NR	Poz.	Odstęp międzykonserwacyjny	Przepracowane godziny									Przepracowane lata		Uwagi	Kody konserwacji	
			10	50	100	200	400	600	800	1500	3000	1rok	2lata			
29	Ilość czynnika chłodniczego	Sprawdzić	⊙													AJ
		Wymenić											○			
30	Filtr klimatyzacji	Wymenić											○			AI
31	Układ paliwowy	Sprawdzić													* 3	C
32	Bezpieczniki	Wymenić													* 3	AN, AO, AP, AS
33	Żarówki	Wymenić													* 3	AQ



WAŻNE

- ⊙ czynności oznaczone tym znakiem muszą być wykonane po pierwszych 10 lub 50 godzinach eksploatacji ciągnika.
 - * 1 Filtr powietrza należy czyścić częściej jeżeli ciągnik pracuje w warunkach dużego zapylenia.
 - * 2 Co roku lub po każdym 6 czyszczeniach.
 - * 3 Wymenić tylko w razie konieczności.
- Pozycje wymienione powyżej (oznaczone symbolem #) są zarejestrowane przez KIOTI jako części o krytycznym znaczeniu dla emisji spalin, zgodnie z normą U.S. EPA dotyczącą emisji spalin dla pojazdów niedrogowych. Właściciel ciągnika, jako właściciel pojazdu silnikowego, jest zobowiązany do wykonywania wymaganych czynności konserwacyjnych zgodnie z powyższymi instrukcjami.
- Komponenty, które mają zasadniczy wpływ na parametry pracy ciągnika powinny być serwisowane przez lokalnego dealera Kioti. (W innym przypadku, parametry pracy ciągnika mogą ulec pogorszeniu, co może doprowadzić do poważnego wypadku)
 - * Główne komponenty: Komponenty silnika, przekładni, układu hydraulicznego i układu elektrycznego.

ŚRODKI SMARNE

Aby zapobiec poważnym uszkodzeniom ciągnika, należy stosować tylko oryginalne płyny, oleje i smary **KIOTI**, lub ich odpowiedniki.

Nr	Układ	Ilość [l]	Środki smarne
1	Zbiornik paliwa	95	Bezołowiowy olej napędowy
2	Układ chłodzenia silnika	9.1	Roztwór niezamarzający (glikol etylenowy) + czysta woda (50:50)
3	Układ smarowania silnika	7.7	SAE 15W40
4	Olej przekładniowy	58.0	Daedong : UTF 55 Shell : Donax-TD, Exxonmobil : Mobilfluid 424 Exxon Hydraul 560 BP : Tractran UTH
5	Olej w obudowie przedniej osi	8.5	Olej przekładniowy SAE 90 lub lepszy, lub taki sam jak olej w przekładni
6	Nasmarować następujące punkty smarowania • Podpora osi przedniej • Pedał hamulca • Dźwignia hamulca • Uchwyt górnego ciągnika • Dźwignia sterowania	Niewielka ilość	Uniwersalny smar SAE



OSTRZEŻENIE

- *Należy regularnie sprawdzać poziom oleju. W razie konieczności, należy skorygować poziom oleju przed rozpoczęciem eksploatacji ciągnika.*
- *Podczas sprawdzania poziomu oleju i uzupełniania oleju ciągnik musi być zawsze ustawiony na równej, poziomej powierzchni.*

KOD KONSERWACJI OTWIERANIE MASKI SILNIKA (A)



(1) Maska silnika (2) Rączka do otwierania maski silnika

(A) Pociągnąć (B) Podnieść

1. Maskę silnika można bardzo łatwo otworzyć pociągając za rączkę do otwierania maski.
2. Maska silnika jest utrzymywana w pozycji otwartej przez siłownik pneumatyczny. Aby zamknąć maskę, należy ją docisnąć do dołu.

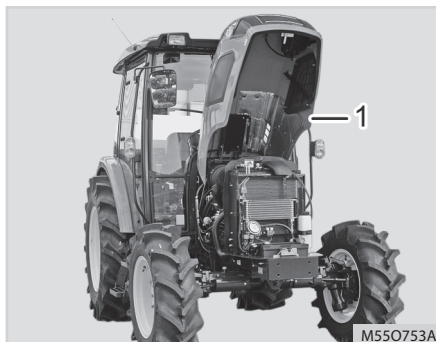

(1) Maska silnika



PRZESTROGA

- **Nigdy nie należy otwierać maski silnika w czasie pracy silnika.**

SPRAWDZANIE POZIOMU PALIWA I TANKOWANIE (C)

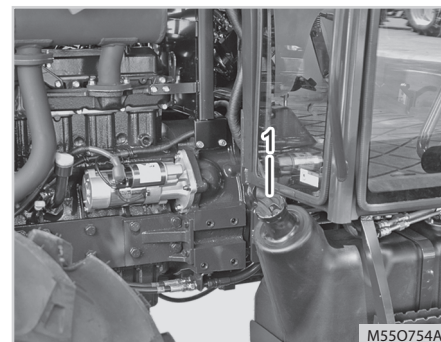

(1) Korek zbiornika paliwa

Zbiornik paliwa zamontowany jest w środkowej części nadwozia ciągnika. Należy koniecznie stosować olej napędowy wysokiej jakości.

Pojemność zbiornika paliwa

95 l

1. Przekręcić kluczyk w stacyjce do pozycji "ON" i sprawdzić ilość paliwa na wskaźniku paliwa.
2. Jeżeli wskazówka na wskaźniku paliwa znajduje się blisko znaku "E" lub jeżeli poziom paliwa jest niski, należy otworzyć wlew zbiornika paliwa i zatankować paliwo.
3. Po zatankowaniu paliwa, należy zamknąć wlew zbiornika paliwa.



PRZESTROGA

Aby zapobiec obrażeniom ciała:

- Podczas tankowania paliwa nie wolno palić.
- Paliwo należy tankować w obszarze z dobrą wentylacją.
- Przed tankowaniem należy wyłączyć silnik ciągnika.
- Zanieczyszczenia lub piasek znajdujący się w paliwie może spowodować wadliwe działanie pompy wtryskowej paliwa. Podczas tankowania należy stosować filtr siatkowy.

⊕ WAŻNE

- Należy uważać, aby nie dopuścić do całkowitego opróżnienia zbiornika paliwa. W przeciwnym razie, powietrze dostanie się do układu paliwowego i konieczne będzie odpowietrzenie układu paliwowego przed następnym rozruchem silnika.
- Należy zachowywać ostrożność, aby nie rozlać paliwa podczas tankowania. Rozlane paliwo należy natychmiast wytrzeć. W przeciwnym razie, może dojść do pożaru.
- Jeżeli ciągnik nie był używany przez długi okres czasu, należy upewnić się, że lepkość paliwa jest odpowiednia do pracy w niskich temperaturach.

SPRAWDZANIE POZIOMU OLEJU PRZEKŁADNIOWEGO (D)

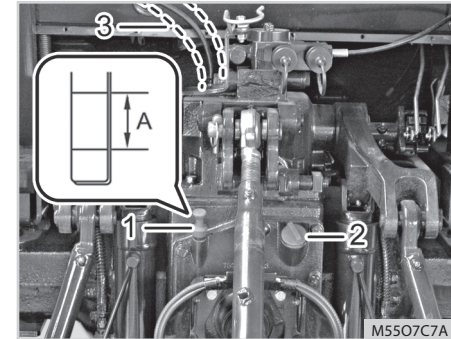

(1) Wskaźnik prętowy poziomu oleju (2) Korek wlewowy oleju (3) Przewód układu odpowietrzania

(A) Poziom oleju powinien mieścić się w tym zakresie

1. Należy zaparkować ciągnik na płaskiej powierzchni i opuścić narzędzie.
2. Wcisnąć pedały hamulca i zaciągnąć hamulec postojowy.
3. Ustawić wszystkie dźwignie zmiany biegów w pozycji neutralnej.
4. Wyłączyć silnik.

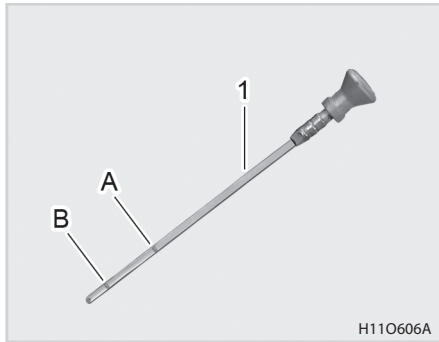

(1) Wskaźnik prętowy poziomu oleju
(A) Górny limit poziomu oleju (B) Dolny limit poziomu oleju

5. Wyjąć wskaźnik prętowy, wytrzeć go i włożyć ponownie w oryginalne położenie. Następnie, wyjąć wskaźnik ponownie i sprawdzić, czy poziom oleju mieści się w określonym zakresie.
6. Jeżeli poziom oleju jest zbyt niski, należy dolać świeżego oleju do poziomu w dozwolonym zakresie. (Specyfikacje oleju podano w punkcie "Wymiana oleju przekładniowego i filtra" w tym rozdziale.

⊕ WAŻNE

- Jeżeli poziom oleju jest niski, nie należy uruchamiać silnika.
- Nigdy nie należy wlewać oleju do poziomu powyżej górnego limitu.
- Poziom oleju należy koniecznie sprawdzić po zamontowaniu narzędzia hydraulicznego. Uzupelnąć olej w razie konieczności.
- Sprawdzić poziom oleju przy wysuniętych siłownikach narzędzia a następnie przy cofniętych siłownikach narzędzia. Uzupelnąć olej, aby uzyskać średni poziom oleju w granicznym zakresie poziomu oleju (górnym lub dolnym).

SPRAWDZANIE POZIOMU OLEJU SILNIKOWEGO (E)

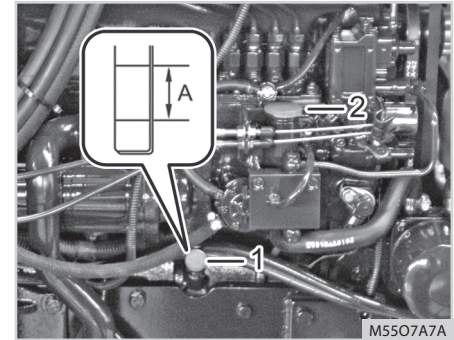

(1) Wskaźnik prętowy poziomu oleju (2) Korek wlewowy oleju silnikowego
(A) Poziom oleju powinien mieścić się w tym zakresie

1. Poziom oleju silnikowego należy sprawdzać codziennie.
2. Należy zaparkować ciągnik na płaskiej powierzchni i opuścić narzędzie.
3. Po wyłączeniu silnika, należy odczekać około 5 minut a następnie sprawdzić poziom oleju.



PRZESTROGA

Aby zapobiec obrażeniom ciała:

- Przed sprawdzeniem poziomu oleju, należy wyłączyć silnik ciągnika.

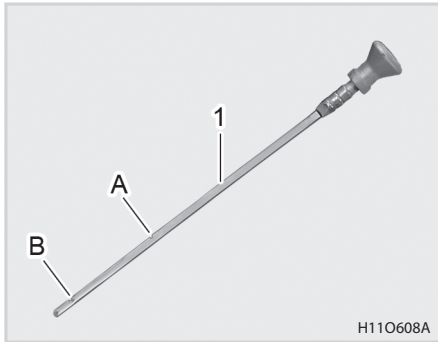

(1) Wskaźnik prętowy poziomu oleju
(A) Górny limit poziomu oleju (B) Dolny limit poziomu oleju

4. Wyjąć wskaźnik prętowy, wytrzeć go i włożyć ponownie w oryginalne położenie. Następnie, wyjąć wskaźnik ponownie i sprawdzić, czy poziom oleju mieści się w określonym zakresie.
5. Jeżeli poziom oleju jest zbyt niski, należy dolać świeżego oleju do poziomu w dozwolonym zakresie.

⊕ WAŻNE

- W przypadku stosowania oleju innej marki lub o innej lepkości, należy wcześniej całkowicie spuścić stary olej. Nigdy nie należy mieszać dwóch różnych rodzajów oleju.
- Jeżeli poziom oleju jest niższy niż dolny limit, nie należy uruchamiać silnika.
- Wytrzeć prętowy wskaźnik poziomu oleju czystą szmatką lub chusteczką higieniczną. Jeżeli zanieczyszczenia dostaną się do miski olejowej, mogą spowodować wadliwe działanie silnika.
- Nigdy nie należy wlewać oleju do poziomu powyżej górnego limitu.

SPRAWDZANIE POZIOMU CIECZY CHŁODZĄCEJ (F)

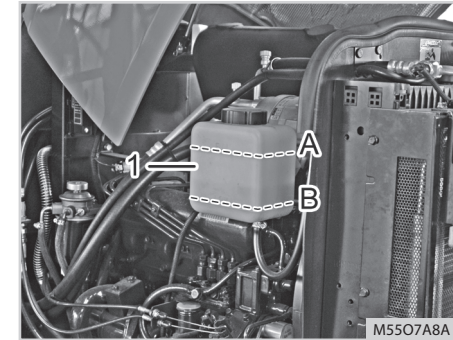

(1) Zbiornik wyrównawczy
(A) PEŁNY (B) NISKI poziom

1. Należy sprawdzić, czy poziom cieczy chłodzącej mieści się w zakresie pomiędzy znakiem "PEŁNY" i "NISKI" na zbiorniku wyrównawczym.
2. Kiedy poziom cieczy chłodzącej spada na skutek parowania, należy dolać wody tylko do połowy zakresu.

W przypadku wycieku, należy dolać płyn niezamarzający i wodę, wymieszane w odpowiednim stosunku, do połowy zakresu.

3. Układ chłodzenia ciągnika jest fabrycznie napełniony mieszanką płynu niezamarzającego (glikolu etylenowego) i wody w stosunku 50:50, która jest odpowiednia do stosowania o każdej porze roku.

CZYSZCZENIE KRATKI I OSŁONY CHŁODNICY (G)

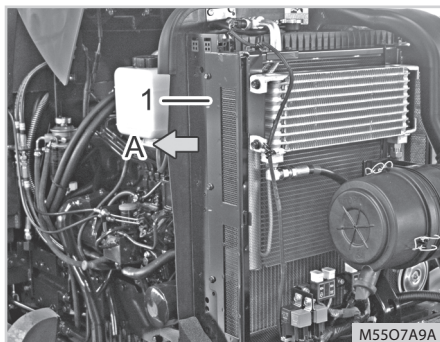

(1) Osłona chłodnicy
(A) Zdemonstrować

1. Należy sprawdzić, czy przednia kratka i osłony boczne są wolne od zanieczyszczeń.
2. Należy wyjąć osłonę chłodnicy i usunąć wszystkie ciała obce.

⚠ PRZESTROGA

Aby zapobiec wypadkom:

- Przed zdjęciem osłony, należy koniecznie wyłączyć silnik.

⊕ WAŻNE

- Kratka i osłona chłodnicy muszą być wolne od zanieczyszczeń, aby zapobiec przegrzewaniu się silnika i zapewnić dobry dopływ powietrza do filtra powietrza.

SPRAWDZANIE PEDAŁÓW HAMULCA I SPRZĘGŁA (H)

1. Należy sprawdzać swobodny skok i płynność działania pedałów hamulca i sprzęgła.
2. W przypadku stwierdzenia nieprawidłowości, należy wyregulować te pedały. (Patrz kod konserwacji "O" i "R" w tym rozdziale)

📖 UWAGA

- Pedały wciśnięte oddzielnie powinny być ustawione na jednym poziomie.

SPRAWDZANIE WSKAŹNIKÓW, MIERNIKÓW I LAMPEK KONTROLNYCH (I)

1. Należy sprawdzać, czy wskaźnik(i), miernik(i) i lampki kontrolne nie są uszkodzone.
2. Wymienić uszkodzone elementy.

SPRAWDZANIE REFLEKTORÓW GŁÓWNYCH, ŚWIATEŁ AWARYJNYCH ETC. (J)

1. Należy sprawdzić, czy żarówki i soczewki w światłach nie są uszkodzone.
2. Wymienić uszkodzone elementy.

SPRAWDZANIE PASÓW BEZPIECZEŃSTWA I KABINY (K)

1. Przed rozpoczęciem eksploatacji ciągnika, należy sprawdzić stan elementów mocujących pasy bezpieczeństwa i kabinę.
2. W razie potrzeby, należy wymienić uszkodzone elementy.

WYMIANA OLEJU SILNIKOWEGO I FILTRA OLEJU SILNIKOWEGO (L)

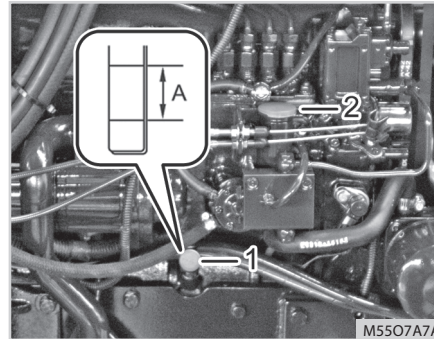

(1) Wskaźnik prętowy poziomu oleju (2) Wlew oleju silnikowego

(A) Poziom oleju powinien mieścić się w tym zakresie

1. Należy zaparkować ciągnik na płaskiej powierzchni i uruchomić silnik, aby go rozgrzać.

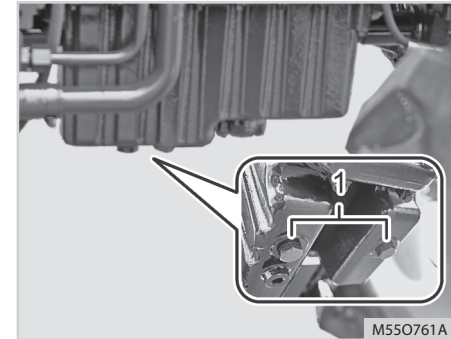

(1) Korek spustowy

2. Wyłączyć silnik, zaciągnąć hamulec postojowy i umieścić pojemnik na spuszczonego oleju pod ciągnikiem.
3. Należy odczekać aż olej ostygnie.
4. Odkręcić korek wlewu oleju silnikowego, aby umożliwić łatwe spuszczenie przeparowanego oleju silnikowego.
5. Odkręcić korki spustowe w dolnej części silnika i spuścić cały olej. Cały przeparowany olej można łatwo spuścić, kiedy silnik jest ciągle gorący. Po spuszczeniu oleju, należy prawidłowo zakręcić korki spustowe (X2) w misce olejowej.

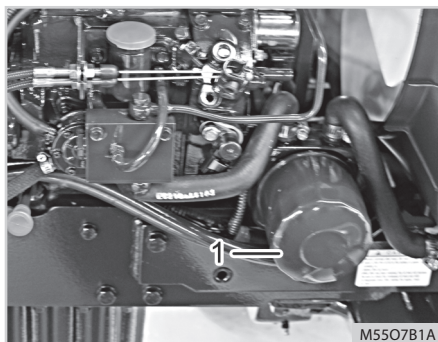

(1) Filtr oleju silnikowego

6. Zdemontować filtr oleju znajdujący się za wentylatorem chłodzącym, po prawej stronie silnika.
7. Nałożyć warstwę oleju silnikowego na pierścień uszczelniający typu "O" nowego filtra i mocno dokręcić filtr ręką.
8. Uzpełnić olej do określonego poziomu i zakręcić korek wlewu oleju silnikowego.

Ilość oleju (z filtrem)

7.7 l

9. Uruchomić silnik na około 5 minut, aby rozprowadzić olej do każdej części silnika.
10. Wyłączyć silnik jeżeli lampka ostrzegawcza smarowania ciągle się świeci. (Jeżeli lampka ostrzegawcza smarowania jest wyłączona podczas pracy silnika, smarowanie jest normalne).
11. Ponownie sprawdzić poziom oleju silnikowego na wskaźniku prętowym. Jeżeli poziom jest niski, należy uzupełnić olej.

UWAGA

- Filtr oleju silnikowego należy wymieniać przy okazji wymiany oleju silnikowego.

OSTRZEŻENIE

- Olej silnikowy jest bardzo gorący podczas pracy silnika lub tuż po jego wyłączeniu. Należy uważać, aby się nie oparzyć.
- Należy unikać zetknięcia z olejem silnikowym podczas jego wymiany lub dolewania oraz stosować ochroniacze oczu, aby zapobiec przedostaniu się oleju do oczu.
- Przedłużony i powtarzalny kontakt z olejem silnikowym może być przyczyną chorób skóry i raka skóry. W przypadku zanieczyszczenia skóry olejem, należy jak najszybciej zmyć olej mydłem lub pastą do mycia rąk.
- Trzymać przepracowany olej w miejscu niedostępnym dla dzieci.

WYMIANA OLEJU PRZEKŁADNIOWEGO I FILTRA (M)



PRZESTROGA

- Aby uniknąć obrażeń, należy koniecznie wyłączyć silnik ciągnika przed wymianą oleju lub filtra.
- Sprawdzić poziom oleju silnikowego przed każdym uruchomieniem silnika. Jeżeli poziom oleju silnikowego jest niewystarczający, może nastąpić uszkodzenie silnika, które nie jest objęte zakresem gwarancji. Należy koniecznie uzupełnić olej silnikowy jeżeli jego poziom znajduje się poniżej dolnego znaku na wskaźniku prętowym poziomu oleju.
- Nie należy usuwać przepracowanego oleju i zużytych filtrów oleju do kanalizacji i innych miejsc, które nie są do tego wyznaczone w odpowiednich przepisach. Należy przestrzegać odpowiednich przepisów dotyczących utylizacji przepracowanego oleju i zużytych filtrów oleju.



WAŻNE

- Aby zapewnić bezproblemową eksploatację i trwałość silnika, należy stosować tylko zalecany olej silnikowy oraz oryginalny filtr KIOTI.

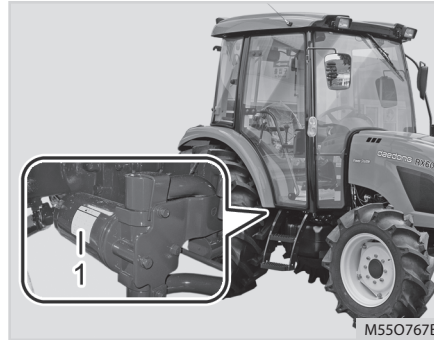

(1) Wkład filtra oleju

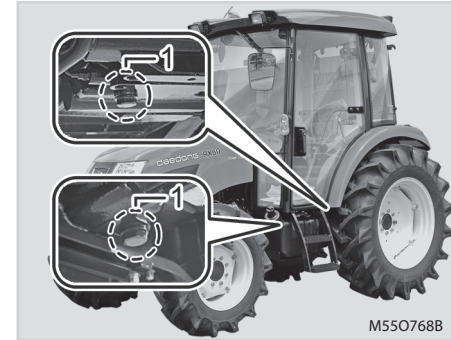

(1) Korek spustowy

Olej przekładniowy należy wymienić jeżeli jest zanieczyszczony lub po wykonaniu obsługi technicznej przekładni lub po każdych 400 godzinach pracy. Filtr oleju należy wymieniać przy okazji wymiany oleju przekładniowego. Jednakże, filtr należy wymieniać tylko po pierwszych 50 godzinach pracy a następnie co 200 godzin pracy.

1. Należy zaparkować ciągnik na płaskiej powierzchni i uruchomić silnik, aby go rozgrzać.
2. Wyłączyć silnik, zaciągnąć hamulec postojowy i odczekać aż olej ostygnie.

3. Aby spuścić przepracowany olej, należy umieścić pojemnik na przepracowany olej pod obudową przekładni i odkręcić korek spustowy. Jeżeli olej nie wypływa swobodnie, należy odkręcić korek odpowietrzający na boku siłownika hydraulicznego, po lewej stronie wspornika górnego ciągła, aby ułatwić spuszczenie oleju. Po spuszczeniu oleju, należy prawidłowo zakręcić korki spustowe.
4. Odkręcić filtr oleju znajdujący się w tylnej, prawej części ciągnika za pomocą klucza do odkręcanie filtrów.

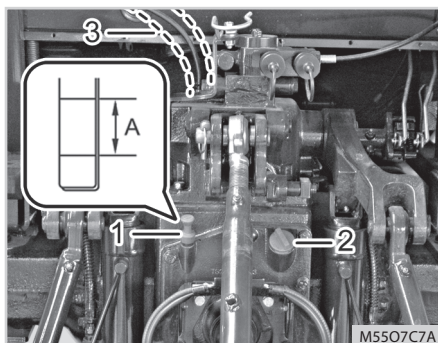

- (1) Wskaźnik prętoty poziomu oleju (2) Korek wlewowy oleju (3) Przewód układu odpowietrzania
(A) Poziom oleju powinien mieścić się w tym zakresie

5. Nałożyć warstewkę czystego oleju przekładniowego na pierścień uszczelniający typu "O" nowego filtra.
6. Mocno dokręcić filtr ręką.
7. Uruchomić silnik na kilka minut a następnie wyłączyć, aby skontrolować, czy nie ma wycieków oraz sprawdzić poziom oleju. W razie konieczności, uzupełnić olej do zalecanego poziomu.

Ilość oleju

58 l



PRZESTROGA

Aby zapobiec obrażeniom ciała:

- Przed wymianą oleju lub filtra, należy koniecznie wyłączyć silnik ciągnika.
- Należy odczekać aż olej wystarczająco ostygnie. Gorący olej może spowodować oparzenia.



WAŻNE

- Aby zapobiec poważnym uszkodzeniom układu hydraulicznego, należy stosować tylko oryginalny filtr KIOTI.
- Nie należy eksploatować ciągnika przy dużym obciążeniu bezpośrednio po wymianie oleju przekładniowego. Silnik powinien pracować ze średnią prędkością obrotową przez kilka minut, aby zapobiec uszkodzeniu układu hydraulicznego.

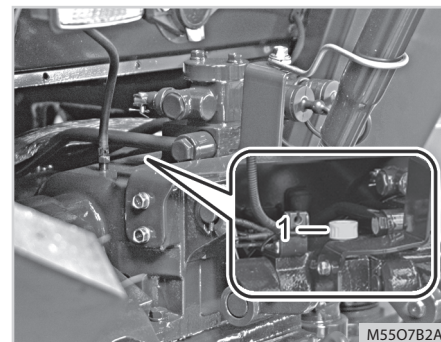

- (1) Korek odpowietrzający



WAŻNE

- Podczas uzupełniania oleju, korek odpowietrzający na górze siłownika hydraulicznego powinien być odkręcony. W innym przypadku, może dojść do przelania oleju.

KONTROLA POZIOMU OLEJU W OBUDOWIE PRZEDNIEJ OSI (N1)

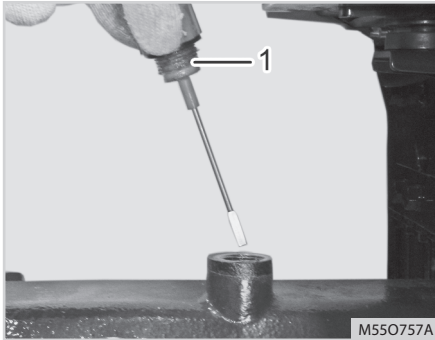

(1) Korek wlewowy oleju

1. Odkręcić korek wlewowy w obudowie przedniej osi.
2. Sprawdzić poziom oleju za pomocą wskaźnika poziomu na korku wlewowym.
3. Jeżeli poziom oleju jest zbyt niski, należy uzupełnić olej do poziomu w dozwolonym zakresie.

WYMIANA OLEJU W OBUDOWIE PRZEDNIEJ OSI (N)

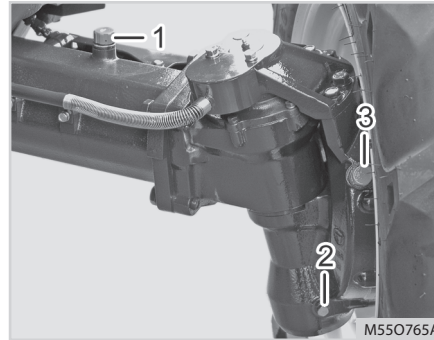

(1) Korek wlewowy oleju (2) Korek spustowy
(3) Korek odpowietrzający

1. Aby spuścić przepracowany olej, należy odkręcić prawy i lewy korek spustowy oraz spuścić cały olej do rynienki olejowej.
2. Po spuszczeniu oleju, należy solidnie zakręcić korki spustowe.
3. Odkręcić korek, który jest jednocześnie wskaźnikiem poziomu oleju po lewej stronie osi przedniej.

4. Wlać nowy olej do określonego poziomu przez filtr oleju.
5. Przed sprawdzeniem poziomu oleju, należy odczekać przynajmniej 15 minut aż olej spłynie do wszystkich zakątków obudowy.
6. Uzupełnić olej w razie konieczności i zakręcić korek wlewowy oleju i korek, który jest jednocześnie wskaźnikiem poziomu oleju.

Ilość oleju

8.5l

REGULACJA PEDAŁU HAMULCA (O)

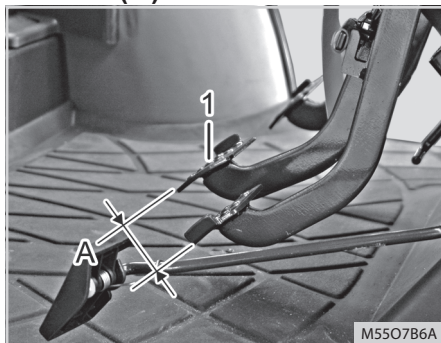

(1) Pedał hamulca

(A) Swobodny skok pedału hamulca

Należy okresowo regulować swobodny skok pedału hamulca. Częstotliwość sprawdzania podano w "Harmonogramie konserwacji".

Regulację pedału hamulca można wykonać w następujący sposób:

1. Zwolnić hamulec postojowy i odblokować zapadkę do zblokowania pedałów.
2. Należy lekko nacisnąć ręką na pedały, aby zmierzyć ich swobodny skok.

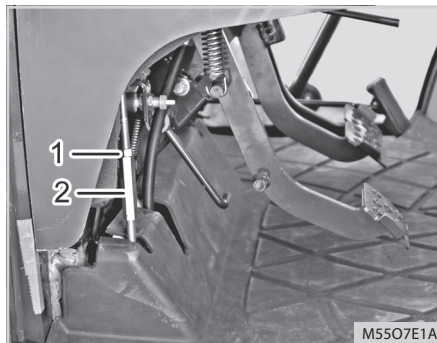

(1) Nakrętka zabezpieczająca

(2) Nakrętka napinająca

3. Kiedy konieczne jest wykonanie regulacji, należy poluzować nakrętkę zabezpieczającą i obracać nakrętkę napinającą aż do uzyskania żądanej i dopuszczalnej długości połączenia pedału z głównym siłownikiem.
4. Ponownie dokręcić nakrętki zabezpieczające.
5. Wykonać taką samą procedurę w przypadku lewego pedału hamulca, aby swobodny skok obu pedałów był jednakowy.
6. Zblokować pedały hamulca po wykonaniu sprawdzenia i regulacji.

Prawidłowy swobodny skok pedału hamulca (A)

15 ~ 30 mm

Należy utrzymywać taki sam swobodny skok pedału hamulca w przypadku lewego i prawego pedału.



PRZESTROGA

Aby zapobiec obrażeniom ciała:

- Wyłączyć silnik i podłożyć kliny pod koła ciągnika przed sprawdzeniem swobodnego skoku pedału hamulca.

SMAROWANIE PUNKTÓW SMAROWANIA (P)

Co 100 godzin pracy lub kiedy jest to wymagane, należy wprowadzać uniwersalny smar wysokiej jakości do następujących punktów smarowania pokazanych na zdjęciach.

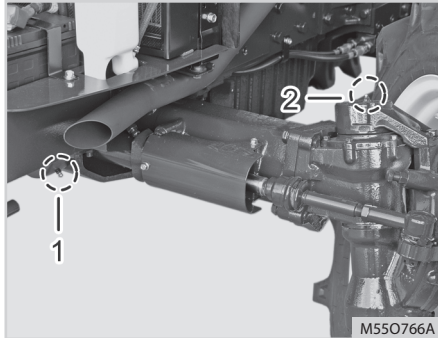

(1) Wspornika osi przedniej (przedni)
(2) Podpora obudowy osi przedniej (lewa)

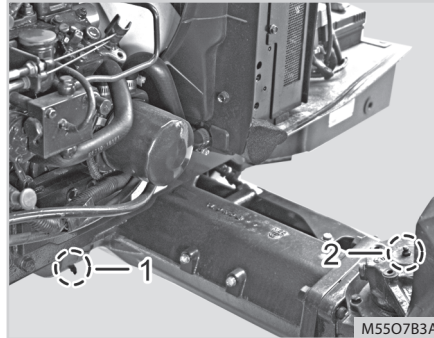

(1) Wspornika osi przedniej (tylny)
(2) Podpora obudowy osi przedniej (prawa)

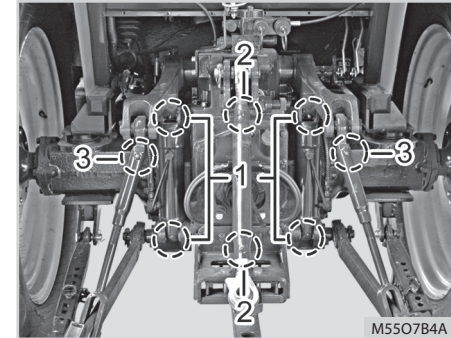

(1) Siłownik hydrauliczny (górny/dolny) (2) Ciężko górne (górne/dolne) (3) Ciężko podnoszące (lewe/prawe)



(1) Drążek hamulcowy (lewy)



(1) Drążek hamulcowy (prawy)

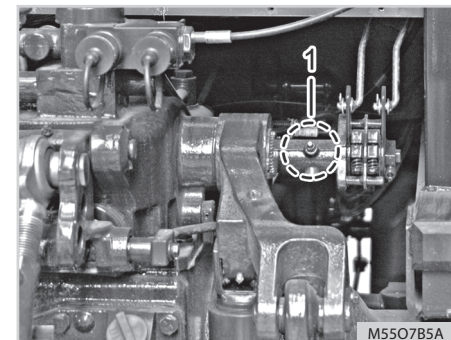

(1) Wspornik ramienia przekładni kierowniczej

SPRAWDZANIE MOMENTU DOKRĘCENIA ŚRUB/NAKRĘTEK KOŁA (Q)



- (1) Śruba/nakrętka przedniego koła
 (2) Śruba/nakrętka tylnego koła
 (3) Śruba/nakrętka obręczy koła

Należy regularnie sprawdzać śruby i nakrętki, szczególnie w nowym ciągniku. Jeżeli są poluzowane, należy je dokręcić następującym momentem dokręcenia.

Poz.		Moment dokręcenia
Przednie koło	Śruba/nakrętka	196 ~ 225 N·m 20 ~ 23 kgf·m
Tylne koło	Śruba/nakrętka	275 ~ 319 N·m 28 ~ 32.5 kgf·m
Przód Tył Obręcz	Śruba/nakrętka	260 ~ 304 N·m 26.5 ~ 31 kgf·m



PRZESTROGA

Aby zapobiec obrażeniom ciała:

- Nigdy nie należy użytkować ciągnika z poluzowaną obręczą, kołem lub osią.
- Po każdorazowym poluzowaniu śrub i nakrętek, należy je dokręcić ponownie określonym momentem dokręcenia.
- Należy często sprawdzać śruby i nakrętki i zapewniać ich właściwe dokręcenie.

REGULACJA PEDAŁU SPRZĘGŁA (R)

CIĄGNIK Z RĘCZNĄ SKRZYNIĄ BIEGÓW

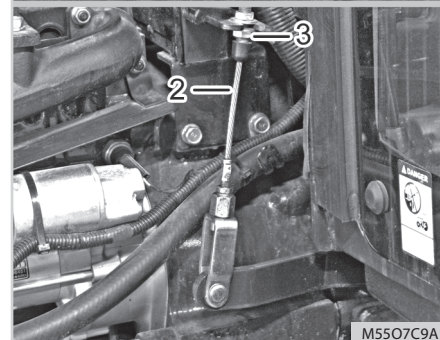
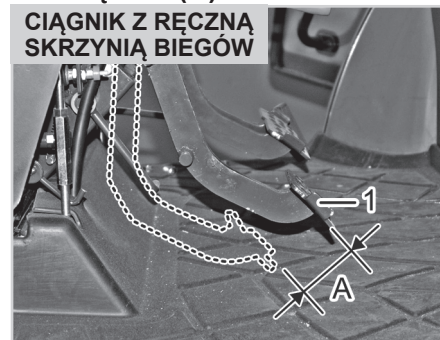

- (1) Pedal sprzęgła (2) Linka sprzęgła
 (3) Nakrętka zabezpieczająca
 (A) Swobodny skok pedału hamulca

1. Luz pedału sprzęgła należy regulować okresowo lub w przypadku, gdy sprzęgło nie działa prawidłowo na skutek nadmiernej luzu pedału sprzęgła.
2. Aby wyregulować luz pedału sprzęgła, należy odkręcić nakrętkę zabezpieczającą i wyregulować linkę sprzęgła.
3. Po ustawieniu prawidłowego luzu, należy mocno dokręcić nakrętkę zabezpieczającą.

Prawidłowy swobodny skok pedału sprzęgła (A)

20 ~ 30 mm

WYMIANA FILTRA PALIWA (S)

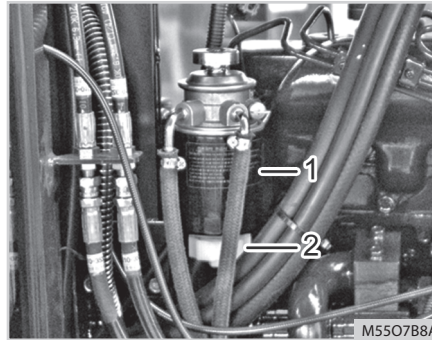

(1) Filtr paliwa

(2) Korek spustowy

1. Wytrzeć dokładnie powierzchnię filtra paliwa.
2. Odkręcić korek na dole filtra paliwa, aby spuścić paliwo.
3. Nie należy demontować filtr paliwa.
4. Usunąć wszelkie ciała obce, takie jak zanieczyszczenia, i wymienić filtr na nowy.

WYMIANA GŁÓWNEGO WKŁADU FILTRA POWIETRZA (T)

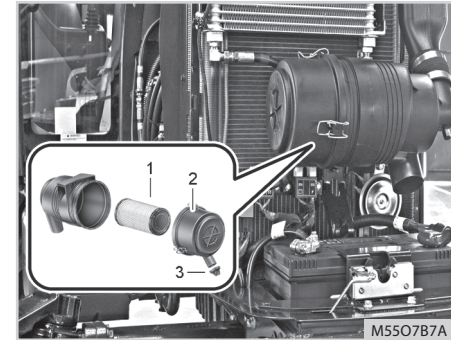

(1) Wkład

(2) Nasadka

(3) Zawór ewakuacyjny

1. W filtrze powietrza stosowany jest suchy wkład. Należy chronić wkład filtra przed olejem.
2. Kurz nie powinien gromadzić się w pokrywie zabezpieczającej przed kurzem i na wkładzie filtra. Należy co tydzień demontować i czyścić pokrywę zabezpieczającą przed kurzem i wkład filtra. Jeżeli ciągnik pracuje w wyjątkowo zapyłonych warunkach, wymagane jest przeprowadzanie codziennej kontroli.
3. Nie należy dotykać wkładu filtra za wyjątkiem przypadków, kiedy wymagane jest jego oczyszczenie.

4. Podczas czyszczenia wkładu filtra należy stosować się do poniższych instrukcji.

Należy czyścić tylko wnętrze wkładu filtra za pomocą czystego i suchego sprężonego powietrza. Ciśnienie powietrza w dyszy czyszczącej nie może przekraczać 29 psi (2 kgf/cm²). Należy zachowywać odpowiednią odległość pomiędzy dyszą czyszczącą a filtrem.

⊕ WAŻNE

- Filtr powietrza będzie spełniał swoją funkcję jedynie pod warunkiem prowadzenia jego prawidłowej i regularnej konserwacji. Nieprawidłowa konserwacja filtra powietrza prowadzi do utraty mocy silnika, nadmiernego zużycia paliwa i zmniejszenia trwałości silnika.

⊕ WAŻNE

- Silnik nie może pracować, kiedy wkład filtra jest wymontowany.
- Należy zamontować nasadkę ze strzałką ↑ (umieszczoną z tyłu pokrywy) ustawioną w pozycji pionowej. Jeżeli nasadka filtra jest nieprawidłowo zamontowana, zawór ewakuacyjny nie będzie działał i pył będzie przywierał do wkładu.
- Należy upewnić się, że w układzie dolotowym powietrza nie ma żadnych nieszczelności lub otworów. Nawet niewielka szczelina lub otwór w układzie dolotowym powietrza może spowodować poważne problemy w silniku po kilku latach eksploatacji.

ZAWÓR EWAKUACYJNY

Zawór ewakuacyjny należy otwierać palcami raz na tydzień w normalnych warunkach eksploatacji lub codziennie w przypadku eksploatacji ciągnika w warunkach zapylenia, w celu usunięcia dużych cząstek pyłu i zanieczyszczeń.

USUWANIE WODY Z FILTRA PALIWA (T1)

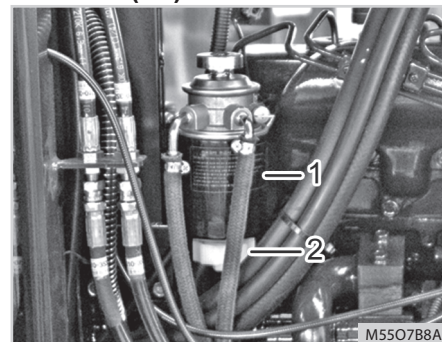

(1) Filtr paliwa

(2) Korek spustowy

1. Woda i zanieczyszczenia paliwa gromadzą się w filtrze. Odkręcić korek na dole filtra paliwa, aby spuścić wszelkie zanieczyszczenia.
2. Po spuszczeniu zanieczyszczeń, należy zakręcić korek ręką. (Nie należy używać w tym celu narzędzia)
3. Uruchomić silnik i sprawdzić, czy paliwo nie wycieka.

ODPOWIETRZANIE PRZEWODÓW PALIOWYCH(T2)

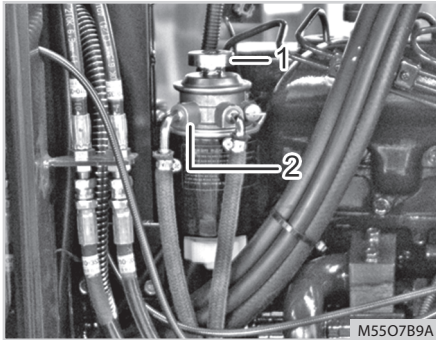

(1) Pompka odpowietrzająca (2) Korek odpowietrzający

1. Otworzyć korek odpowietrzający filtra paliwa i uruchomić pompkę odpowietrzającą, aby odpowietrzyć układ paliwowy.
2. Kiedy w wypływającym paliwie nie ma już pęcherzyków powietrza, układ paliwowy jest całkowicie odpowietrzony. Należy wtedy zamknąć korek odpowietrzający.



PRZESTROGA

- Nigdy nie należy odpowietrzać układu paliwowego kiedy silnik jest gorący.



WAŻNE

- Po odpowietrzeniu, paliwo bez pęcherzyków powietrza jest filtrowane przez filtr paliwa i przekazywane do pompy wtryskowej paliwa. Należy utrzymywać prawidłowy poziom paliwa w zbiorniku i nie dopuszczać do całkowitego opróżnienia zbiornika. Jeżeli silnik wysokoprężny zużyje całe paliwo, należy dolać paliwa do zbiornika a następnie odpowietrzyć układ paliwowy.



UWAGA

- Jeżeli nie można uruchomić silnika nawet po odpowietrzeniu układu paliwowego, należy skontaktować się z lokalnym dealerem Kioti.

SPRAWDZANIE PRZEWODÓW PALIOWYCH (U)

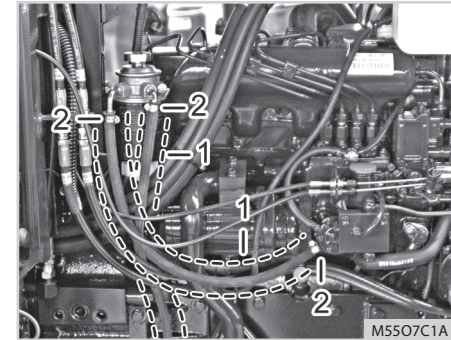

(1) Przewód paliwowy (2) Opaska zaciskowa

Chociaż sprawdzanie połączeń przewodów paliwowych jest zalecane co 100 godzin pracy, to przewody te należy sprawdzać co 6 miesięcy, niezależnie od tego, czy ciągnik przepracowuje 100 godzin w ciągu 6 miesięcy.

1. Jeżeli zaciski przewodów paliwowych są poluzowane, należy nanieść cienką powłokę środka smarnego na gwinty i pewnie dokręcić zaciski.
2. Przewody paliwowe wykonane są z gumy i ulegają starzeniu, niezależnie od długości okresu eksploatacji ciągnika. Przewody paliwowe wraz z zaciskami należy wymieniać co dwa lata i bezpiecznie mocować.

- Jeżeli stwierdzi się, że przewody paliwowe i zaciski są uszkodzone lub ich stan techniczny pogorszył się wcześniej niż w ciągu dwóch lat, wtedy należy je niezwłocznie wymienić.
- Po wymianie przewodów paliwowych i zacisków, należy odpowietrzyć układ paliwowy.

⚠ OSTRZEŻENIE

- Wyłączyć silnik przed wykonaniem powyższych czynności sprawdzających.
- Przewody paliwowe ulegają zużyciu i starzeniu. Jeżeli przewody paliwowe nie są okresowo kontrolowane, może dojść do wycieku paliwa. Wyciek paliwa na gorący silnik może spowodować pożar.

⊕ WAŻNE

- Podczas wymiany przewodów paliwowych, należy uważać, aby pył i zanieczyszczenia nie dostały się do układu paliwowego. Zanieczyszczenia znajdujące się w układzie paliwowym mogą uszkodzić układ paliwowy lub pompę wtryskową. Należy zachować szczególną ostrożność, aby uniemożliwić przedostanie się zanieczyszczeń do pompy paliwowej.

REGULACJA NAPIĘCIA PASKA NAPĘDU WENTYLATORA (V)

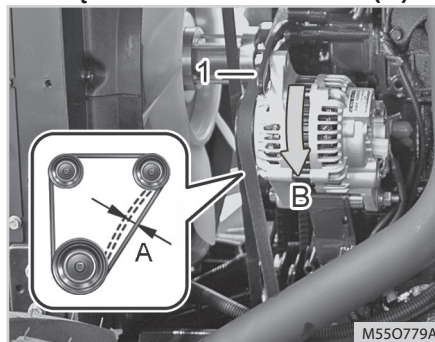

(1) Śruba regulacyjna
(A) Regulacja napięcia paska (B) Pociąganie

Aby wydłużyć okres eksploatacji paska wentylatora, należy dokładnie regulować jego napięcie, jeżeli pasek ślizga się. Napięcie paska wentylatora należy regularnie sprawdzać według następującej procedury:

- Wyłączyć silnik i zaciągnąć hamulec postojowy.
- Otworzyć maskę silnika.
- Aby sprawdzić napięcie paska, należy nacisnąć kciukiem ze średnią siłą na pasek (A) pomiędzy kołem pasowym wału korbowego i kołem pasowym alternatora.

Ugięcie prawidłowo naciągniętego paska napędu wentylatora (A)

10 ~12 mm

- Jeżeli napięcie paska jest nieprawidłowe, należy poluzować śrubę mocującą alternator i śrubę zawiasową. Pociągnąć alternator za pomocą dźwigni, aby uzyskać prawidłowe napięcie paska.
- Po wykonaniu regulacji napięcia paska, należy koniecznie mocno dokręcić śrubę mocującą alternator i śrubę zawiasową.
- Uszkodzony, pęknięty lub zużyty pasek napędu wentylatora należy wymienić.

⚠ PRZESTROGA

Aby zapobiec obrażeniom ciała:

- Przed sprawdzeniem napięcia paska należy wyłączyć silnik.

AKUMULATOR (W) ZASADY BEZPIECZEŃSTWA POD- CZAS OBSŁUGI AKUMULATORA

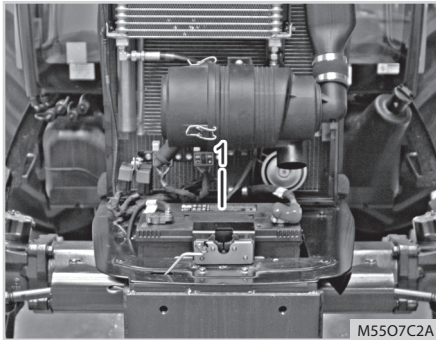

(1) Akumulator

Niewłaściwe obchodzenie się z akumulatorem skraca okres jego eksploatacji i zwiększa koszty konserwacji. Jeżeli akumulator jest niewystarczająco naładowany, światło reflektorów może być przyćmione i mogą występować trudności z uruchomieniem silnika. Okresowe sprawdzanie stanu akumulatora ma istotne znaczenie.

1. Przewody akumulatora powinny być zawsze czyste i solidnie przymocowane. Podczas montażu nowego lub używanego akumulatora należy oczyścić jego bieguny.
2. Sprawdzić akumulator i jego przewody pod kątem uszkodzeń i korozji.
3. Pokryć smarem bieguny akumulatora i klemy, aby zabezpieczyć je przed korozją.

⚠ OSTRZEŻENIE

- *Opary z akumulatora mogą wybuchnąć. Nie należy narażać akumulatora na działanie płomieni lub iskier. W innym razie może wybuchnąć pożar.*
- *Płyn akumulatorowy zawiera kwas siarkowy, który może spowodować oparzenia. Należy chronić oczy, skórę i pomalowane powierzchnie przed zetknięciem z płynem akumulatorowym. Jeżeli płyn akumulatorowy przypadkowo dostanie się do oczu lub zetknie się ze skórą, należy zmyć go wodą i skontaktować się z lekarzem.*
- *Podczas wykonywania prac przy akumulatorze, należy koniecznie stosować ochroniacze oczu. Płyn akumulatorowy może spowodować urazy oczu.*
- *Należy stosować tylko akumulator o określonym napięciu. W innym przypadku, akumulator może spowodować pożar.*

KONTROLA

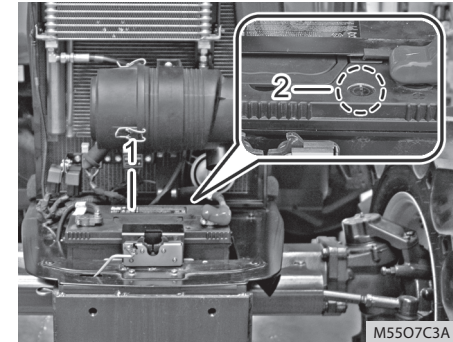

(1) Akumulator (2) Wziernik stanu naładowania akumulatora

Należy często sprawdzać wzicznik stanu naładowania akumulatora, aby utrzymywać akumulator w optymalnym stanie technicznym.



Niebieski: Normalny stan naładowania akumulatora



Czarny: Akumulator rozładowany, wymagane jest natychmiastowe doładowanie akumulatora



Biały: Wymagana jest wymiana akumulatora

ŁADOWANIE AKUMULATORA

1. Aby podładować akumulator, należy podłączyć dodatni biegun akumulatora do dodatniego przyłącza prostownika a ujemny biegun do ujemnego przyłącza i podładować akumulator w standardowy sposób.
2. Szybkie podładowywanie akumulatora stosowane jest tylko w przypadkach awaryjnych. Akumulator zostanie wtedy częściowo naładowany z dużą szybkością i w krótkim czasie. Spowoduje to skrócenie okresu eksploatacji akumulatora.
3. W przypadku wymiany starego akumulatora na nowy, należy zastosować akumulator o takich samych specyfikacjach technicznych i pojemności.

Typ akumulatora	Napięcie (V)
100AH	12



PRZESTROGA

- **Lampka ostrzegawcza ładowania akumulatora zapala się jeżeli układ doładowywania akumulatora jest nieprawny. Jeżeli lampka zapala się podczas jazdy, należy sprawdzić lub naprawić system doładowywania akumulatora u lokalnego dealera KIOTI.**
- **Utrzymywać akumulator w stanie pełnego naładowania. Jeżeli stężenie elektrolitu jest zbyt niskie w okresie zimowym, akumulator może zamarznąć.**
- **Nie należy uruchamiać silnika kiedy akumulator jest zamarznięty. Najpierw należy spróbować go ogrzać.**
- **Jeżeli akumulator nie jest solidnie zamontowany, drgania mogą uszkodzić obudowę akumulatora i komory z elektrolitem. Aby zabezpieczyć bieguny akumulatora przed zetknięciem z elektrolitem, należy nałożyć smar na na bieguny akumulatora i przyłącza.**
- **Nigdy nie należy sprawdzać, czy akumulator jest naładowany kładąc metalowy przedmiot na biegunach akumulatora. W tym celu należy stosować woltomierz lub miernik obciążenia.**

WSKAZÓWKI DOTYCZĄCE MAGAZYNOWANIA

1. W przypadku magazynowania ciągnika przez dłuższy okres czasu, należy zdemontować akumulator z ciągnika i przechowywać go w suchym miejscu zabezpieczonym przed bezpośrednim działaniem promieni słonecznych.
2. Akumulator rozładowuje się samoczynnie podczas jego magazynowania.
Akumulator należy naładować ponownie raz na trzy miesiące podczas gorących pór roku i raz na sześć miesięcy podczas zimnych pór roku.

SPRAWDZANIE PRZEWODU DOLOTOWEGO POWIETRZA (X)

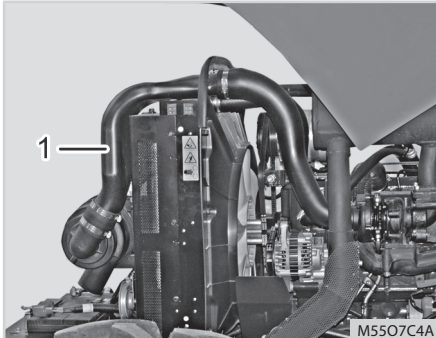

(1) Przewód Dolotowy powietrza

1. Jeżeli zaciski przewodów giętkich są poluzowane, należy solidnie zamocować zaciski.
2. Jeżeli przewody giętkie i zaciski są uszkodzone, należy je niezwłocznie wymienić. W przeciwnym razie, może dojść do uszkodzenia silnika.
3. Sprawdzić następujący odcinek.

Rozdział	Przedmiot kontroli
Filtr powietrza – kolektor dolotowy	Poluzowanie zacisku i uszkodzenie przewodu

REGULACJA ZBIEŻNOŚCI KÓŁ (Y) PROCEDURA REGULACJI

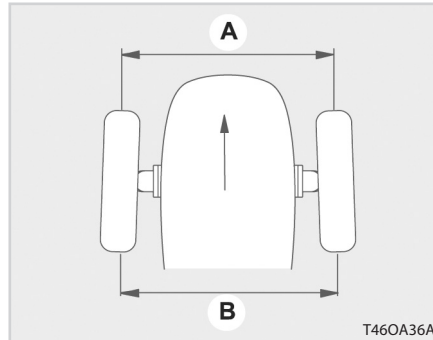

(A) Odległość pomiędzy kołami przednimi
(B) Odległość pomiędzy kołami tylnymi

1. Zaparkować ciągnik na płaskiej powierzchni
2. Skręcić kierownicę w taki sposób, aby przednie koła były skierowane dokładnie do przodu.
3. Opuścić narzędzie w dolne położenie, zaciągnąć hamulec postojowy i wyłączyć silnik.
4. Zmierzyć odległość pomiędzy obrzeżami opony (środkiem) z przodu opony na wysokości obrotu piasty.
5. Zmierzyć odległość pomiędzy obrzeżami opony z tyłu opony na wysokości obrotu piasty.
6. Przednia zmierzona odległość powinna być o 2~8mm mniejsza niż tylna odległość. Jeżeli tak nie jest, należy wyregulować długość drążka kierowniczego.

PONOWNA REGULACJA

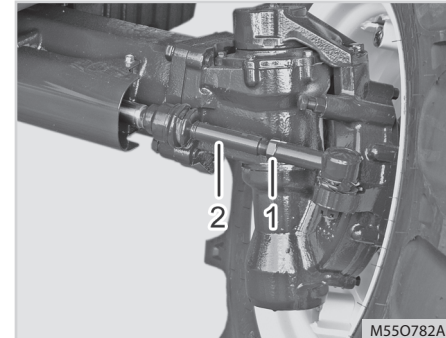

(1) Nakrętka zabezpieczająca drążka kierowniczego (2) Drążek kierowniczy

1. Poluzować nakrętkę zabezpieczającą i przekręcić nakrętkę napinającą, aby wyregulować długość pręta w sposób zapewniający prawidłowy pomiar zbieżności kół.
2. Sprawdzić zbieżność kół po regulacji długości drążka kierowniczego.
3. W razie konieczności, wykonać regulację ponownie.

SPRAWDZANIE PRZEWODÓW GIĘTKICH CHŁODNICY I ZACISKÓW (Z)

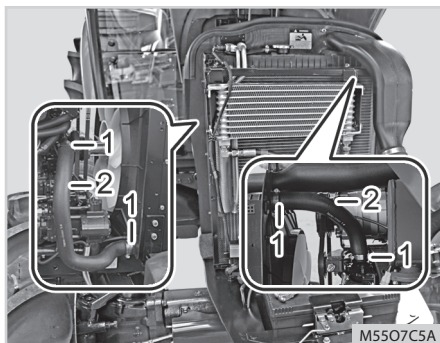

(1) Zacisk

(2) Przewód giętki

Należy sprawdzać, czy przewody giętkie chłodnicy są wolne od uszkodzeń i prawidłowo zamocowane co 200 godzin pracy lub co 6 miesięcy, zależnie od tego, co nastąpi najpierw.

1. Jeżeli zaciski przewodów giętkich są poluzowane lub woda wycieka z przewodów, należy pewnie zamocować zaciski.
2. Jeżeli przewody giętkie chłodnicy są napęczniałe, utwardzone, pęknięte lub uszkodzone w inny sposób, należy je wymienić. W przeciwnym razie, może dojść do utraty cieczy chłodzącej i uszkodzenia silnika.

ŚRODKI OSTROŻNOŚCI W PRZYPADKU NADMIERNEGO WZROSTU TEMPERATURY CIECZY CHŁODZĄCEJ

Należy podjąć następujące działania w przypadku wzrostu temperatury cieczy chłodzącej do temperatury wrzenia tj. "przegrzania".

1. Zatrzymać ciągnik w bezpiecznym miejscu i pozwolić, aby silnik pracował na jałowych obrotach.
2. Po 5 minutach pracy bez obciążenia na jałowych obrotach, należy wyłączyć silnik.
3. Pozostawać w bezpiecznej odległości od ciągnika przez kolejne 10 minut lub do momentu, kiedy para wodna przestanie wydobywać się z silnika.
4. Upewnić się, że ciągnik nie stwarza zagrożenia i usunąć przyczynę przegrzewania się silnika zgodnie z zaleceniami instrukcji obsługi.

PRZEWODY UKŁADU WSPOMAGANIA KIEROWNICY (AA)

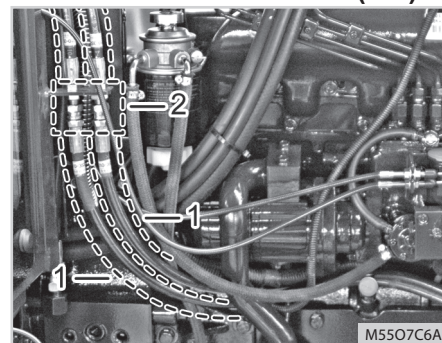

(1) Przewód płynu do wspomagania kierownicy (2) Połączyć

1. Należy sprawdzić, czy wszystkie przewody hydrauliczne i łączniki przewodów giętkich są szczelne i nieuszkodzone.
2. W przypadku wykrycia uszkodzenia, należy niezwłocznie wymienić przewód giętki.

REGULACJA NACIĄGU PASKA KOMPRESORA KLIMATYZACJI (AB)

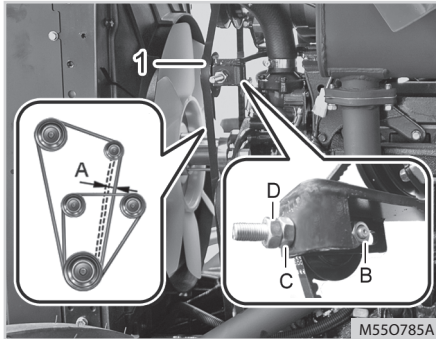

(1) Pasek kompresora klimatyzacji
 (A) Naciąg paska (B) Nakrętka mocująca
 (C) Nakrętka regulacyjna (D) Nakrętka zabezpieczająca

1. Wyłączyć silnik i zaciągnąć hamulec postojowy.
2. Odkręcić nakrętki (B) i (D) i nacisnąć na środek paska z siłą 10 kg/f. Wyregulować naciąg paska zgodnie ze specyfikacją za pomocą nakrętki (C). Następnie, dokręcić nakrętki (B) i (D).

Ugięcie prawidłowo naciągniętego paska napędu wentylatora (A)

10~12 mm

3. Wymienić uszkodzony pasek.



PRZESTROGA

- Przed sprawdzeniem naciągu paska kompresora klimatyzacji należy wyłączyć silnik.

CZYSZCZENIE SKRAPLACZA W UKŁADZIE KLIMATYZACJI (AC)

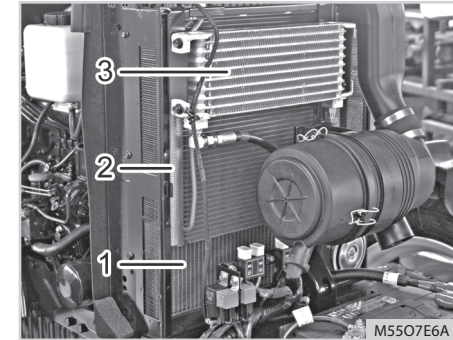

(1) Siatka (2) Skraplacz
 (3) Chłodnica oleju

1. Pociągnąć do przodu dźwignię otwierania maski silnika, znajdującą się po prawej stronie, aby otworzyć maskę.
2. Odkręcić śrubę motylkową i pociągnąć kratkę w prawą stronę, aby ją wyjąć. W razie konieczności, zdemontować chłodnicę oleju, aby oczyścić skraplacz.



PRZESTROGA

- Podczas sprawdzania silnik musi być wyłączony. Jeżeli wentylator chłodnicy jest zablokowany przez zanieczyszczenia, należy go oczyścić miękką szczoteczką lub szmatką, z użyciem wody.

REGULACJA CZOPU OBROTU PRZEDNIEJ OSI (AD)



(1) Śruba regulacyjna (2) Nakrętka zabezpieczająca

Jeżeli regulacja czopu obrotu przedniej osi jest nieprawidłowa, mogą wystąpić drgania przednich kół, powodujące drgania koła kierownicy.

PROCEDURA REGULACJI

Poluzować nakrętkę zabezpieczającą, dokręcić śrubę regulacyjną do oporu a następnie poluzować śrubę o 1/6 obrotu. Ponownie dokręcić nakrętkę zabezpieczającą.

REGULACJA LUZU ZAWOROWEGO (AE)

Ta czynność obsługowa może mieć znaczny wpływ na działanie silnika. Dlatego, w celu wykonania tej czynności obsługowej, należy skontaktować się z lokalnym dealerem KIOTI.

WYMIANA FILTRA POWIETRZA W SILNIKU (AF)

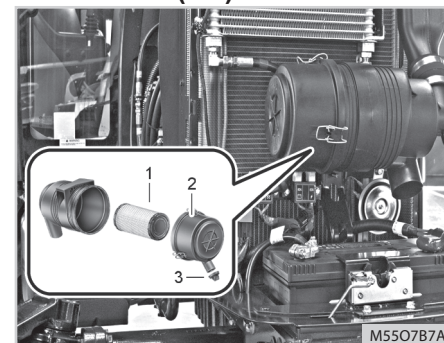

(1) Filtr (2) Nasadka (3) Zawór ewakuacyjny

Jeżeli stan techniczny filtra powietrza jest zły, okres eksploatacji silnika może ulec skróceniu, w silniku może gromadzić się nadmierny nagar oraz może nastąpić spadek mocy silnika. Dlatego, filtr należy często sprawdzać. Częstotliwość wymiany może być różna w zależności od warunków eksploatacji ciągnika. Wymienić filtr zgodnie z następującą procedurą:

1. Otworzyć maskę silnika i sprawdzić, czy przewód ssący i obudowa filtra powietrza nie są uszkodzone.

2. Otworzyć zacisk filtra powietrza i zdjąć pokrywę.
3. Oczyszczyć wnętrze obudowy filtra powietrza przedmuchiując je sprężonym powietrzem.
4. Wymienić filtr i sprawdzić, czy obudowa nie jest uszkodzona.
5. Założyć pokrywę i zamocować ją zaciskiem.



UWAGA

- Podczas montażu pokrywki, należy upewnić się, że zawór odpylający jest skierowany do dołu.



PRZESTROGA

- Stosować tylko oryginalny filtr. Zastosowanie niezalecanego filtra może spowodować uszkodzenie silnika i czujnika.
- Należy solidnie zamocować pokrywę, aby zabezpieczyć układ przed wnikaniem zanieczyszczeń.
- Podczas demontażu filtra, należy uważać, aby zanieczyszczenia nie dostały się do wlotu powietrza.

SPRAWDZANIE PRZEWODÓW UKŁADU KLIMATYZACJI (AG)

Należy sprawdzić, czy przewody giętkie i rurki układu klimatyzacji są prawidłowo połączone i czy nie są uszkodzone.

SPRAWDZANIE GUMOWEJ AMORTYZACJI KABINY (AH)

Należy sprawdzić stan gumowej amortyzacji kabiny.

WYMIANA KABINOWEGO FILTRA POWIETRZA (AI)



(1) Śruba

(2) Filtr

1. Poluzować śruby po lewej i prawej stronie dachu kabiny a następnie wyjąć filtr.

PRZEPŁUKIWANIE UKŁADU CHŁODZENIA I WYMIANA CIECZY CHŁODZĄCEJ (AJ)

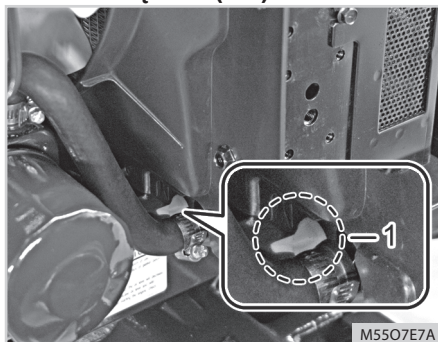

(1) Kurek spustowy

1. Wyłączyć silnik i odczekać aż ostygnie.
2. Aby spuścić ciecz chłodzącą, należy odkręcić kurek spustowy chłodnicy i odkręcić kurek wlewowy chłodnicy do pierwszego nacięcia, aby uwolnić ciśnienie z chłodnicy. Następnie, należy całkowicie odkręcić kurek wlewowy chłodnicy.
3. Po spuszczeniu całej cieczy chłodzącej, należy zakręcić kurek spustowy.
4. Napelnić czystą wodą i płynem niezamrażającym.
5. Zakręcić mocno kurek chłodnicy.

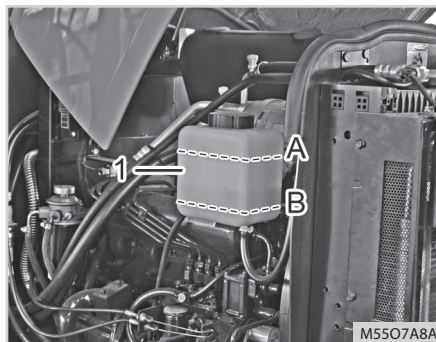

(1) Zbiornik wyrównawczy
(A) PEŁNY (B) NISKI poziom

6. Wlać ciecz chłodzącą do zbiornika wyrównawczego do poziomu "PEŁNY".
7. Uruchomić silnik i pozwolić, aby pracował przez kilka minut.
8. Uruchomić silnik i pozwolić, aby ostygł.
9. Sprawdzić poziom cieczy chłodzącej w zbiorniku wyrównawczym i w chłodnicy. Dolać cieczy chłodzącej w razie konieczności.



PRZESTROGA

Aby zapobiec wypadkom:

- Nie należy odkręcać korka chłodnicy, kiedy płyn chłodzący jest gorący. Gorąca para wodna może spowodować oparzenia. Kurek wlewowy chłodnicy można odkręcać dopiero wtedy, gdy ciecz chłodząca wystarczająco ostygnie.
- Nawet po ostygnięciu cieczy chłodzącej, należy odkręcić kurek wlewowy chłodnicy tylko do pierwszego ogranicznika, odczekać aż uwolnione zostanie ciśnienie z chłodnicy i dopiero wtedy całkowicie odkręcić kurek.

Ilość cieczy chłodzącej

9.1 l

⊕ WAŻNE

- Nie wolno uruchamiać silnika, kiedy w układzie chłodzenia nie ma cieczy chłodzącej.
- Do chłodnicy i zbiornika wyrównawczego układu chłodzenia należy wlewać czystą i świeżą wodę oraz płyn niezamarzający.
- W przypadku mieszania płynu niezamarzającego z wodą, płyn musi stanowić mniej niż 50% całości mieszanki.
- Należy mocno zakręcić korek chłodnicy.
Jeżeli korek jest poluzowany lub nieprawidłowo zamontowany, woda może wyciekać i silnik może się przegrzać.
- Jeżeli konieczne jest odkręcenie korka chłodnicy, należy przestrzegać powyższych instrukcji bezpieczeństwa i mocno ponownie zakręcić korek.
- Jeżeli ciecz chłodząca wycieka, należy skontaktować się z lokalnym dealerem KIOTI.

PŁYN NIEZAMARZAJĄCY

Układ chłodzenia ciągnika jest fabrycznie napełniony płynem zawierającym 50% glikolu etylenowego.

Jeżeli potem płyn niezamarzający został zastąpiony wodą wodociągową, ciecz chłodząca może zamarznąć kiedy temperatura otoczenia spadnie poniżej zera, powodując uszkodzenie silnika i chłodnicy.

Dlatego, przed sezonem zimowym, należy koniecznie zastąpić wodę płynem niezamarzającym.

W przypadku wymiany płynu niezamarzającego na płyn innego typu, należy kilkakrotnie przepłukać układ chłodzenia i uzyskać od specjalisty informację na temat właściwych proporcji mieszania.

Ilość % płynu niezamarzającego Płyn niezamarzający	Temperatura krzepnięcia	Temperatura wrzenia*
	°C	°C
40	-24	106
50	-37	108

- * Przy ciśnieniu atmosferycznym 760 mmHg. Wyższą temperaturę wrzenia uzyskuje się poprzez zastosowanie ciśnieniowego korka do chłodnicy.

📖 UWAGA

- Temperatury podane w tabelce po lewej stronie są wartościami standardowymi, które wymagają minimalnej zawartości glikolu w stężonym płynie niezamarzającym.
- Kiedy poziom cieczy chłodzącej spada na skutek parowania, należy dolać tylko wodę. W przypadku wycieku, należy dolać płyn niezamarzający i wodę, wymieszane w odpowiednim stosunku.
- **Płyn niezamarzający wchłania wilgoć.** Nieużywany płyn niezamarzający należy przechowywać w szczelnie zamkniętym pojemniku.
- **Nie należy stosować środków do czyszczenia chłodnicy, kiedy do wody chłodzącej dodano płyn niezamarzający.** (Płyn niezamarzający zawiera czynnik antykorozyjny, który wejdzie w reakcję ze środkiem do czyszczenia chłodnicy tworząc szlam, który będzie miał negatywny wpływ na części silnika.)

SPUSZCZANIE WODY Z OBUDOWY SPRZĘGŁA (AL)

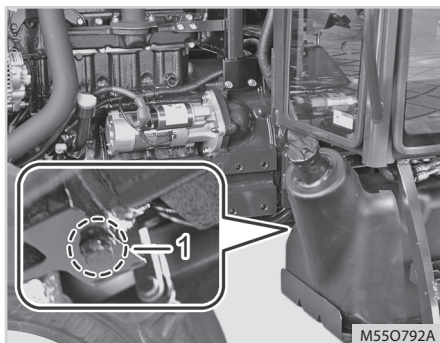

(1) Korek

1. Pod obudową sprzęgła znajduje się korek.
2. Spuścić wodę całkowicie i założyć korek. Spuścić wodę do pojemnika i usunąć w sposób zgodny z przepisami ochrony środowiska.
3. Należy koniecznie zamontować korek, aby nie doprowadzić do poważnego uszkodzenia sprzęgła.
4. Należy koniecznie spuścić wodę po pracy na podmokłych polach.

⊕ WAŻNE

- Jeżeli korek nie zostanie zamontowany, sprzęgło może ulec uszkodzeniu. Ciała obce mogą dostać się do sprzęgła przez otwarty otwór spustowy.

SPRAWDZANIE I WYMIANA WYCIERACZKI (AP) KONTROLA



(1) Wycieraczka

Należy często sprawdzać działanie i stopień zużycia piór wycieraczek. Aby wymienić pióro wycieraczki, należy nacisnąć dźwignię mocowania pióra wycieraczki, aby je odłączyć od mocowania a następnie wyciągnąć.

Aby zdemontować ramię wycieraczki, należy podnieść nasadkę ramienia wycieraczki, odkręcić nakrętkę i ustawić ramię w pozycji pionowej. Następnie, trzymając za końcówkę ramienia, należy poruszać nim w lewo i w prawo, aby zdjąć ramię wycieraczki z napędowego trzpienia obrotowego. Odłączyć przewód płynu do spryskiwacza a następnie zamontować nowe ramię wycieraczki w jego położeniu ustawiając je pod odpowiednim kątem.

WYMIANA

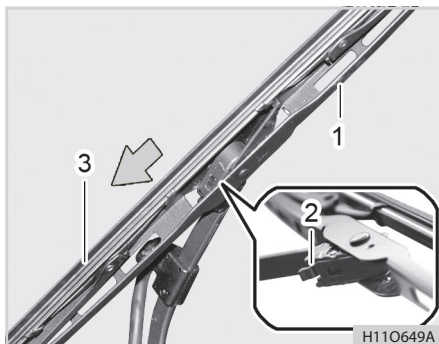

(1) Ramię wycieraczki (2) Dźwignia mocowania wycieraczki (3) Pióro wycieraczki

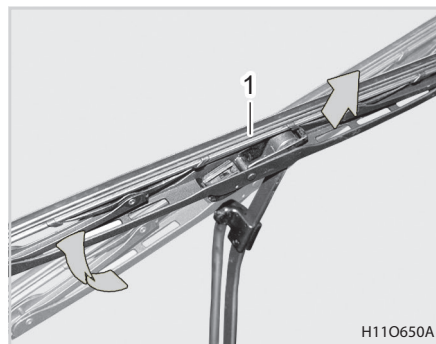

(1) Pióro wycieraczki

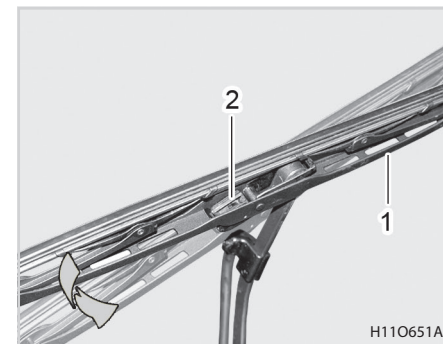

(1) Ramię wycieraczki (2) Dźwignia mocowania pióra wycieraczki

1. Ustawić wycieraczkę w pozycji pionowej, aby wymienić pióro wycieraczki.
2. Trzymać pióro wycieraczki jedną ręką i nacisnąć dźwignię mocowania pióra wycieraczki drugą ręką, aby odłączyć pióro wycieraczki od części mocującej.

3. Opuścić pióro wycieraczki i wyciągnąć je wykonując ruch w kształcie litery "U" (kierunek wskazany przez strzałkę na rysunku).

4. Ustawić nowe pióro wycieraczki w pozycji poziomej w taki sposób, aby dźwignia mocowania pióra wycieraczki była skierowana do dołu. Ustawić ramię wycieraczki w szczelinie dźwigni mocowania i opuścić pióro wycieraczki.

**PRZESTROGA**

- Kiedy pióro wycieraczki jest zdjęte, ramię wycieraczki nie może dotykać do przedniej lub tylnej szyny kabiny. Szyba może ulec uszkodzeniu.

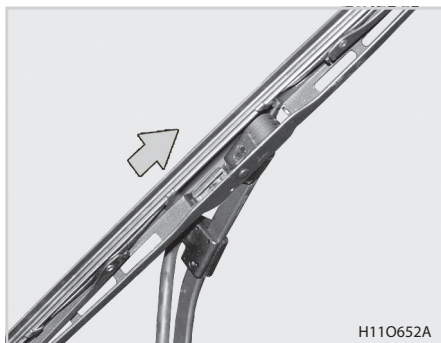

5. Podnieść pióro wycieraczki do końca i zamontować w taki sposób, aby dźwignia mocowania pióra wycieraczki była połączona z ramieniem wycieraczki. (Podczas łączenia dźwigni z ramieniem słychać kliknięcie)



PRZESTROGA

- Aby umyć przednią szybę kabiny, należy ustawić pióro wycieraczki w pozycji pionowej, spryskać przednią szybę wodą z węża i wytrzeć szybę czystą szmatką.
- Jeżeli pióro wycieraczki jest przymarznęte do szyby w zimie lub w spryskiwaczu nie ma płynu, nigdy nie należy włączać wycieraczek.
- Aby zapobiec uszkodzeniu pióra wycieraczki, do mycia przedniej szyby nigdy nie należy używać detergentów syntetycznych, rozcieńczalników lub rozpuszczalników.

WYMIANA BEZPIECZNIKA (AN)

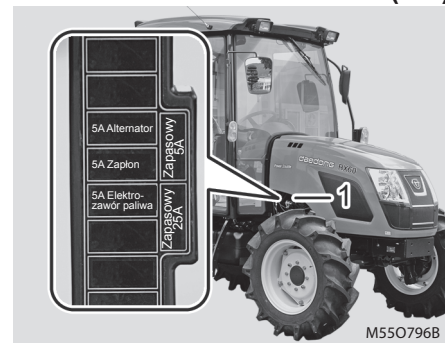

(1) Skrzynka bezpiecznikowa

Bezpieczniki chronią układ elektryczny ciągnika przed potencjalnym uszkodzeniem.

Przepalenie bezpiecznika wskazuje na to, że w układzie elektrycznym występuje przeciążenie lub zwarcie. Jeżeli którykolwiek z bezpieczników przepali się, należy znaleźć i usunąć przyczynę przepalenia bezpiecznika.

Następnie, należy wymienić przepalony bezpiecznik na nowy o takich samych parametrach.

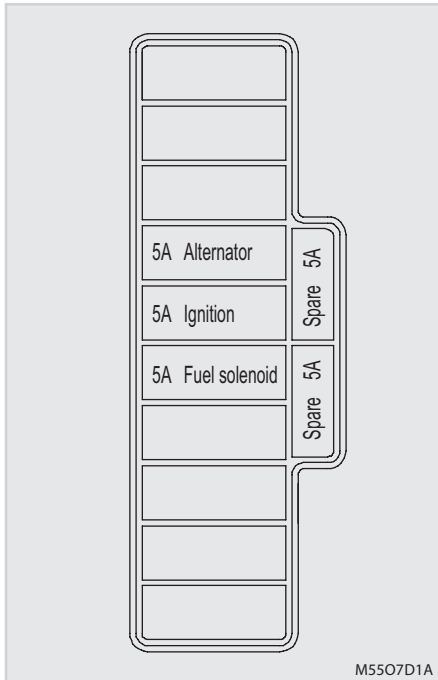

Na pokrywce panelu bezpieczników przedstawiona jest lokalizacja i parametry bezpieczników. Wymienić bezpiecznik zgodnie z następującą procedurą:

1. Przekręcić kluczyk w stacyjce do pozycji "OFF" i wyłączyć wszystkie urządzenia elektryczne.
2. Otworzyć skrzynkę bezpiecznikową i sprawdzić określony bezpiecznik za pomocą kleszczy bezpiecznikowych.

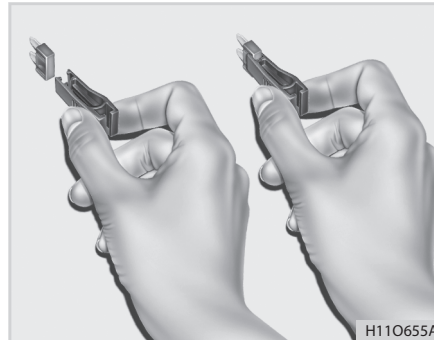

3. Jeżeli bezpiecznik jest przepalony, należy go wymienić na nowy o takich samych parametrach. Upewnić się, że bezpiecznik jest pewnie zamocowany.
4. Założyć pokrywkę skrzynki bezpiecznikowej.

⚠ OSTRZEŻENIE

- *Nigdy nie należy stosować bezpiecznika o obciążalności dopuszczalnej wyższej niż określona na pokrywce skrzynki bezpiecznikowej.*
- *W przypadku zastosowania wadliwego bezpiecznika, drutu stalowego lub folii metalowej zamiast bezpiecznika, urządzenie elektryczne może zostać uszkodzone lub nawet wywołać pożar.*



UWAGA

- Jeżeli wymieniony bezpiecznik przepali się wkrótce ponownie, oznacza to, że uszkodzona jest prawdopodobnie instalacja elektryczna. W takim przypadku, należy skontaktować się z lokalnym dealerm KIOTI.
- Jeżeli topliwy bezpiecznik termiczny, przekaźnik lub inna część elektryczna jest wadliwa, należy skontaktować się z lokalnym dealerm KIOTI.

WYMIANA BEZPIECZNIKA W KABINIE (AO)



(A) Otworzyć

Kabinowy panel bezpieczników znajduje się za uchwytem na kubki, na lewym błotniku w kabinie.

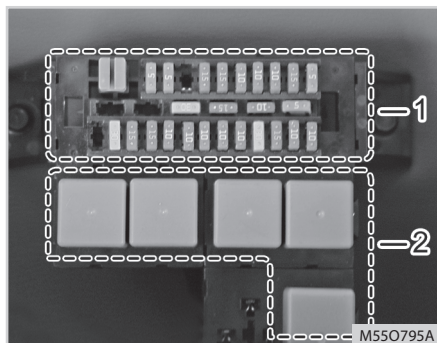

(1) Skrzynka bezpiecznikowa (2) Skrzynka przełącznikowa

Etykieta z oznaczeniami przełączników i bezpieczników umieszczona jest na pokrywie skrzynki bezpiecznikowej.

SKRZYŃKA BEZPIECZNIKOWA (CIAŁNIK Z RĘCZNĄ SKRZYŃKĄ BIEGÓW)

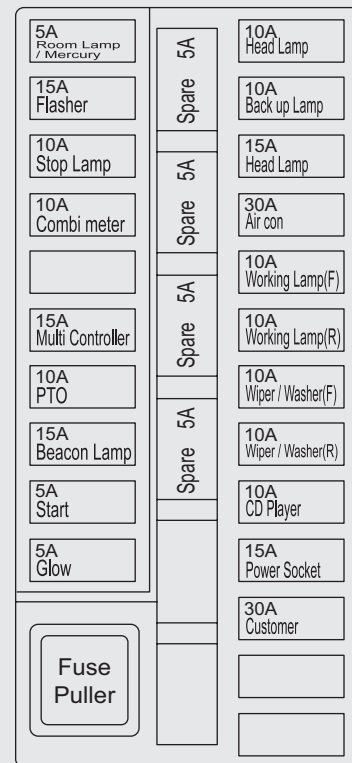

SKRZYNIKA BEZPIECZNIKOWA (CIĄGNIK Z PRZEKŁADNIĄ NAWROTNĄ)

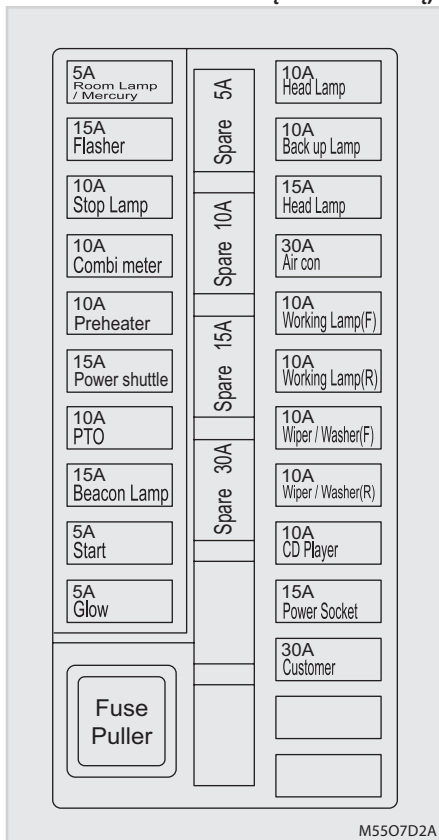

SKRZYNIKA PRZEKAŹNIKOWA

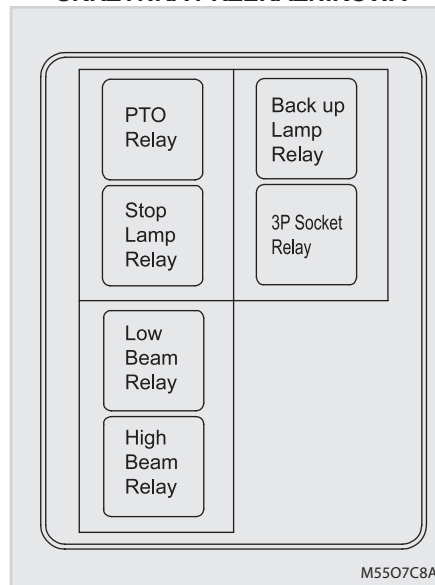

BEZPIECZNIK TOPIKOWY ZWŁOCZNY (AP)

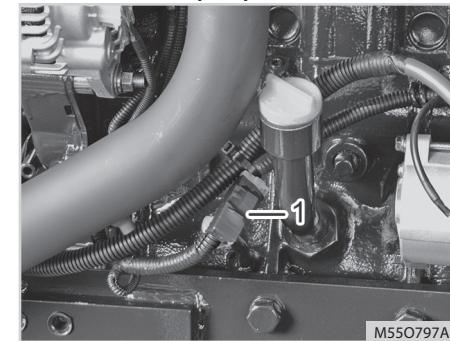

(1) Bezpiecznik topikowy zwłoczny

Bezpiecznik topikowy zwłoczny zabezpiecza układ elektryczny. Jeżeli bezpiecznik przepali się, należy znaleźć i usunąć przyczynę przepalenia oraz wymienić bezpiecznik na nowy, oryginalny bezpiecznik **KIOTI**.

bezpiecznik topikowy zwłoczny

60A

GŁÓWNY BEZPIECZNIK (AS)

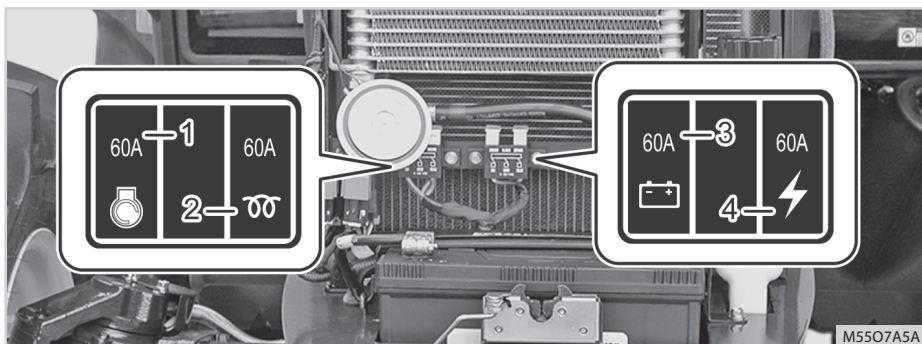

(1) Bezpiecznik zasilania zapłonu
(3) Bezpiecznik głównego zasilania

(2) Bezpiecznik zasilania podgrzewania
(4) Bezpiecznik zasilania doładowywania akumulatora

Główny bezpiecznik chroni urządzenia elektryczne i okablowanie. Jeżeli zapłon, podgrzewanie, ładowanie akumulatora lub główne zasilanie nie działa, należy znaleźć i usunąć przyczynę awarii oraz wymienić bezpiecznik na nowy.

Główny bezpiecznik

60A

⊕ WAŻNE

- Zastosowanie niezatwierdzonego bezpiecznika topikowego zwłocznego może spowodować poważne uszkodzenie układu elektrycznego ciągnika.
- W celu uzyskania bardziej szczegółowych informacji na temat problemów występujących w układzie elektrycznym, należy zapoznać się z rozdziałem "Wykrywanie i usuwanie usterek" w tej instrukcji obsługi lub skontaktować się z najbliższym dealerm Kioti.

WYMIANA ŻARÓWEK (AQ)

Moc żarówek zastosowanych w tym ciągniku podano w poniższej tabeli.

Nr	Żarówka	Moc	
1	Reflektory główne	55W/55W	
2	Światła pozycyjne (przednie)	5W	
3	Światła stop/światła pozycyjne (tylne)	21W/5W	
4	Kierunkowskazy	21W	
5	Światła robocze	35W	
6	Podświetlenie wskaźników na desce rozdzielczej	Lampka ostrzegawcza ładowania akumulatora	3W
		Inne	1,4W
7	Lampa zapasowa	21W	

REFLEKTOR GŁÓWNY



(1) Uchwyt

(A) Pociągnąć

(B) Otworzyć

1. Przekręcić kluczyk w stacyjce do pozycji "OFF" i otworzyć maskę silnika.

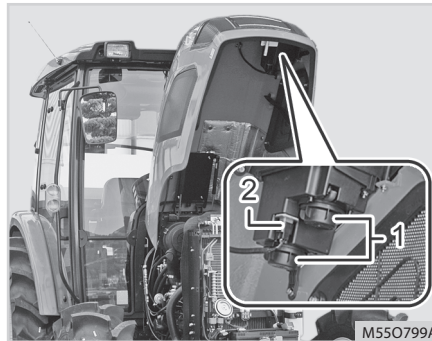

(1) Nasadka

(2) Złącze

2. Zdjąć nasadkę.
3. Wcisnąć i przekręcić oprawkę przeciwnie do kierunku ruchu wskazówek zegara, aby wymontować żarówkę. Jeżeli żarówka jest przepalona, należy ją wymienić na nową o takiej samej mocy.

⚠ OSTRZEŻENIE

- Stosowanie żarówek innych niż zalecane może spowodować uszkodzenie lampy, reflektora lub wskaźnika lub nawet wywołać pożar ciągnika.
- Należy koniecznie stosować żarówki o zalecanej mocy.

⚠ PRZESTROGA

- Należy koniecznie stosować oryginalne żarówki KIOTI. Zastosowanie żarówki innej niż zalecana może spowodować pożar.
- Reflektory główne mogą być tymczasowo zamglone na skutek opadów deszczu lub po umyciu ciągnika. Wynika to z różnicy temperatur wewnątrz i na zewnątrz reflektora i jest to zjawisko normalne.

ŚWIATŁO ROBOCZE (PRZEDNIE/ TYLNE)

W światłach roboczych zastosowano żarówki halogenowe. Nie należy dotykać świecącej części żarówki halogenowej.

Odciski palców, kurz i wilgoć mogą skrócić okres użytkowania żarówki lub nawet spowodować jej pęknięcie. Należy oczyścić żarówkę miękką szmatką.

Podczas wymiany żarówki halogenowej należy stosować się do następujących zaleceń:

- Wymieniać żarówkę po jej ostygnięciu.
- Nie należy dotykać szklanej części żarówki.
- Należy ostrożnie trzymać żarówkę i uważać, aby jej nie zarysować i nie zadrapać.
- Zapalona żarówka nie może stykać się z cieczą.
- Podczas wymiany żarówki należy nosić okulary ochronne.

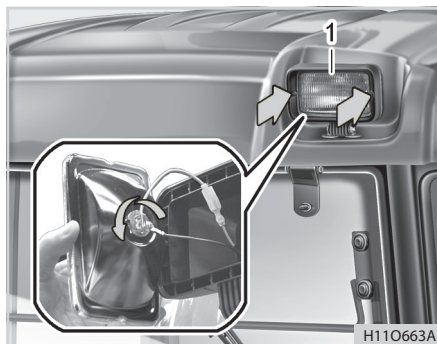

(1) Klosz światła roboczego

1. Przekręcić kluczyk w stacyjce do pozycji "OFF" i wykręcić śrubokrętem krzyżakowym wkręty z otworów montażowych, aby zdemontować klosz światła roboczego.

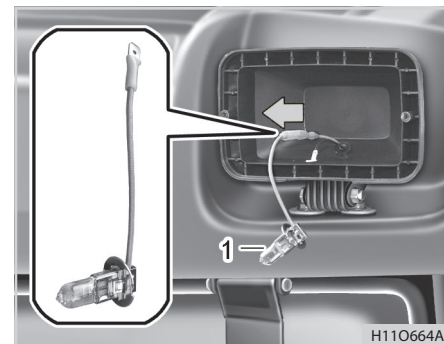

(1) Żarówka światła roboczego

2. Odkręcić wkręt przewodu uziomowego, odłączyć złącze i wymontować żarówkę przekręcając ją przeciwnie do kierunku ruchu wskazówek zegara. Następnie, należy zamontować nową żarówkę o takiej samej mocy.

LAMPKA KABINOWA

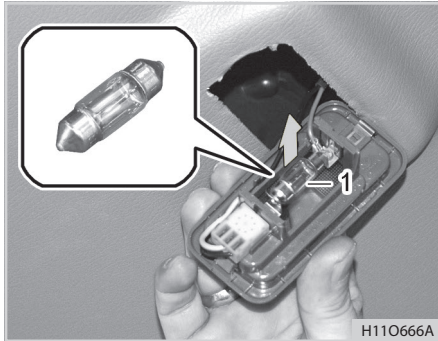

(1) Żarówka lampki kabinowej

1. Podważyć płaskim śrubokrętem krawędź lampki kabinowej i zdjąć pokrywkę lampki.
2. Wymontować żarówkę lampki kabinowej pociągając ją do góry. Zamontować nową żarówkę.

LAMPKA KIERUNKOWSKAZU (TYLNA)



(1) Lampa kierunkowskazu (tylna)

1. Lampa kierunkowskazu (tylna) zamontowana jest na tylnym błotniku.



(1) Pokrywka ochronna
(2) Śruba mocująca

2. Odkręcić śruby mocujące od wewnątrz tylnego błotnika.

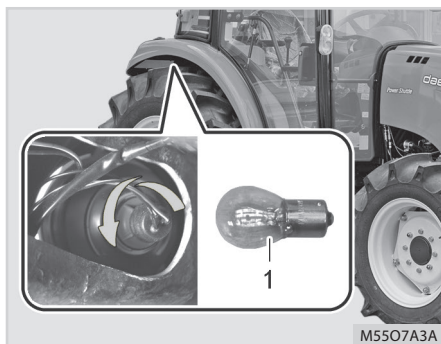

(1) *Żarówka lampy kierunkowskazu (tylnej)*

3. Wymontować żarówkę przekręcając jej oprawkę przeciwnie do kierunku ruchu wskazówek zegara. Zamontować nową żarówkę.

LAMPKA KIERUNKOWSKAZU (PRZEDNIA)

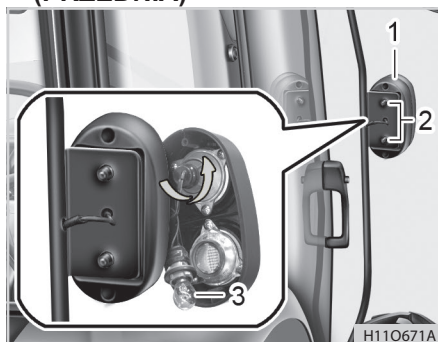

(1) *Lampa kierunkowskazu (przednia)*
 (2) *Śruba mocująca*
 (3) *Żarówka lampy kierunkowskazu (przedniej)*

1. Zdjąć nasadkę i odkręcić śruby mocujące, aby zdemontować zestaw przedniej lampy kierunkowskazu.
 2. Przekręcić żarówkę przeciwnie do kierunku ruchu wskazówek zegara, aby ją wymontować.
 3. Wymontować żarówkę wciskając ją lekko do dołu i zamontować nową żarówkę. Dopasować oprawkę do rowków i przekręcić ją zgodnie z kierunkiem ruchu wskazówek zegara.

LAMPKA TABLICY REJESTRACYJNEJ

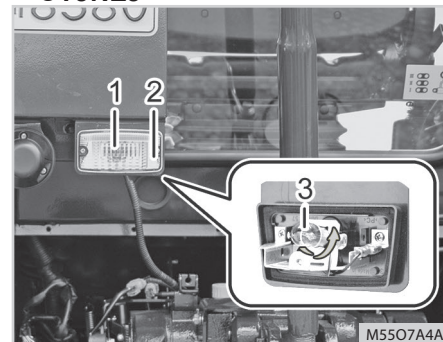

(1) *Lampka tablicy rejestracyjnej*
 (2) *Śruba mocująca*
 (3) *Żarówka lampki tablicy rejestracyjnej*

1. Zdjąć pokrywkę i odkręcić śrubę. Następnie, przekręcić żarówkę, jednocześnie wciskając ją lekko do dołu, aby ją zdemontować. Zamontować nową żarówkę.

**PRZESTROGA**

- Nie należy dotykać żarówki kiedy się świeci lub bezpośrednio po jej wyłączeniu. Gorąca żarówka może spowodować oparzenia.
- W przypadku niektórych żarówek, które wymagają delikatnej lub specjalnej obsługi, należy skontaktować się z lokalnym dealerm KIOTI.
- Nie należy dotykać szklanej, świecącej części żarówki halogenowej. Odciski palców, kurz i wilgoć mogą skrócić okres użytkowania żarówki lub nawet spowodować jej pęknięcie. Należy oczyścić żarówkę miękką szmatką.
- Żarówka halogenowa zawiera sprężony gaz, dlatego może eksplodować, kiedy zostanie upuszczona lub zarysowana. Dlatego, nigdy nie należy używać żarówki, która jest zarysowana lub została upuszczona.

**PRZESTROGA**

- Należy uważać, aby nie uszkodzić pokrzywki demontowanej poprzez podważanie śrubokrętem.
- Przed wymianą żarówki, należy koniecznie ustawić kluczyk zapłonowy i przełącznik odpowiedniej lampy w pozycji wyłączonej "OFF".
- Po wymontowaniu starej żarówki, należy zainstalować nową o takiej samej mocy.

KONTROLA CZYNNIKA CHŁODNICZEGO W UKŁADZIE KLIMATYZACJI (AR)

Jeżeli ilość czynnika chłodniczego jest niewystarczająca, działanie układu klimatyzacji staje się mniej skuteczne. Również nadmierna ilość czynnika chłodniczego ma negatywny wpływ na działanie układu klimatyzacji. Dlatego, w przypadku stwierdzenia wadliwego działania układu klimatyzacji, należy przeprowadzić jego kontrolę u najbliższego dealera KIOTI.

**PRZESTROGA**

- Zaparkować ciągnik na płaskiej powierzchni i podłożyć kliny pod koła ciągnika.
- Ustawić dźwignię przekładni nawrotnej, główną dźwignię zmiany biegów i dźwignię WOM w położeniu neutralnym.

**OSTRZEŻENIE**

- *Układ klimatyzacji powinien być serwisowany tylko przez wykwalifikowanego i przeszkolonego personel, ponieważ czynnik chłodniczy znajduje się pod ciśnieniem. W przeciwnym wypadku można doznać obrażeń.*

KONSERWACJA UKŁADU KLIMATYZACJI (AS)

Należy koniecznie przestrzegać poniższych instrukcji, aby utrzymywać układ klimatyzacji w optymalnym stanie technicznym:

1. Obsługa układu klimatyzacji w okresie zimowym:

W okresie zimowym, należy uruchomić układ klimatyzacji raz lub dwa razy w miesiącu, aby zapobiec wyciekom czynnika chłodzącego i korozji układu klimatyzatora oraz ułatwić cyrkulację oleju w sprężarce i zapobiec jej wadliwemu działaniu.

Układ klimatyzacji nie działa, gdy temperatura powietrza na zewnątrz wynosi poniżej 2°C. Dlatego też, obsługę układu klimatyzacji należy przeprowadzać w ogrzewanym pomieszczeniu.

2. Obsługa skraplacza w układzie klimatyzacji:

Jeżeli na skraplaczu w układzie klimatyzacji i na chłodnicy silnika znajdują się zanieczyszczenia, ich wydajność chłodzenia może się pogorszyć. Dlatego też, zawsze należy utrzymywać je w czystości w celu zapewnienia optymalnej wydajności chłodzenia. Podczas czyszczenia rdzenia skraplacza, należy używać miękkiej szczotki i wody. Należy ostrożnie myć skraplacz, unikając wyginania żeberk chłodzących.

3. Obsługa układu klimatyzacji w okresie letnim:

Przed włączeniem układu klimatyzacji, należy często sprawdzać napięcie paska napędowego sprężarki układu klimatyzacji



PRZESTROGA

- **Układ klimatyzacji jest wypełniony nowym czynnikiem chłodniczym, który nie uszkadza warstwy ozonowej. W trakcie serwisowania układu klimatyzacji należy zachować ostrożność.**
- **Nie należy używać niezalecanego czynnika chłodniczego ani oleju sprężarkowego, ponieważ może to spowodować poważne uszkodzenie układu klimatyzacji.**
- **Jeżeli ilość czynnika chłodniczego jest niewystarczająca, działanie układu klimatyzacji mało skuteczne. Jednak, nadmierna ilość czynnika chłodniczego ma również negatywny wpływ na działanie układu klimatyzacji. Dlatego, w przypadku stwierdzenia wadliwego działania układu klimatyzacji, należy przeprowadzić jego kontrolę u dealera KIOTI.**

IŁOŚĆ CZYNNIKA CHŁODNICZEGO I ŚRODKA SMARNEGO W UKŁADZIE KLIMATYZACJI

Poz.	Nowy czynnik chłodniczy	Olej sprężarkowy
Typ	HFC-134a	UCON488
Ilość	0.75 kg	265cm ³



OSTRZEŻENIE

- ***Układ klimatyzacji powinien być serwisowany przez wykwalifikowany personel techniczny. Osoba niewykwalifikowana, która serwisuje układ klimatyzacji, może doznać obrażeń ciała spowodowanych przez czynnik chłodzący pod wysokim ciśnieniem.***

PRZECHOWYWANIE I WYCOFYWANIE CIĄGNIKA Z EKSPLOATACJI

PRZECHOWYWANIE CIĄGNIKA.....	8-2
CODZIENNE PRZECHOWYWANIE CIĄGNIKA.....	8-2
DŁUGOTERMINOWE PRZECHOWYWANIE CIĄGNIKA.....	8-2
PONOWNA EKSPLOATACJA CIĄGNIKA PO OKRESIE PRZECHOWYWA- NIA.....	8-4
UŻYTKOWANIE I WYCOFYWANIE CIĄGNIKA Z EKSPLOATACJI	8-5

8

PRZECHOWYWANIE CIĄGNIKA CODZIENNE PRZECHOWYWANIE CIĄGNIKA

1. Należy utrzymywać przechowywany ciągnik w czystości. Po zakończeniu pracy, ciągnik należy umyć.
2. Jeżeli to możliwe, ciągnik należy przechowywać w zamkniętym pomieszczeniu. Jeżeli konieczne jest przechowywanie ciągnika na wolnym powietrzu, wtedy należy go przykryć.

OSTRZEŻENIE

- *Jeżeli ciągnik jest eksploatowany w zamkniętym pomieszczeniu, należy zapewnić odpowiednią wentylację odprowadzającą spaliny na zewnątrz budynku. Spaliny są bezbarwne i niewidoczne, lecz są szkodliwe.*

3. W ziemie należy wyjąć akumulator z ciągnika i przechowywać go w zamkniętym pomieszczeniu.
4. W ziemie należy włączyć płyn niezamarzający do chłodnicy ciągnika, aby zapobiec jej zamarznięciu.
5. Wyjąć kluczyk zapłonowy ze stacyjki i przechowywać go oddzielnie.

DŁUGOTERMINOWE PRZE- CHOWYWANIE CIĄGNIKA

Jeżeli ciągnik ma być nieużywany przez dłuższy okres czasu, należy wykonać czynności określone poniżej. Czynności te zapewnią, że po zakończeniu długiego przestoju, ciągnik będzie gotowy do ponownej eksploatacji po wykonaniu minimalnych czynności przygotowawczych. Procedurę tą należy powtórzyć jeżeli ciągnik nie był eksploatowany przez okres jednego roku.

WAŻNE

- **Jeżeli ciągnik ma być nieużywany przez dłuższy okres czasu, należy wykonać czynności określone poniżej, aby zapobiec korozji i pogorszeniu stanu technicznego ciągnika podczas jego przechowywania.**

1. Sprawdzić, czy śruby i nakrętki nie poluzowały się i dokręcić je w razie konieczności.
2. Nasmarować odsłonięte, metalowe części ciągnika podatne na korozję oraz obrotowe elementy ciągnika.
3. Zdemontować obciążniki z ciągnika.
4. Napompować opony do ciśnienia trochę wyższego niż normalne.
5. Wymienić olej silnikowy i uruchomić silnik na około 5 minut, aby rozprowadzić olej do wszystkich części silnika.

6. Po opuszczeniu wszystkich narzędzi w dolne położenie, należy pokryć warstwą smaru wszystkie odsłonięte elementy, takie jak tłoczyska siłowników hydraulicznych.
7. Zastosować sworzeń blokujący sprzęgło, aby utrzymywać sprzęgło w pozycji wyłączonej. Jeżeli sprzęgło pozostanie włączone przez dłuższy okres czasu, płyta sprzęgła może zardzewieć uniemożliwiając wyłączenie sprzęgła przy następnym uruchomieniu ciągnika.
8. Wyjąć akumulator z ciągnika. Przechowywać akumulator zgodnie z zasadami przechowywania akumulatorów. (Patrz punkt "Akumulator" w rozdziale 7 "Konserwacja")
9. Ciągnik powinien być umieszczony w suchym miejscu, zabezpieczonym przed deszczem. Ciągnik powinien być przykryty.
10. Ciągnik powinien być umieszczony w miejscu zabezpieczonym przed bezpośrednim działaniem promieni słonecznych i nadmiernym ciepłem. Jeżeli ciągnik musi być przechowywany na wolnym powietrzu, należy go przykryć nieprzemakalnym materiałem. Podnieść ciągnik na podnośniku i podłożyć klocki pod przednią i tylną oś. Należy również zabezpieczyć opony ciągnika przed bezpośrednim

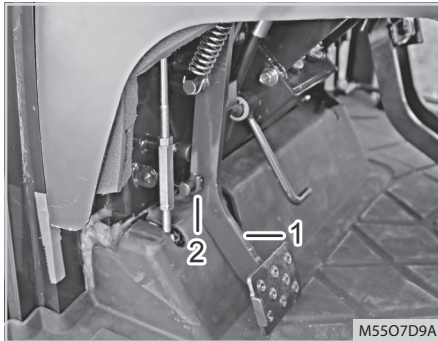

(1) Pedal sprzęgła

(2) Sworzeń blokujący

działaniem promieni słonecznych i nadmiernym ciepłem.

11. Oczyszczyć elementy silnika oraz cały ciągnik.
12. Wprowadzić smar do wszystkich smarowniczek.
13. Wymienić zużyte lub uszkodzone części.
14. Jeżeli ładowacz lub narzędzie jest zamontowane do ciągnika, należy je opuścić na ziemię.
15. Pokryć warstwą smaru odsłoniętą część tłoczyska siłownika.
16. Przełukać układ chłodzenia i spuścić wodę z układu. Wlać płyn niezamarzający i wodę.
17. Wymienić cały olej i filtry.
18. Wymienić filtr powietrza.
19. Podstawić klocki pod ramę ciągnika, aby nie obciążać opon.
20. Ustawić wszystkie elementy sterownicze w pozycji neutralnej.
21. Zabezpieczyć (zatkać) otwór rury wdechowej.
22. Przymocować do ciągnika etykietę informującą, że ciągnik jest aktualnie przechowywany.
23. W przypadku ciągnika wyposażonego w klimatyzację, raz na miesiąc należy uruchomić jego silnik i układ klimatyzacji.

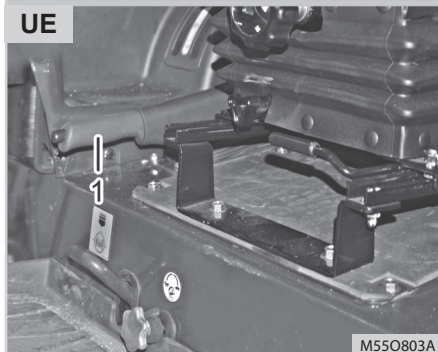
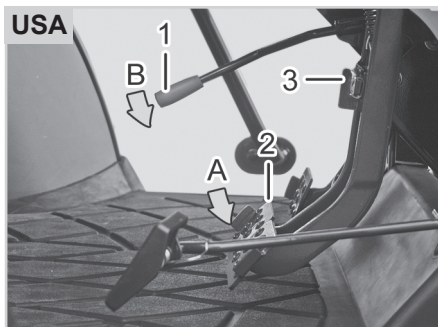

(1) Dźwignia hamulca postojowego (2) Pedał hamulca (3) Haczyk łączący
(A) Wcisnąć (B) Opuścić

24. Zablokować pedały hamulca i zaciągnąć hamulec postojowy.



PRZESTROGA

Aby zapobiec obrażeniom ciała:

- Nigdy nie należy czyścić ciągnika, kiedy jego silnik pracuje.
- Aby uniknąć niebezpieczeństwa zatrucia spalinami, nigdy nie należy uruchamiać ciągnika w zamkniętym pomieszczeniu bez prawidłowej wentylacji.
- Kiedy ciągnik jest zaparkowany w magazynie, należy wyjąć kluczyk zapłonowy ze stacyjki i przechowywać go oddzielnie, aby uniemożliwić nieuprawnionym osobom uruchomienie ciągnika, które może spowodować obrażenia ciała.
- Ciągnik należy przykryć po ostygnięciu tłumika i silnika.
- Jeżeli akumulator nie będzie wyjmowany, należy odłączyć przynajmniej jego ujemne przyłącze. Gryzonie mogą przegryźć przewody, co może doprowadzić do pożaru.

PONOWNA EKSPLOATACJA CIĄGNIKA PO OKRESIE PRZECHOWYWANIA

1. Sprawdzić ciśnienie w oponach i dopompować opony, jeżeli ciśnienie jest zbyt niskie.
2. Zamontować całkowicie naładowany akumulator.
3. Sprawdzić naciąg paska wentylatora.
4. Sprawdzić poziomy wszystkich płynów eksploatacyjnych.
(olej silnikowy, olej przekładniowy/hydrauliczny, ciecz chłodząca silnik oraz wszystkie zamontowane narzędzia).
5. Usunąć smar z odsłoniętej części tłoczyska siłownika.
6. Nasmarować punkty smarowania.
7. Wcisnąć pedał sprzęgła i odblokować haczyk zatraskowy.
8. Wsiąść do ciągnika i uruchomić silnik.
9. Pozwolić, aby silnik pracował przez kilka minut i sprawdzić, czy wskaźniki na desce rozdzielczej i wszystkie elementy działają prawidłowo.
10. Wyjechać ciągnikiem na zewnątrz i sprawdzić, czy działa prawidłowo. Na zewnątrz budynku, należy zaparkować ciągnik i pozwolić, aby jego silnik pracował przynajmniej przez 5 minut na jałowych obrotach. Wyłączyć silnik i obejść ciągnik dookoła sprawdzając wzrokowo, czy nie występują wycieki płynów eksploatacyjnych.

11. Uruchomić silnik, zwolnić hamulec postojowy i podczas jazdy do przodu sprawdzić, czy hamulce działają prawidłowo. W razie konieczności, należy wyregulować pedały hamulca.
12. Wyłączyć silnik i sprawdzić, czy nie występują wycieki płynów eksploatacyjnych. Wykonać każdą konieczną naprawę.



PRZESTROGA

- **Jeżeli akumulator nie będzie wyjmowany z ciągnika, należy koniecznie odłączyć ujemny przewód akumulatora. Gryzonie mogą uszkodzić przewody, co może doprowadzić do pożaru.**

UŻYTKOWANIE I WYCOFYWANIE CIĄGNIKA Z EKSPLOATACJI

Aby chronić środowisko naturalne, ciągnik należy eksploatować i wycofywać z eksploatacji pamiętając o następujących zasadach:

1. Podczas samodzielnej wymiany oleju lub cieczy chłodzącej silnik, należy uważać, aby nie dopuścić do rozlania oleju lub cieczy. Przepracowany olej lub ciecz chłodzącą należy utylizować zgodnie z właściwymi przepisami.
2. Nigdy nie należy pozostawić lub usuwać starego ciągnika według własnego uznania, lecz należy skontaktować się z lokalnym dealerem **KIOTI** w celu wycofania ciągnika z eksploatacji zgodnie z właściwymi przepisami.
3. Należy unikać eksploatacji ciągnika z dużym obciążeniem, ponieważ może to spowodować nadmierną emisję spalin, które są szkodliwe dla środowiska naturalnego.

NOTATKA



WYKRYWANIE I USUWANIE USTEREK

WYKRYWANIE I USUWANIE USTEREK SILNIKA.....	9-2
WYKRYWANIE I USUWANIE USTEREK CIĄGNIKA.....	9-4

W tej tabeli dotyczącej wykrywania i usuwania usterek przedstawiono proste czynności obsługowe, które mogą wykonać użytkownicy ciągnika za znajomieni z działaniem układów mechanicznych w celu rozwiązania występujących problemów.

W przypadku bardziej skomplikowanych problemów, należy skontaktować się z lokalnym dealerem **KIOTI**.

WYKRYWANIE I USUWANIE USTEREK SILNIKA

PRZYCZYNA		ŚRODKI ZARADCZE
1. Kiedy trudno uruchomić silnik	● Paliwo jest gęste i nie płynie.	<ul style="list-style-type: none"> ● Sprawdzić zbiornik paliwa i filtr paliwa. ● Usunąć wodę, brud i inne zanieczyszczenia. ● Całe paliwo będzie filtrowane przez filtr. Jeżeli w filtrze znajduje się woda lub inne zanieczyszczenia, wtedy należy wymienić filtr.
	● W układzie paliwowym znajduje się powietrze lub woda.	<ul style="list-style-type: none"> ● Jeżeli powietrze znajduje się w filtrze paliwa lub w przewodach wtrysku paliwa, pompa paliwa nie będzie działała prawidłowo. ● Aby uzyskać prawidłowe ciśnienie wtrysku paliwa, należy dokładnie sprawdzić, czy nakrętka ślepa w układzie wtrysku paliwa nie poluzowała się, itp . ● Poluzować śrubę odpowietrzającą nad filtrem paliwa i pompą wtryskową paliwa, aby usunąć całe powietrze z układu paliwowego.
	● Gruby osad nagaru w otworze dyszy wtrysku paliwa.	<ul style="list-style-type: none"> ● Spowodowane jest to przez obecność wody lub zanieczyszczeń w paliwie. Oczyścić dyszę wtryskową, zachowując ostrożność, aby nie uszkodzić otworu dyszy. ● Sprawdzić, czy dysza działa prawidłowo, jeżeli tak nie jest, należy zamontować nową dyszę.
	● Nieprawidłowy luz zaworowy	● Skontaktować się z dealerem KIOTI .
	● Olej silnikowy gęstnieje w niskich temperaturach i wał korbowy silnika obraca się powoli.	● Zmienić gatunek oleju na odpowiedni dla niskich temperatur.

PRZYCZYNA	ŚRODKI ZARADCZE							
1. Kiedy trudno uruchomić silnik	<ul style="list-style-type: none"> ● Rozrusznik nie pracuje po przekręceniu kluczyka zapłonowego do pozycji rozruchowej 	<ul style="list-style-type: none"> ● Wcisnąć pedał sprzęgła, jeżeli nie jest wciśnięty (ciągnik z ręczną skrzynią biegów). ● Ustawić przełącznik WOM w pozycji "OFF" (wyłączony). ● Jeżeli przełącznik lub rozrusznik jest uszkodzony, należy go naprawić w warsztacie naprawczym. ● Jeżeli którekolwiek z przyłączy jest poluzowane lub skorodowane, należy je oczyścić lub mocno przymocować. 						
2. Kiedy moc silnika jest niewystarczająca	<ul style="list-style-type: none"> ● Nieprawidłowy luz zaworowy ● Zanieczyszczony filtr powietrza ● Nieprawidłowe ciśnienie wtrysku paliwa 	<ul style="list-style-type: none"> ● Skontaktować się z dealerem KIOTI. ● Czyścić lub wymieniać wkład filtra co 100 do 200 godzin pracy ciągnika. ● Skontaktować się z dealerem KIOTI. 						
3. Kiedy kolor spalin jest wyjątkowo nieprawidłowy	<ul style="list-style-type: none"> ● Jakość paliwa jest wyjątkowo niska ● Wadliwa dysza wtryskowa 	<ul style="list-style-type: none"> ● Stosować paliwo dobrej jakości. <table data-bbox="842 650 1299 729"> <tr> <td>Temperatura</td> <td>Rodzaj paliwa</td> </tr> <tr> <td>- Powyżej 14°F (-10°C)</td> <td>Diesel nr 2</td> </tr> <tr> <td>- Poniżej 14°F (-10°C)</td> <td>Diesel nr 1</td> </tr> </table> ● W razie konieczności, należy wymienić dyszę na nową. 	Temperatura	Rodzaj paliwa	- Powyżej 14°F (-10°C)	Diesel nr 2	- Poniżej 14°F (-10°C)	Diesel nr 1
Temperatura	Rodzaj paliwa							
- Powyżej 14°F (-10°C)	Diesel nr 2							
- Poniżej 14°F (-10°C)	Diesel nr 1							

※ Jeżeli nie można samodzielnie znaleźć przyczyny problemu, należy zwrócić się o pomoc do dealera **KIOTI**.

WYKRYWANIE I USUWANIE USTEREK CIĄGNIKA

PRZYCZYNA		ŚRODKI ZARADCZE
1. Kiedy ciągnik nie jeździe podczas gdy silnik pracuje	● Dźwignia zmiany biegów jest ustawiona w położeniu neutralnym	● Sprawdzić ustawienie dźwigni zmiany biegów.
	● Hamulec postojowy jest zaciągnięty	● Zwolnić hamulec postojowy.
2. Sprzęgło nie pracuje prawidłowo	● Sprzęgło ślizga się (nie włącza się)	● Uszkodzony czujnik położenia pedału sprzęgła. Należy skontaktować się z dealerm KIOTI .
		● Zużyte sprzęgło hydrauliczne. Należy skontaktować się z dealerm KIOTI .
		● Nieprawidłowa kalibracja czasu włączania sprzęgła. Należy skontaktować się z dealerm KIOTI i wykonać kalibrację czasu włączania sprzęgła.
	● Nie można wyłączyć sprzęgła	● Nieprawidłowa kalibracja czasu włączania sprzęgła. Należy skontaktować się z dealerm KIOTI i wykonać kalibrację czasu włączania sprzęgła. ● Uszkodzony zawór hydrauliczny lub układ hydrauliczny. Skontaktować się z dealerm KIOTI
3. Hamulec nie działa prawidłowo	● Hamulec nie działa lub działa tylko jeden pedał hamulca	● Luz pedału hamulca jest zbyt duży. Wyregulować luz.
	● Pedał hamulca nie powraca prawidłowo w górne położenie	● Okładzina szczęk hamulca jest zużyta lub zakleszczona. Wymienić okładzinę w warsztacie naprawczym. ● Sprężyna powrotna hamulca jest uszkodzona. Wymienić sprężynę. ● Niewystarczająca ilość smaru na każdej ze współpracujących powierzchni. Usunąć rdzę i nasmarować.
	● Koło kierownicy ciężko się obraca lub drga	● Żle ustawiona zbieżność kół. Ponownie ustawić zbieżność kół. ● Różnica ciśnienia powietrza w poszczególnych oponach. Napompować lewe i prawe opony do zalecanego poziomu ciśnienia. ● Połączenie jest poluzowane. Dokręcić połączenie i wymienić części.
4. Kierownica nie działa prawidłowo	● Nadmierny luz kierownicy	● Wał kierownicy jest zużyty. Wykonać naprawę w warsztacie naprawczym. Metalowe części są zużyte. Wykonać naprawę w warsztacie naprawczym. Połączenie ma luz. Ponownie dokręcić połączenie.

PRZYCZYNA		ŚRODKI ZARADCZE
5. Układ hydrauliczny jest uszkodzony	<ul style="list-style-type: none"> ● Olej wycieka z rurki lub przewodu giętkiego 	<ul style="list-style-type: none"> ● Zacisk rurki jest poluzowany. Docisnąć zacisk. ● Rurka jest pęknięta. Wykonać naprawę w warsztacie naprawczym.
	<ul style="list-style-type: none"> ● Nie można opuścić trzypunktowego układu zawieszenia (TUZ) 	<ul style="list-style-type: none"> ● Wciśnięty jest przycisk włączania blokady bezpieczeństwa trzypunktowego układu zawieszenia (TUZ) ● Zawór i siłownik są uszkodzone. Skontaktować się z dealerm KIOTI.
	<ul style="list-style-type: none"> ● Nie można podnieść trzypunktowego układu zawieszenia (TUZ) 	<ul style="list-style-type: none"> ● Ilość oleju przekładniowego jest niewystarczająca. Uzupełnić olej do zalecanego poziomu. ● W przewodzie wlotowym jest powietrze. Odpowietrzyć przewód. ● Filtr oleju jest zablokowany. Wymienić sprężynę. ● Filtr hydrauliczny, zawór i siłownik działają nieprawidłowo. Skontaktować się z dealerm KIOTI.
	<ul style="list-style-type: none"> ● Trzypunktowy układ zawieszenia (TUZ) drga samoczynnie 	<ul style="list-style-type: none"> ● Czujnik działa nieprawidłowo. Skontaktować się z dealerm KIOTI. ● Wybrać najwyższy otwór na górnym cięgle.
6. Układ elektryczny jest uszkodzony	<ul style="list-style-type: none"> ● Nie można włączyć reflektorów lub reflektory są przyćmione. 	<ul style="list-style-type: none"> ● Bezpiecznik jest przepalony. Sprawdzić przewody elektryczne i wymienić bezpiecznik. ● Żarówka jest spalona. Wymienić sprężynę. ● Przewody uziemienia i zacisków są słabo podłączone. Sprawdzić i oczyścić podłączenia ● Niski poziom elektrolitu w akumulatorze. Doładować akumulator.

PRZYCZYNA		ŚRODKI ZARADCZE
6. Układ elektryczny jest uszkodzony	<ul style="list-style-type: none"> ● Nie można naładować akumulatora 	<ul style="list-style-type: none"> ● Sprawdzić akumulator i alternator.
	<ul style="list-style-type: none"> ● Klakson nie emituje dźwięku 	<ul style="list-style-type: none"> ● Włacznik klaksonu jest uszkodzony. Wymienić samodzielnie lub skontaktować się z dealerm KIOTI.
		<ul style="list-style-type: none"> ● Okablowanie jest uszkodzone. Wymienić samodzielnie lub skontaktować się z dealerm KIOTI.
		<ul style="list-style-type: none"> ● Klakson jest uszkodzony. Naprawić lub wymienić.
	<ul style="list-style-type: none"> ● Kierunkowskazy nie działają 	<ul style="list-style-type: none"> ● Żarówka jest spalona. Wymienić sprężynę.
		<ul style="list-style-type: none"> ● Przerwywacz kierunkowskazów jest uszkodzony. Naprawić lub wymienić.
<ul style="list-style-type: none"> ● Światła robocze nie zapalają się 	<ul style="list-style-type: none"> ● Przewody uziemiania i zacisków są słabo podłączone. Sprawdzić i oczyścić podłączenia 	
7. Silnik ogrzewania/klimatyzacji jest uszkodzony	<ul style="list-style-type: none"> ● Prędkość wentylatora jest niska i powietrze nie jest wywiewane 	<ul style="list-style-type: none"> ● Przełącznik regulacji prędkości wentylatora i silnik są uszkodzone. Naprawić lub wymienić.
		<ul style="list-style-type: none"> ● Filtr zasysania powietrza jest zablokowany.
	<ul style="list-style-type: none"> ● Nie można kontrolować prędkości wentylatora 	<ul style="list-style-type: none"> ● Występuje zwarcie w okablowaniu. Sprawdzić i naprawić.
		<ul style="list-style-type: none"> ● Wymienić przełącznik regulacji prędkości wentylatora. ● Silnik jest uszkodzony. Naprawić lub wymienić.
8. Wydajność klimatyzacji jest niska	<ul style="list-style-type: none"> ● Słyszalny jest nietypowy hałas 	<ul style="list-style-type: none"> ● Smarowanie części wewnętrznych jest niewystarczające. Dodać środka smarego.

PRZYCZYNA		ŚRODKI ZARADCZE
8. Wydajność klimatyzacji jest niska	● Słyszalny jest nietypowy hałas	● Pasek jest luźny. Wyregulować naciąg paska.
		● Wspornik jest poluzowany. Ponownie dokręcić śruby wspornika.
		● Wewnętrzne i zewnętrzne elementy są uszkodzone. Sprawdzić i naprawić.
	● Wyciek czynnika chłodniczego i oleju	● Podkładka uszczelniająca jest pęknięta. Wymienić sprężynę.
		● Śruba napinająca jest poluzowana. Dokręcić.
	● Występuje wysoka temperatura i niskie ciśnienie	● Ilość czynnika chłodniczego jest niewystarczająca. Skontaktować się z dealerm KIOTI .
		● Sprężarka jest uszkodzona. Naprawić lub wymienić.
	● Sprzęgło sprężarki nie działa	● Okablowanie jest uszkodzone. Sprawdzić i wymienić.
		● Luz łożyska jest nadmierny. Wyregulować.
		● Napięcie jest niskie. Wymienić akumulator.
		● Część wewnętrzna działa nieprawidłowo. Wymienić sprężynę.
		● Niewystarczająca ilość czynnika chłodniczego. Uzupelnij czynnik chłodniczy.
● Sprzęgło ślizga się	● Napięcie jest niskie. Wymienić akumulator.	
	● Tarcza sprzęgła jest zanieczyszczona. Oczyszczyć.	
	● Część wewnętrzna jest uszkodzona. Naprawić i oczyścić.	

※ Jeżeli nie można samodzielnie znaleźć przyczyny problemu, należy zwrócić się o pomoc do dealera **KIOTI**.

NOTATKA

