





## PRZEDMOWA

- Serdecznie dziękujemy za zakup naszego ciągnika, który będzie służył Państwu przez wiele lat.
- We wstępie niniejszej instrukcji przedstawiono prawidłowy sposób obsługi, konserwacji i kontroli ciągnika w celu zapewnienia jego wieloletniej trwałości.
- Należy upewnić się, że ciągnik jest prawidłowo eksploatowany, ponieważ nieprawidłowe użytkowanie może spowodować poważne uszkodzenia mechaniczne, a także być przyczyną wypadków i obrażeń.
- Należy pamiętać, że w niektórych przypadkach mogą występować różnice między niniejszą instrukcją a Państwa ciągnikiem ze względu na politykę producenta polegającą na ciągłym ulepszaniu produktu.
- W przypadku napotkania problemu nieopisanego w niniejszej instrukcji należy skontaktować się z najbliższym sprzedawcą, który pomoże w jego rozwiązaniu.



T Y M

Poniższe znaki ostrzegawcze w niniejszej instrukcji zwracają dodatkową uwagę na kwestie istotne dla bezpiecznej i prawidłowej eksploatacji ciągnika.

ZNAKI	ZNACZENIE ZNAKU
	<p>Oznacza to, że stan może spowodować obrażenia ciała, poważne obrażenia ciała lub śmierć użytkownika lub innych osób, jeśli ostrzeżenie nie zostanie uwzględnione. Postępuj zgodnie ze wskazówkami zawartymi w sygnałach ostrzegawczych.</p>
	<p>Groźne lub niebezpieczne praktyki, które mogą prowadzić do poważnych obrażeń lub śmierci.</p>
	<p>Groźne lub niebezpieczne praktyki, które mogą prowadzić do obrażeń lub śmierci.</p>
	<p>Instrukcje dotyczące prawidłowej pracy maszyny, które, jeśli są przestrzegane, zapewnią jej najlepsze działanie.</p>

Wszystkie informacje, ilustracje i dane techniczne zawarte w niniejszej instrukcji są oparte na najnowszych informacjach dostępnych w momencie publikacji. Zastrzegamy sobie prawo do wprowadzania zmian w dowolnym momencie bez wcześniejszego powiadomienia.

# SPIS TREŚCI

A. INFORMACJE OGÓLNE

A

B. OPIS ELEMENTÓW STERUJĄCYCH CIĄGNIKA

B

C. OBSŁUGA

C

D. PROCEDURA ROBOCZA

D

E. KONSERWACJA

E

F. ROZWIĄZYWANIE PROBLEMÓW

F

G. NORMA DOT. PRACY W GOSPODARSTWIE

G

H. ZAŁĄCZNIK

H

I. INDEKS

I

**A** INFORMACJE OGÓLNE

1. WIDOK Z ZEWNĄTRZ ······ A – 2
2. IDENTYFIKACJA CIĄGNIKA ······ A – 7
3. INFORMACJA DOT. NINIEJSZEJ INSTRUKCJI A – 8
4. WPROWADZENIE I OPIS ······ A – 9
5. WSPARCIE DLA WŁAŚCICIELA ······ A – 11
6. KONSTRUKCJA ROPS ······ A – 12
7. REGULACJA FOTEŁA ······ A – 14

**B** ŚRODKI OSTROŻNOŚCI

1. WSKAZÓWKI DOT. BEZPIECZEŃSTWA ···· B – 2
2. BEZPIECZNE UŻYTKOWANIE CIĄGNIKA · B – 15
3. CO NALEŻY ROBIĆ, A CZEGO NIE ······ B – 22
4. NAKLEJKI OSTRZEGAWCZE ······ B – 24
5. UNIWERSALNE SYMBOLE ······ B – 30

**C** OPRZYRZĄDOWANIE CIĄGNIKA

1. PRZEŁĄCZNIKI ······ C – 2
2. PANEL MONITORA I WSKAŹNIKI ······ C – 7
3. PRZYRZĄDY STERUJĄCE ······ C – 13
4. TRZYPUNKTOWY UKŁAD ZAWIESZENIA ···· C – 22
5. KABINA ······ C – 27

**D** OBSŁUGA

1. URUCHAMIANIE I WYŁĄCZANIE SILNIKA ······ D – 2
2. OBSŁUGA CIĄGNIKA ······ D – 4
3. DZIAŁANIE WOM ······ D – 7
4. DZIAŁANIE DPF ······ D – 9
5. OPRZYRZĄDOWANIE ······ D – 11
6. HOLOWANIE CIĄGNIKA ······ D – 12
7. KONTROLE PODCZAS JAZDY ······ D – 14
8. PROCEDURA ROBOCZA ······ D – 16
9. WSKAZÓWKI DOTYCZĄCE OBSŁUGI ······ D – 22
10. W JAKI SPOSÓB KORZYSTAĆ Z PODNOŚNIKÓW · D – 26

**E** KONSERWACJA

1. HARMONOGRAM KONSERWACJI. .... E – 2
2. OTWIERANIE POKRYW ..... E – 4
3. KONTROLA I KONSERWACJA  
POSZCZEGÓLNYCH CZĘŚCI ..... E – 5
4. SMAROWANIE KAŻDEJ CZĘŚCI ..... E – 21
5. PRZECHOWYWANIE CIĄGNIKA ..... E – 22

**F** ZWIĄZYWANIE PROBLEMÓW

1. USUWANIE USTEREK SILNIKA ..... F – 2
2. UKŁAD SPRZĘGŁA ..... F – 5
3. USUWANIE USTEREK HAMULCÓW ..... F – 5
4. USUWANIE USTEREK UKŁADU  
KIEROWNICZEGO ..... F – 6
5. USUWANIE USTEREK UKŁADU  
HYDRAULICZNEGO ..... F – 6
6. ROZWIĄZYWANIE PROBLEMÓW UKŁADU  
ELEKTRYCZNEGO ..... F – 7
7. USUWANIE USTEREK UKŁADU KLIMATYZACJI . F – 8

**G** NORMA DLA PRAC W GOSPODARSTWIE

1. NORMA DLA PRAC W ..... G – 2  
GOSPODARSTWIE

**H** ZAŁĄCZNIK

1. SPECYFIKACJA ..... H – 2
2. GŁÓWNE MATERIAŁY ..... H – 5  
EKSPLOATACYJNE

I INDEKS

1. INDEKS ..... | – 2



## A. INFORMACJE OGÓLNE

1.	WIDOK Z ZEWNĄTRZ	.....	A – 2
2.	IDENTYFIKACJA CIĄGNIKA	.....	A – 7
3.	INFORMACJA DOT. NINIEJSZEJ INSTRUKCJI	.....	A – 8
4.	WPROWADZENIE I OPIS	.....	A – 9
5.	WSPARCIE DLA WŁAŚCICIELA	.....	A – 11
6.	KONSTRUKCJA ROPS (KONSTRUKCJA CHRONIĄCA PRZED SKUTKAMI PRZEWRÓCENIA)	.....	A – 12
7.	REGULACJA FOTEŁA	.....	A – 14

## 1. WIDOK Z ZEWNĄTRZ

### ► PRAWA STRONA CIĄGNIKA (ROPS)







## ▶ LEWA STRONA CIĄGNIKA (ROPS)



► PRAWA STRONA CIĄGNIKA (KABINA)

---





## ▶ LEWA STRONA CIĄGNIKA (KABINA)

A



► TYŁ CIĄGNIKA (KABINA)

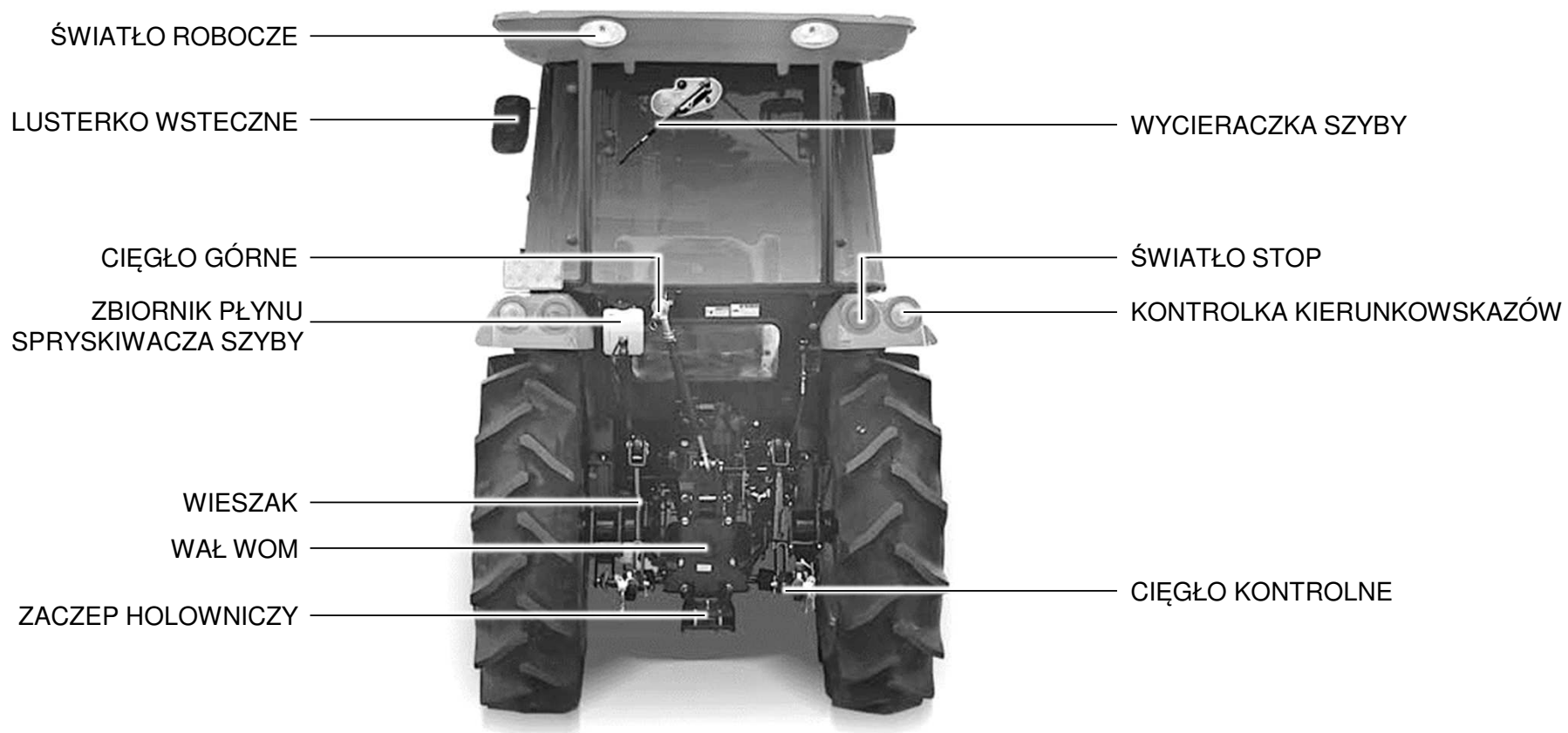



## 2. IDENTYFIKACJA CIĄGNIKA

### ▶ TYP LUB NUMER SILNIKA I PODWOZIA



Numer silnika i podwozia są wybite, jak pokazano na powyższym rysunku.

### ▶ GWARANCJA NA PRODUKT

Producent udziela gwarancji na ten produkt, a pełne szczegóły gwarancji zawarte są w odrębnej karcie gwarancyjnej.

### ▶ SERWIS I CZĘŚCI

#### • **SERWIS**

Serwis jest dostępny u każdego dealera TYM w kraju.

#### • **CZĘŚCI**

W celu uzyskania części zamiennych prosimy o kontakt z najbliższym sprzedawcą i podanie szczegółów wymienionych poniżej:

- Model ciągnika
- Numer seryjny ciągnika
- Numer silnika ciągnika
- Numer i opis części
- Wymagana ilość



### 3. INFORMACJA DOT. NINIEJSZEJ INSTRUKCJI

Niniejsza instrukcja została przygotowana, aby pomóc w przestrzeganiu/przyjęciu prawidłowej procedury docierania i konserwacji nowego ciągnika TYM CO., LTD.

Ciągnik został zaprojektowany i zbudowany w taki sposób, aby zapewnić maksymalną wydajność, niskie zużycie paliwa i łatwość obsługi w różnych warunkach pracy.

Przed dostawą ciągnik został dokładnie sprawdzony, zarówno w fabryce, jak i przez dealera/dystrybutora TYM, aby upewnić się, że dotrze do użytkownika w optymalnym stanie.

Aby utrzymać ten stan i zapewnić bezawaryjną pracę, ważne jest, aby rutynowe czynności serwisowe, jak określono w niniejszej instrukcji, były wykonywane w zalecanych odstępach czasu.

Należy uważnie przeczytać niniejszą instrukcję i przechowywać ją w dogodnym miejscu, aby można było ją w przyszłości wykorzystać. Jeśli w dowolnym momencie potrzebujesz porady dotyczącej ciągnika, nie wahaj się skontaktować z autoryzowanym dealerem / dystrybutorem TYM.

Dysponuje on przeszkolonym personelem, oryginalnymi częściami i niezbędnym sprzętem, aby spełnić wszystkie wymagania serwisowe.

Polityka producenta polega na ciągłym doskonaleniu, a prawo do zmiany cen, specyfikacji lub wyposażenia w dowolnym momencie i bez powiadomienia jest zastrzeżone.

Wszystkie dane podane w niniejszej instrukcji podlegają zmianom produkcyjnym. Wymiary i masa są przybliżone, a ilustracje niekoniecznie pokazują ciągniki w stanie standardowym.

Aby uzyskać dokładne informacje na temat konkretnego ciągnika, należy skontaktować się z dealerem/ dystrybutorem TYM.



## 4. WPROWADZENIE I OPIS

### ► WPROWADZENIE

Słowo „traktor/ciągnik” pochodzi od słowa „traction”, co oznacza ciągnięcie.

Ciągnik jest potrzebny do ciągnięcia lub holowania sprzętu, narzędzia lub wózka, które są połączone z nadwoziem ciągnika za pomocą odpowiedniego układu zawieszenia.

Ciągnik może być również używany jako napęd główny, ponieważ ma źródło zasilania, które jest również nazywane wałem odbioru mocy lub wałem WOM.

Niniejszy materiał został szczegółowo przygotowany, aby pomóc Państwu w lepszym zrozumieniu konserwacji i wydajnej pracy maszyny.

Jeśli potrzebujesz informacji, których nie podano w tej instrukcji, lub potrzebujesz usług wyszkolonego mechanika, skontaktuj się ze sprzedawcą/ dystrybutorem TYM w Twojej okolicy.

Dealerzy / dystrybutorzy są na bieżąco informowani o najnowszych metodach serwisowania ciągników.

Posiadają oryginalne części zamienne i mają oni pełne wsparcie firmy.

W niniejszej instrukcji należy rozróżnić użycie terminów LEWY, PRAWY, PRZEDNI i TYLNY, aby uniknąć nieporozumień podczas obsługi.

LEWA i PRAWA strona oznacza lewą i prawą stronę ciągnika, gdy siedzisko operatora jest skierowane do przodu; odniesienie do PRZODU oznacza koniec chłodnicy ciągnika, natomiast TYŁ oznacza koniec belki zaczepowej.

Jeśli wymagane są części zamienne, zawsze należy podać numer seryjny ciągnika i silnika podczas zamawiania tych części.

Ułatwi to szybszą dostawę i pomoże zapewnić dobór odpowiednich części do danego ciągnika.

Numer seryjny ciągnika jest wybity na tabliczce przymocowanej po lewej stronie korpusu silnika.

Dla łatwego odniesienia sugerujemy zapisanie numeru w miejscu podanym w danych osobowych właściciela.



## ► OPIS

### • KONSTRUKCJA OGÓLNA

Obudowa przekładni, sprzęgło, obudowa sprzęgła, silnik i wspornik osi przedniej są ze sobą połączone, tworząc sztywny zespół.

### • OŚ PRZEDNIA I KOŁO

Oś przednia z napędem na 4 koła jest typu eliot z centralnym obrotem i biegiem wstecznym.

Mechanizm napędu na przednie koła jest wbudowany jako część osi.

Moc napędu na przednie koła jest pobierana z tylnej skrzyni biegów i przekazywana do mechanizmu różnicowego na przedniej osi, gdzie moc jest dzielona na prawą i lewą stronę oraz do odpowiednich elementów końcowych.

Na końcu przenoszony obrót jest zredukowany przez biegi poziome do napędzania przedniego koła.

Mechanizm napędu na 4 koła z poziomymi przekładniami zapewnia szerszy układ kierowniczy i większą trwałość.

### • SILNIK

Ciągniki są wyposażone w pionowe, chłodzone wodą silniki 4-suwowe.

### • SPRZĘGŁO I PRZEKŁADNIA

W tych ciągnikach zastosowano suche sprzęgło jednotarczowe (średnica 8,86 cala).

Ciągnik z IPTO (niezależną przystawką odbioru mocy) jest wyposażony w zespół sprzęgła hydraulicznego.

Skrzynia biegów ma osiem biegów do przodu i osiem biegów do tyłu z dźwignią zmiany biegów. Obecnie ciągniki TYM są wyposażone w przekładnię z częściową synchronizacją.

### • HAMULCE

Ciągniki TYM są wyposażone w niezależne hamulce tarczowe, sterowane ruchem dwóch drążków hamulcowych.

W przypadku parkowania ciągnika należy użyć dźwigni hamulca postojowego.

### • OŚ TYLNA I KOŁA

Jest ona osadzona na łożyskach kulkowych i zamknięta w wyjmowanej obudowie, którą przykręca się do obudowy skrzyni biegów. Obręcz i tarcza wyposażone w tylne opony są przykręcone do zewnętrznego kołnierza tylnej osi.

### • UKŁAD HYDRAULICZNY I CIĘGNA

Ciągniki TYM są wyposażone w niezależny od zasilania, dotykowy układ hydrauliczny.

W przypadku narzędzi kategorii pierwszej można stosować trzypunktowe układy zawieszenia narzędzi.

### • UKŁAD KIEROWNICZY

Składa się z hydrostatycznego układu wspomagania kierownicy, który ma siłownik hydrauliczny i podwójną pompę hydrauliczną.





## 5. WSPARCIE DLA WŁAŚCICIELA

### • UKŁAD ELEKTRYCZNY

12-woltowy akumulator kwasowo-ołowiowo-propylenowy służy do uruchamiania silnika za pośrednictwem rozrusznika i układu elektrycznego składającego się z klaksonu i reflektora, bocznych kierunkowskazów, lampy pługowej, światła stopu, podświetlenia wskaźnika, światła awaryjnego. Generator lub alternator, skrzynka bezpieczników również stanowią części układu elektrycznego.



#### OSTRZEŻENIE

- Podczas pracy ciągnikiem z dużą prędkością nie wolno podejmować prób wykonywania ostrych skrętów za pomocą hamulców. Może to spowodować przewrócenie się ciągnika, powodując poważne obrażenia lub śmierć.

Zarówno my w TYM, jak i Twój dealer / dystrybutor TYM chcemy, abyś był całkowicie zadowolony ze swojej inwestycji.

Zwykle wszelkie problemy z urządzeniem będą rozwiązywane przez dział serwisowy dealera / dystrybutora, jednak mogą wystąpić pewne nieporozumienia. Jeśli uważasz, że Twój problem nie został rozwiązany w sposób satysfakcjonujący, proponujemy następujące działania.

Skontaktuj się z właścicielem lub dyrektorem generalnym salonu, wyjaśnij problem i poproś o pomoc.

Gdy potrzebna jest dodatkowa pomoc, Twój dealer / dystrybutor ma bezpośredni dostęp do biura.

Jeśli nie możesz w ten sposób uzyskać satysfakcjonującego rozwiązania, skontaktuj się z biurem TYM i przekaz nam poniższe dane:

- Imię i nazwisko, adres i numer telefonu
- Numer seryjny modelu i ciągnika
- Nazwa i adres dealera / dystrybutora
- Data zakupu maszyny i godziny pracy
- Natura problemu

Przed skontaktowaniem się z biurem TYM należy pamiętać, że problem może zostać rozwiązany w punkcie dealerskim przy użyciu urządzeń, sprzętu i personelu dealera / dystrybutora.

Dlatego ważne jest, aby w pierwszej kolejności kontaktować się z dealerem / dystrybutorem.

## 6. KONSTRUKCJA ROPS (KONSTRUKCJA CHRONIĄCA PRZED SKUTKAMI PRZEWRÓCENIA)

### ► KONSTRUKCJA ROPS



Ciągniki TYM są wyposażone w ramę chroniącą operatorów.

W przypadku ciągników z kabiną rama jest wbudowana w konstrukcję kabiny. Celem ramy lub konstrukcji kabiny jest ochrona operatora w przypadku przewrócenia się maszyny i są one zaprojektowane tak, aby w takim przypadku wytrzymały cały ciężar ciągnika.

Każda rama lub konstrukcja ROPS kabiny TYM została zaprojektowana i przetestowana pod kątem zgodności z normami branżowymi lub rządowymi. W tych testach uwzględniono wszystkie podstawy montażowe i śruby oraz inne łączniki.

W niektórych modelach rama konstrukcji ROPS ma funkcję składania, która może być używana podczas wjeżdżania do niskich budynków itp.

Zachowaj ostrożność podczas opuszczania górnej części ramy ROPS oraz podczas jazdy ciągnikiem z opuszczoną ramą ROPS.

Nie należy zapinać pasa bezpieczeństwa przy opuszczonej konstrukcji ROPS i należy pamiętać, że składać ją można wyłącznie w szczególnych okolicznościach, nie podczas ogólnego użytku.



#### NIEBEZPIECZEŃSTWO

- Aby ramy ROPS były skuteczne i chroniły operatora, należy zapiąć dostarczony pas bezpieczeństwa, aby w przypadku przewrócenia się operator znalazł się w obszarze chronionym przez ROPS. Niezastosowanie pasa bezpieczeństwa może spowodować poważne obrażenia ciała lub śmierć.

### ► KORZYSTANIE Z CIĄGNIKA Z OPUSZCZONĄ KONSTRUKCJĄ ROPS MOŻE SPOWODOWAĆ ŚMIERTELNE OBRAŻENIA

Ponieważ rama konstrukcji ROPS lub kabina wraz z pasem bezpieczeństwa zostały zaprojektowane w taki sposób, aby spełniały określone normy, należy je utrzymywać w dobrym stanie.

Aby osiągnąć ten cel, należy regularnie sprawdzać zarówno konstrukcję, jak i pas bezpieczeństwa. (Za każdym razem, gdy ciągnik jest serwisowany)

W przypadku uszkodzenia lub postrzępienia pasa bezpieczeństwa należy go wymienić, a w przypadku uszkodzenia lub pęknięcia ramy konstrukcji ROPS lub jakiegokolwiek części konstrukcji mocującej uszkodzony element należy wymienić na nowy.

Jednostka taka musi spełniać wszystkie kryteria badania jednostki oryginalnej. Montaż gorszej jakości elementu lub elementów wpływa na certyfikację całej konstrukcji ROPS i skuteczność konstrukcji w razie wypadku.

Wiercenie lub spawanie konstrukcji ROPS jest zabronione.



## ► USZKODZENIE KONSTRUKCJI ROPS

Jeśli ciągnik przewrócił się lub konstrukcja ROPS uległa uszkodzeniu (np. uderzenie w obiekt nad głową podczas transportu), należy ją wymienić, aby zapewnić oryginalną ochronę.

Po wypadku sprawdzić, czy nie ma uszkodzeń

- **KONSTRUKCJI ROPS**
- **SIEDZISKA**
- **PASÓW BEZPIECZEŃSTWA I MOCOWANIA FOTEŁA**

Przed rozpoczęciem użytkowania ciągnika należy wymienić wszystkie uszkodzone części.

### OSTRZEŻENIE

- Nie wolno spawać, wiercić ani prostować konstrukcji ROPS.
- Jeśli ciągnik jest wyposażony w konstrukcję ROPS, należy zawsze zapinać pas bezpieczeństwa.

### OSTRZEŻENIE

- Jeśli konstrukcja ROPS została wymontowana lub wymieniona, należy upewnić się, że do wymiany konstrukcji ROPS zostały użyte odpowiednie elementy montażowe oraz że śruby mocujące są dokręcone zalecanymi wartościami momentu obrotowego.

### OSTRZEŻENIE

- Nigdy nie wolno mocować łańcuchów ani lin do konstrukcji ROPS w celu ciągnięcia pojazdu. Spowoduje to przechylenie ciągnika do tyłu. Ciągnięcie należy zawsze przeprowadzać za dyszel ciągnika.
- Należy zachować ostrożność podczas przejeżdżania przez otwory drzwiowe lub pod niskie stropy. Należy upewnić się, że prześwit nad głową jest wystarczający, aby zapewnić zabezpieczenie przed śmiertelnymi obrażeniami.

## ► TYP KONSTRUKCJI ROPS



## ► TYP KABINY



A

## 7. REGULACJA FOTEŁA

### ► FOTEL PRZESUWANY

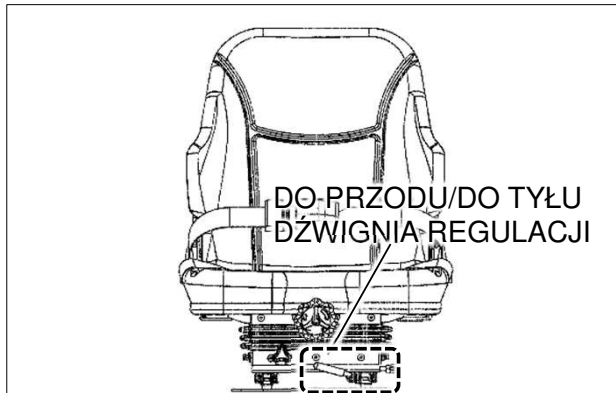

Przed rozpoczęciem pracy z ciągnikiem ważne jest, aby ustawić fotel w najbardziej komfortowym położeniu i sprawdzić, czy jest prawidłowo zablokowany.



#### WAŻNE

- Do czyszczenia siedziska nie należy używać rozpuszczalników. Używać ciepłej wody z dodatkiem odrobiny detergentu.

Aby wybrać pozycję siedzenia, przesunąć dźwignię regulacyjną i przesunąć siedzenie bliżej lub dalej od deski rozdzielczej i elementów sterujących.



#### NIEBEZPIECZEŃSTWO

- Przed rozpoczęciem jazdy należy sprawdzić, czy fotel jest prawidłowo zablokowany w swoim położeniu.
- Zawsze używaj pasa bezpieczeństwa, gdy zainstalowana jest konstrukcja ROPS.
- Nie należy używać pasa bezpieczeństwa, jeśli składana konstrukcja ROPS jest opuszczona lub pojazd nie ma konstrukcji ROPS. Należy regularnie sprawdzać pas bezpieczeństwa i wymieniać go, jeśli jest postrzępiony lub uszkodzony.



#### OSTRZEŻENIE

- Nie wolno wkładać ręki między fotel a prowadnice podczas regulacji położenia fotela. Istnieje ryzyko nagłej poważnej kontuzji.

### ► REGULACJA SIŁY AMORTYZATORA

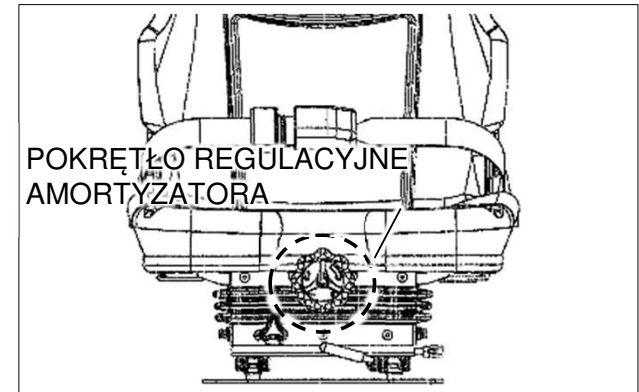

Poduszkę fotela można regulować w zależności od wagi kierowcy.

Obrót dźwigni regulacji poduszka amortyzująca przeciwnie do ruchu wskazówek zegara do pozycji 50 kg powoduje, że poduszka jest lżejsza, a obrót dźwigni zgodnie z ruchem wskazówek zegara do pozycji 130 kg powoduje, że poduszka jest cięższa.



## B. ŚRODKI OSTROŻNOŚCI

1.	WSKAZÓWKI DOT. BEZPIECZEŃSTWA	.....	B – 2
2.	BEZPIECZNE UŻYTKOWANIE CIĄGNIKA	.....	B – 15
3.	CO NALEŻY ROBIĆ, A CZEGO NIE	.....	B – 22
4.	NAKLEJKI OSTRZEGAWCZE	.....	B – 24
5.	UNIWERSALNE SYMBOLE	.....	B – 30

## 1. WSKAZÓWKI DOT. BEZPIECZEŃSTWA

### ▶ ZAPEWNIJ INFORMACJE DOTYCZĄCE BEZPIECZEŃSTWA



Ten symbol oznacza

**„Uwaga! W grę wchodzi Twoje bezpieczeństwo.”**

Komunikat, który pojawia się po symbolu, zawiera ważne informacje dotyczące bezpieczeństwa.

Należy uważnie przeczytać komunikat.

### ▶ PRZESTRZEGAJ ZNAKÓW SYGNALIZACYJNYCH



Znaki ostrzegawcze

**„NIEBEZPIECZEŃSTWO”,  
„OSTRZEŻENIE” lub „UWAGA”**

są używane razem z symbolem ostrzegawczym.

NIEBEZPIECZEŃSTWO identyfikuje najpoważniejsze zagrożenia. Symbole dot. bezpieczeństwa ze znakami ostrzegawczymi „NIEBEZPIECZEŃSTWO lub OSTRZEŻENIE” zazwyczaj znajdują się w pobliżu określonych zagrożeń. Ogólne środki ostrożności są wymienione na znakach ostrzegawczych.

### ▶ PRZECZYTAJ INSTRUKCJE BEZPIECZEŃSTWA

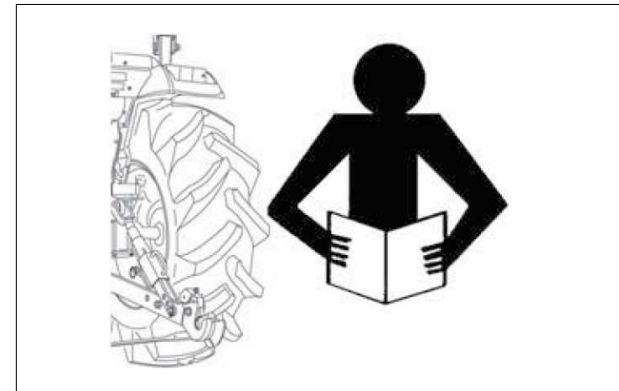

Ze względów bezpieczeństwa należy uważnie przeczytać wszystkie instrukcje bezpieczeństwa zawarte w niniejszym dokumencie.

Manipulowanie jakimkolwiek urządzeniem zabezpieczającym może spowodować poważne obrażenia lub śmierć.

Wszystkie znaki ostrzegawcze należy utrzymywać w dobrym stanie. Wymieniać brakujące lub uszkodzone oznaczenia bezpieczeństwa.

Utrzymywać ciągnik w prawidłowym stanie i nie dopuszczać do jakichkolwiek nieautoryzowanych modyfikacji ciągnika, które mogłyby zakłócić jego działanie/ bezpieczeństwo oraz wpłynąć na jego żywotność.



► CHRONIĆ DZIECI



Podczas pracy należy trzymać dzieci i inne osoby z dala od ciągnika.

Przed wykonaniem manewru zawracania

- Sprawdź czy za ciągnikiem nie znajdują się dzieci.
- Nie wolno pozwalać dzieciom jeździć na ciągniku ani na jakimkolwiek narzędziu.

► KORZYSTAĆ Z KONSTRUKCJI ROPS I PASA BEZPIECZEŃSTWA

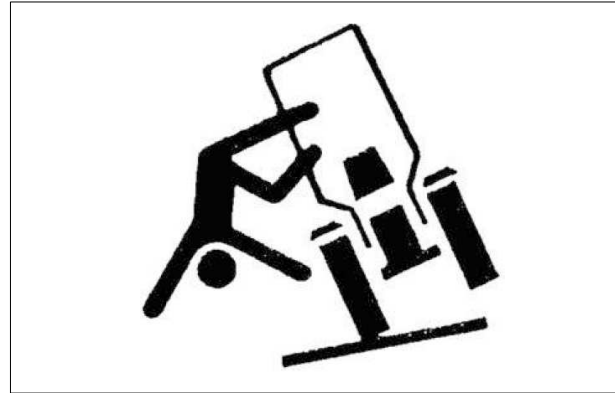

Konstrukcja chroniąca przed skutkami przewrócenia (ROPS) została certyfikowana zgodnie z normami przemysłowymi i/lub rządowymi. Jakikolwiek uszkodzenie lub modyfikacja konstrukcji ROPS, elementów mocujących lub pasa bezpieczeństwa unieważnia certyfikat i zmniejsza lub eliminuje ochronę operatora w przypadku wywrócenia.

Konstrukcja ROPS, elementy mocującej i pas bezpieczeństwa powinny być sprawdzane po pierwszych 100 godzinach użytkowania, a następnie co 500 godzin pod kątem uszkodzeń, zużycia lub pęknięć. W przypadku uszkodzenia lub modyfikacji ROPS należy wymienić przed dalszą eksploatacją ciągnika.

Pas bezpieczeństwa musi być zapięty podczas pracy maszyny, jeśli maszyna jest wyposażona w certyfikowaną konstrukcję ROPS.

W przeciwnym razie zmniejszy się lub wyeliminuje ochronę operatora w przypadku przewrócenia się maszyny.

## ! ŚRODKI OSTROŻNOŚCI

### ▶ ŚRODKI OSTROŻNOŚCI, ABY UNIKNĄĆ PRZEWROCENIA

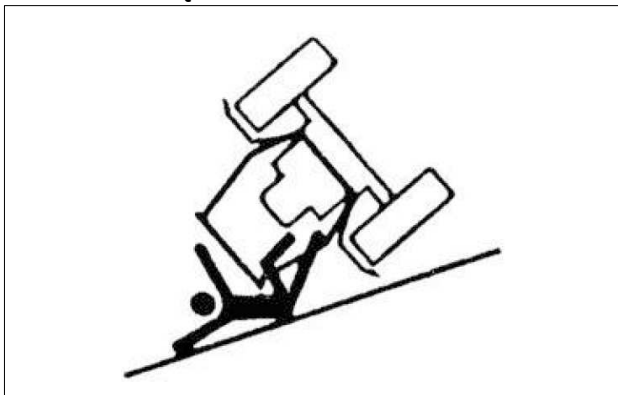

Nie używać ciągnika tam, gdzie mógłby się pośliznąć lub przewrócić.  
Należy zachować czujność biorąc pod uwagę dziury i kamienie podczas jazdy w terenie i inne ukryte zagrożenia.

Zwolnić przed wykonaniem ostrego skrętu.  
Wyjeżdżanie do przodu z rowu lub błota może spowodować przewrócenie się ciągnika do tyłu.

Jeśli to możliwe w takich sytuacjach należy zastosować manewr cofania.

### ▶ ZAPARKOWAĆ CIĄGNIK W SPOSÓB BEZPIECZNY

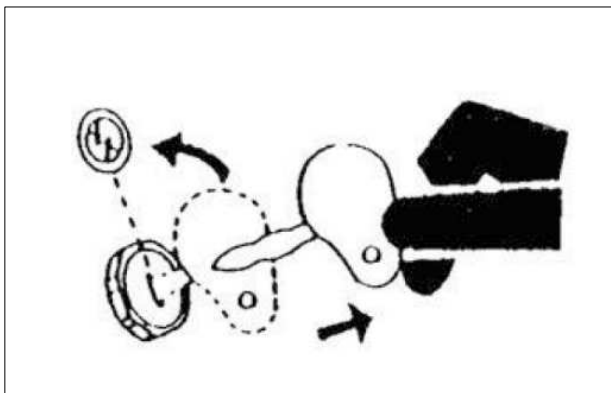

Przed przystąpieniem do prac przy ciągniku:

- Opuścić cały sprzęt na podłoże.
- Wyłączyć silnik i wyjąć kluczyk ze stacyjki.

### ▶ UTRZYMYWAĆ PASAŻERÓW Z DAŁA OD CIĄGNIKA

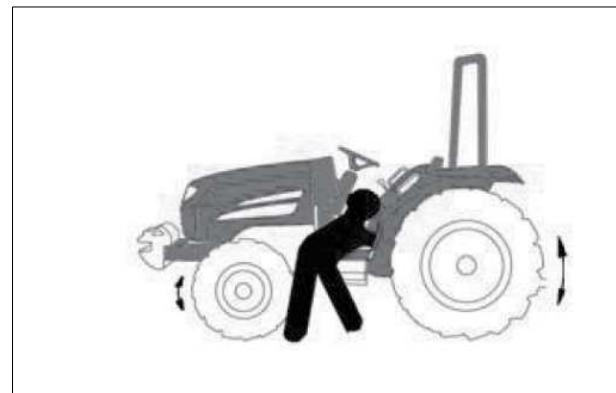

Nie wolno przewozić pasażerów na ciągniku.

Osoby poruszające się na ciągniku są narażone na obrażenia, takie jak utknięcie w wyniku zablokowania przez obce przedmioty czy wyrzucenie z ciągnika.





- ▶ NALEŻY BEZPIECZNIE OBCHODZIĆ SIĘ Z PALIWEM, ABY UNIKNĄĆ POŻARU



Ostrożnie obchodzić się z paliwem.  
Jest wysoce łatwopalne.

Nie wolno tankować ciągnika podczas palenia tytoniu lub w pobliżu otwartego płomienia lub iskier.

Przed napełnieniem ciągnika należy zawsze wyłączyć silnik.

Zawsze utrzymywać ciągnik w czystości, bez nagromadzonego smaru i zanieczyszczeń.

Zawsze czyścić rozlane paliwo.

- ▶ NIE ZBLIŻAĆ SIĘ DO OBRACAJĄCYCH SIĘ WAŁÓW



Zaplątanie w obracający się wał może spowodować poważne obrażenia ciała lub śmierć.

Przez cały czas utrzymywać osłonę WOM na swoim miejscu.

Nosić odzież przylegającą do ciała.

Przed przystąpieniem do regulacji, połączeń lub czyszczenia osprzętu napędzanego WOM należy wyłączyć silnik i upewnić się, że napęd WOM jest wyłączony.

- ▶ NALEŻY ZAWSZE UŻYWAĆ ŚWIATEŁ I URZĄDZEŃ ZABEZPIECZAJĄCYCH

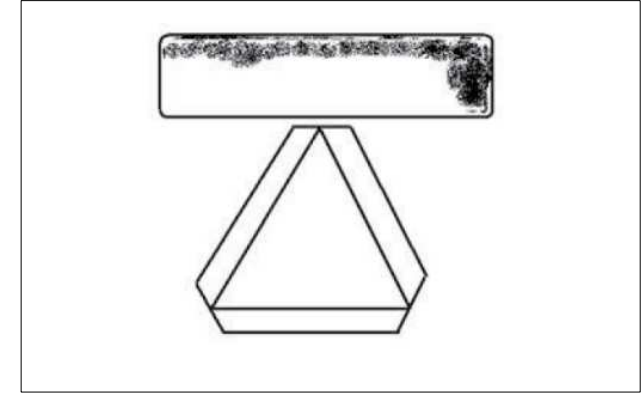

Podczas holowania sprzętu po drogach publicznych zaleca się używanie świateł awaryjnych i kierunkowskazów, chyba że jest to zabronione przez przepisy rządowe lub lokalne.

Podczas jazdy po drogach publicznych zarówno w dzień, jak i w nocy używać znaku dla wolno poruszających się pojazdów (SMV), chyba że jest to zabronione przez prawo.

► PRAKTYKOWAĆ BEZPIECZNĄ KONSERWACJĘ



Przed rozpoczęciem pracy należy zapoznać się z procedurą serwisową.

- Utrzymywać czysty i suchy obszar wokół ciągnika.
- Nie podejmować prób serwisowania ciągnika, gdy jest on w ruchu.
- Ciało i sprzęt należy utrzymywać na ziemi.
- Wyłączyć silnik.
- Wyjąć klucz.
- Przed jakąkolwiek naprawą poczekać, aż ciągnik ostygnie.
- Bezpiecznie podeprzeć wszystkie elementy ciągnika, które muszą być podniesione w celu wykonania prac serwisowych.

- Utrzymywać wszystkie części w dobrym stanie i prawidłowo zamontowane.
- Wymienić zużyte lub uszkodzone części.
- Wymienić uszkodzone/brakujące naklejki.
- Usunąć nagromadzony smar lub olej z ciągnika.
- Przed przystąpieniem do regulacji układów elektrycznych lub spawania ciągnika odłączyć przewód masowy akumulatora ⊖.

► UNIKAĆ PŁYNÓW POD WYSOKIM CIŚNIENIEM



Wypływający płyn pod wysokim ciśnieniem może wnikać w skórę, powodując poważne obrażenia.

Trzymać ręce i ciało z dala od otworów na sworznie i dyszy, które wyrzucają płyny pod wysokim ciśnieniem.

W przypadku wniknięcia jakiegokolwiek płynu w skórę należy niezwłocznie skonsultować się z lekarzem.



► ZAPOBIEGAJ EKSPLOZJI  
AKUMULATORA



Nie zbliżać iskier, zapalonych zapalek i otwartego ognia do górnej części akumulatora.

Gaz z akumulatora może wybuchnąć.

Nigdy nie sprawdzać poziomu naładowania akumulatora, poprzez umieszczenie metalowego przedmiotu na biegunach.

► ZAPOBIEGAJ POPARZENIOM KWASEM

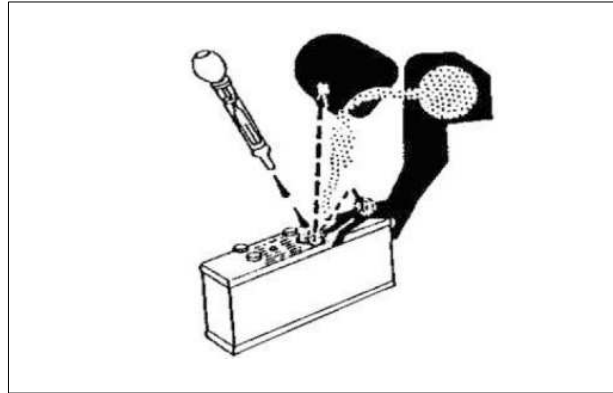

Kwas siarkowy w elektrolicie akumulatora jest trujący.

Jest wystarczająco silny, aby spalić skórę, spowodować dziury w ubraniu oraz wywołać ślepotę, jeśli dostanie się do oczu.

W celu zapewnienia odpowiedniego bezpieczeństwa należy zawsze:

- Napełniać akumulator w dobrze wentylowanym miejscu.
- Nosić okulary ochronne i kwasoodporne rękawice.
- Unikać wdychania bezpośrednich oparów po dodaniu elektrolitu.
- Nie dolewać wody do elektrolitu, ponieważ może on rozpryskiwać się, powodując poważne oparzenia.

W przypadku wylania na siebie kwasu:

1. Przepłukać skórę lub oczy wodą przez 10 ~ 15 minut.
2. Zwrócić się o pomoc medyczną.

## ! ŚRODKI OSTROŻNOŚCI

### ▶ ODŁĄCZENIE AKUMULATORA

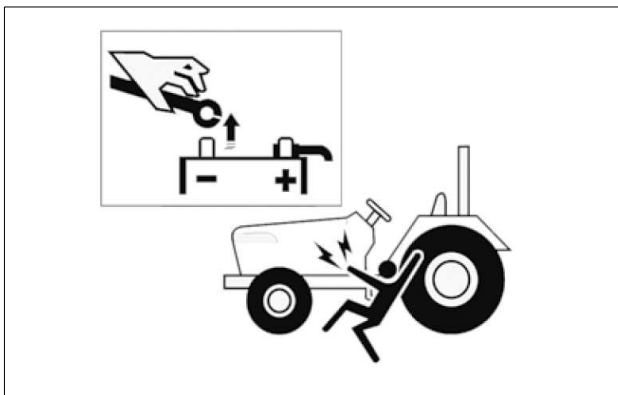

Podczas pracy z podzespołami elektrycznymi ciągnika należy najpierw odłączyć przewody akumulatora.

Aby uniknąć wypadków spowodowanych iskrami, należy najpierw odłączyć ujemny przewód akumulatora.

### ▶ KONSERWACJĘ PROWADZIĆ W BEZPIECZNY SPOŚÓB

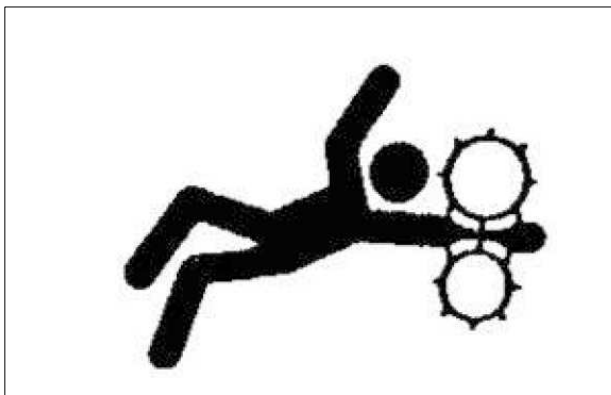

Podczas pracy w pobliżu ruchomych części nie należy nosić krawata, szalika ani luźnej odzieży.

Jeśli te przedmioty zostaną złapane, może dojść do poważnych obrażeń.

Zdjąć pierścienie i inną biżuterię, aby zapobiec zwarciom elektrycznym i zaplątaniu się w ruchome części.

### ▶ PRACOWAĆ W WENTYLOWANYM POMIESZCZENIU

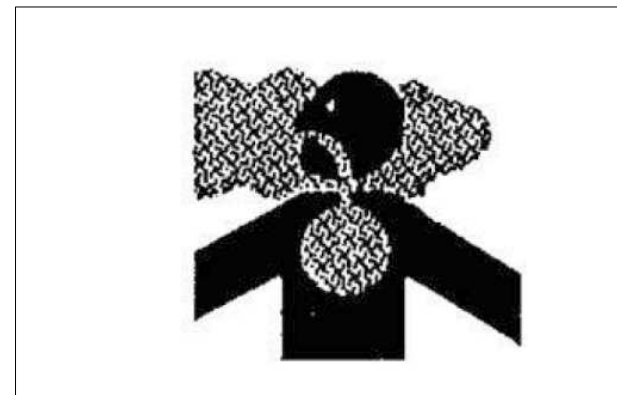

Nie uruchamiać ciągnika w zamkniętym budynku, chyba że drzwi i okna są otwarte w celu zapewnienia odpowiedniej wentylacji, ponieważ opary ciągnika mogą powodować choroby lub śmierć.

Jeśli konieczne jest uruchomienie silnika w zamkniętym pomieszczeniu, usunąć spaliny, podłączając przedłużenie rury wydechowej.



### ► URUCHOMIENIE CIĄGNIKA

Uruchomienie silnika przy włączonej skrzyni biegów może spowodować niekontrolowany ruch ciągnika, a tym samym poważne obrażenia osób stojących w pobliżu ciągnika.

Aby zapewnić dodatkowe bezpieczeństwo, należy przytrzymać gałkę sterowania zatrzymaniem (element sterujący odcinaniem paliwa) w położeniu całkowitego wyciągnięcia.

Przekładnia w położeniu neutralnym, hamulec nożny zaciągnięty i dźwignia WOM w położeniu zwolnionym podczas obsługi wyłącznika bezpieczeństwa rozrusznika lub innych prac na ciągniku.

### ► BEZPIECZNY START

Przełącznik bezpieczeństwa obsługiwany przez sprzęgło jest dostępny we wszystkich ciągnikach, co umożliwia uruchomienie układu rozruchu tylko po całkowitym wciśnięciu pedału sprzęgła.

Nie wolno pomijać tego wyłącznika bezpieczeństwa ani manipulować przy nim. Tylko autoryzowani Dealerzy powinni wykonywać prace przy wyłączniku bezpieczeństwa rozrusznika.

W niektórych modelach przełącznik bezpiecznego rozruchu znajduje się na dźwigni zmiany biegów pomocniczych przekładni i dźwigni przełączania WOM. Ciągnik można uruchomić tylko wtedy, gdy pomocnicza dźwignia zmiany biegów znajduje się w położeniu neutralnym.



#### UWAGA

- Przełącznik bezpiecznego rozruchu należy wymieniać co 2,000 godzin/4 lata, w zależności od tego, co nastąpi wcześniej.

### ► WYJŚCIA AWARYJNE

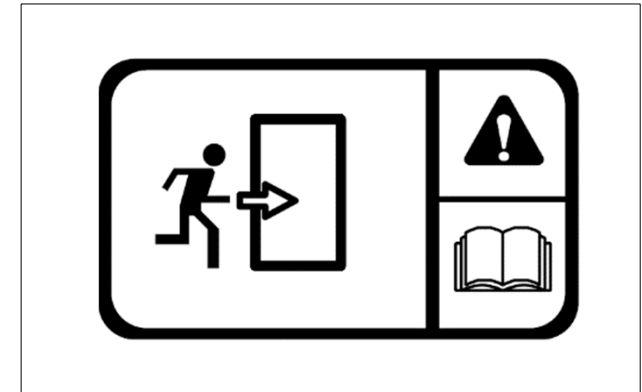

Jeśli wyjście z bocznych drzwi kabiny jest zablokowane (w wyniku wypadku lub przewrócenia się pojazdu), alternatywne wyjścia bezpieczeństwa są oznaczone naklejkami.

Możliwe wyjścia bezpieczeństwa to:

- Luk w tylnej szybie (wszystkie ciągniki)
- Przednia szyba (w wersjach z otwieraną szybą przednią).

► ZALECENIA DOTYCZĄCE BEZPIECZEŃSTWA PODCZAS KORZYSTANIA Z ŁADOWARKI

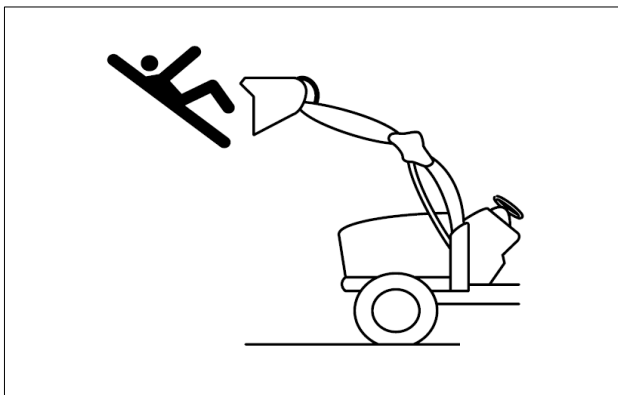

Nie wolno nikomu wchodzić do ładowarki i używać ładowarki jako stołu warsztatowego.

W przeciwnym razie może dojść do poważnego urazu, a nawet śmierci.

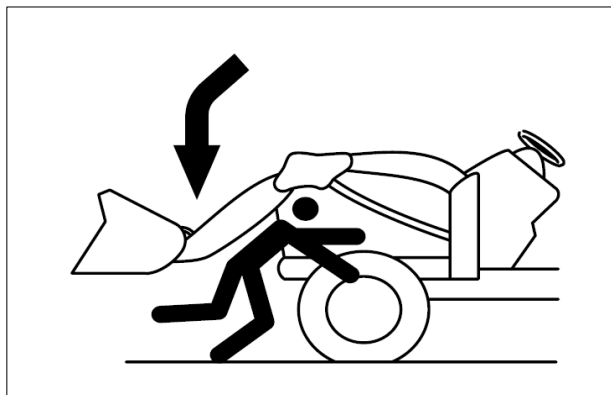

Nie wolno stawać pod podniesioną ładowarką ani zbliżać się do niej.

Przed opuszczeniem ciągnika opuścić ramię ładowarki na podłoże.

W przeciwnym razie może dojść do poważnego urazu, a nawet śmierci.

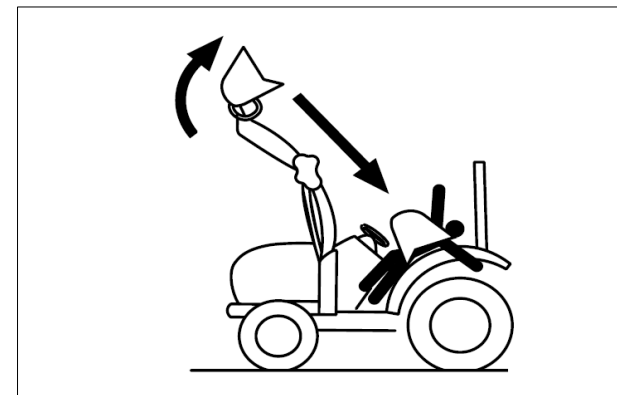

Podczas podłączania lub odłączania ładowarki należy zamocować wszystkie części, które są podłączone do łyżki i wysięgnika.

Łyżka lub wysięgnik mogą zostać przypadkowo opuszczone, co może doprowadzić do obrażeń ciała lub nawet śmierci.



Uważać na przedmioty spadające z ładowarki.



#### WAŻNE

- Konstrukcja ROPS (konstrukcja chroniąca przed skutkami przewrócenia się maszyny), osłona przeciwsłoneczna lub kabina nie są konstrukcją FOPS (konstrukcja chroniąca przed spadającymi przedmiotami). Nie chroni operatorów przed spadającymi przedmiotami. Należy unikać wjeżdżania pojazdem w niebezpieczne miejsca, takie jak strefa spadających kamieni.

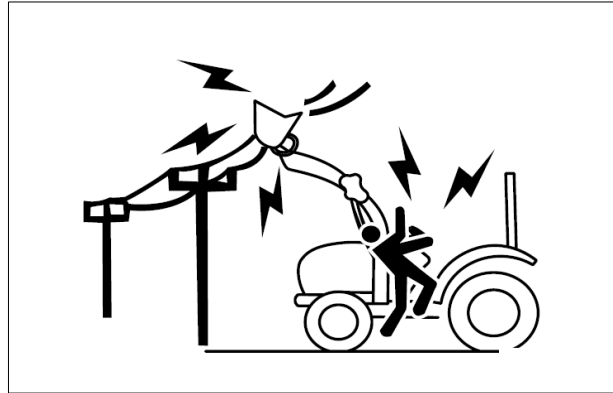

Nie dopuszczać do kontaktu ramion ładowarki ani osprzętu z przewodami elektrycznymi. Porażenie prądem może spowodować poważne obrażenia ciała lub śmierć.

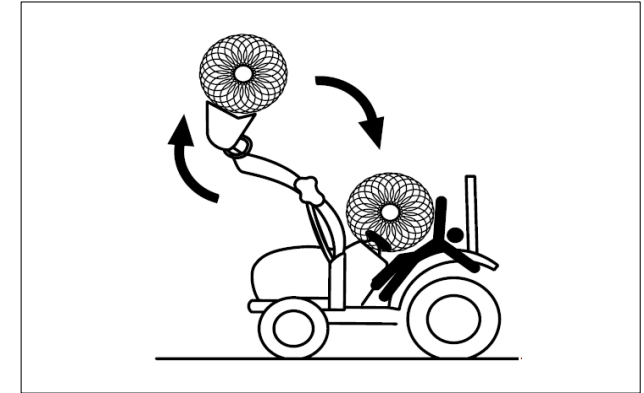

Nie wolno przewozić dużych przedmiotów ładowarką, jeśli nie jest podłączone odpowiednie narzędzie.

Przevożony przedmiot podczas jazdy utrzymywać nisko.

W przeciwnym razie może dojść do urazu, a nawet śmierci.

## ► HOLOWANIE W BEZPIECZNY SPOSÓB

Maksymalne dopuszczalne obciążenie można znaleźć w części „OPONY I MASA” w rozdziale Załącznik, jeśli jest dostępny.

Utrzymywać odpowiednią prędkość, biorąc pod uwagę masę holowanego ładunku i nachylenie, pamiętając, że drogi hamowania będą większe niż w przypadku samego ciągnika.

Holowane ładunki z hamulcami lub bez nich które są zbyt ciężkie dla ciągnika lub holowane ze zbyt dużą prędkością, mogą spowodować utratę kontroli nad ciągnikiem.

Należy zawsze brać pod uwagę całkowitą masę narzędzi i ich obciążenia.



### UWAGA

- Gdy przyczepa jest podłączona do ciągnika, przed opuszczeniem fotela kierowcy należy pamiętać o ustawieniu wszystkich elementów sterujących w położeniu neutralnym, zaciągnięciu hamulca ręcznego, wyłączeniu silnika, włączeniu pierwszego biegu (jeżeli ciągnik posiada mechaniczną skrzynię biegów) oraz wyjęciu kluczyka ze stacyjki. Jeśli ciągnik nie jest zaparkowany na poziomym podłożu, należy zawsze umieszczać kliny pod kołami ciągnika i przyczepy. Aby uzyskać więcej informacji na temat procedur bezpiecznej pracy, patrz rozdział „Parkowanie ciągnika” w rozdziale „Bezpieczne parkowanie ciągnika” niniejszej instrukcji.

Gdy przyczepa jest podłączona do ciągnika, przed opuszczeniem fotela operatora należy pamiętać o ustawieniu wszystkich elementów sterujących w położeniu neutralnym, zaciągnięciu hamulca ręcznego, wyłączeniu silnika, włączeniu pierwszego biegu (w przypadku przekładni mechanicznych) i wyjęciu kluczyka zapłonu. Należy zawsze podkładać kliny pod koła ciągnika i przyczepy.

Najlepszym sposobem transportu ciągnika, który uległ awarii, jest transport na niskiej ładowarce.

Zawsze mocować ciągnik do platformy ładowarki łańcuchami.

Przed transportem ciągnika na niskiej ładowarce lub na wagonie kolejowym należy upewnić się, że pokrywa silnika, drzwi, otwierany dach (jeśli jest zamontowany) i okna są zamknięte i pewnie zamocowane. Nigdy nie holować ciągnika z prędkością przekraczającą 10 km/h. Operator musi pozostać w pozycji operatora, aby sterować ciągnikiem i hamować.





### ► KONSTRUKCJA CHRONIĄCA PRZED SPADAJĄCYMI PRZEDMIOTAMI (FOPS)

Termin FOPS odnosi się do konstrukcji zamontowanej w ciągniku, która ma na celu zmniejszenie ryzyka obrażeń operatora spowodowanych spadającymi przedmiotami podczas normalnego użytkowania pojazdu.



#### WAŻNE

- Ten ciągnik nie jest wyposażony w FOPS.
- Poziom energii testu zrzutowego wynosi 1365 J.

### ► KONSTRUKCJA OCHRONNA OPERATORA (OPS)

Termin OPS odnosi się do konstrukcji zabezpieczającej zamontowanej w ciągniku w celu zminimalizowania ryzyka obrażeń operatora spowodowanych przez przedmioty wnikające w obszar pozycji operatora.



#### NIEBEZPIECZEŃSTWO

- Ten ciągnik nie jest wyposażony w OPS. Jeśli prace muszą być wykonywane w miejscach narażonych na ryzyko przedostania się przedmiotów do pozycji operatora, przed rozpoczęciem pracy należy skonsultować się z dealerem, aby ciągnik mógł być wyposażony w odpowiednią konstrukcję zabezpieczającą.

### ► STOSOWANIE SUBSTANCJI NIEBEZPIECZNYCH

Norma europejska EN 15695-1 ma zastosowanie do kabin ciągników rolniczych lub leśnych oraz opryskiwaczy samojezdnych.

Celem normy jest ograniczenie narażenia operatora (kierowcy) na substancje niebezpieczne podczas stosowania środków ochrony roślin i nawozów płynnych.

Zgodnie z wymaganiami normy EN 15695-1 dotyczącymi klasyfikacji kabiny pomiar wewnętrznej różnicy ciśnienia dodatnich musi być przeprowadzony zgodnie z normą ISO 14269-5:

- Silnik pracujący z prędkością nominalną;
- Maksymalna ilość powietrza pobieranego z zewnątrz kabiny (recyrkulacja zamknięta);
- Wentylator ustawiony na maksymalną prędkość.

Stosuje się następujące terminy i definicje:

- **Substancje niebezpieczne:** substancje takie jak pył, opary i aerozole, z wyjątkiem fumigantów, które mogą być rozproszone podczas stosowania środków ochrony roślin i nawozów płynnych, które mogą mieć szkodliwy wpływ na operatora.
- **Ogólny termin dotyczący pyłu** identyfikujący cząstki stałe przenoszone drogą powietrzną, drobno podzielone i nagromadzone.
- **Aerozol:** zawiesina ciała stałego, cieczy lub cząstek stałych i ciekłych w ośrodku gazowym o znikomej szybkości opadania (zazwyczaj poniżej 0,25 ms<sup>-1</sup>)
- **Para:** faza gazowa substancji, której stan ciekły lub stały jest stabilny w temperaturze 20°C i ciśnieniu bezwzględnym 1 bar. Kabina ta, nawet zamknięta, nie chroni przed wdychaniem niebezpiecznych substancji.

Jeśli instrukcje producenta dotyczące stosowania tych substancji zalecają środki ochrony osobistej, należy je nosić nawet w kabinie.

### **Kabiny są klasyfikowane w następujący sposób:**

- **Kategoria 1:** Kabina nie zapewnia ochrony przed niebezpiecznymi substancjami.
- **Kategoria 2:** Kabina zapewnia ochronę wyłącznie przed kurzem.
- **Kategoria 3:** Kabina zapewnia ochronę przed pyłem i aerozolem.
- **Kategoria 4:** Kabina zapewnia ochronę przed kurzem, aerozolem i oparami chemicznymi.

Kategoria klasyfikacji, jak określono zgodnie z normą ISO 14269-5, kabina zamontowana w tej serii ciągników jest podana poniżej:

- silnik pracujący z prędkością nominalną
- maksymalna ilość powietrza pobieranego z zewnątrz kabiny (recyrkulacja zamknięta) przy maksymalnej prędkości wentylatora.

Tabela 2 - Dane techniczne

KONSTRUKCJA ROPS / KABINA	KATEGORIA
Kategoria ochrony substancji niebezpiecznych	1

### **NIEBEZPIECZEŃSTWO**

- Należy używać wszystkich środków ochrony osobistej odpowiednich do wykonywanych zadań i substancji odpowiednich, zgodnie z wymogami przepisów obowiązujących w danym kraju.



## 2. BEZPIECZNE UŻYTKOWANIE CIĄGNIKA

Producent ciągnika dołożył wszelkich starań, aby był on jak najbardziej bezpieczny dla człowieka.

Poza tym, operator jest odpowiedzialny za unikanie wypadków, prosimy o przeczytanie i wdrożenie naszych sugestii dotyczących bezpieczeństwa.

Należy upewnić się, że tylko przeszkoleni i kompetentni operatorzy korzystają z tego ciągnika oraz że są oni w pełni zaznajomieni z maszyną i znają wszystkie jej funkcje sterowania i bezpieczeństwa.

Operatorzy nie powinni obsługiwać ciągnika ani maszyn towarzyszących, gdy są zmęczeni lub nieprzygotowani do pracy.

Aby uniknąć wypadków, należy upewnić się, że operator nosi odzież, która nie zaplącze się w ruchome części ciągnika lub maszyny i chroni go przed czynnikami atmosferycznymi.

Podczas opryskiwania lub używania środków chemicznych należy upewnić się, że stosowane są odzież i sprzęt ochronny, który zapobiega problemom ze strony układu oddechowego lub skóry.

Aby uzyskać szczegółowe informacje, należy skonsultować się z producentem substancji chemicznych.

Aby uniknąć długotrwałego narażenia na hałas, należy nosić ochronniki słuchu.

W przypadku konieczności regulacji ciągnika lub maszyny należy upewnić się, że ciągnik lub maszyna zostały wcześniej wyłączone.

Stosowanie certyfikowanej konstrukcji chroniącej przed skutkami przewrócenia się ciągnika jest obowiązkowe.

Podczas jazdy ciągnikiem konieczne jest stosowanie pasów bezpieczeństwa.

Podsumowując, należy przez cały czas zapewniać bezpieczeństwo operatora i innych pracowników.

Upewnić się, że nikt nie znajduje się między ciągnikiem a holowanym pojazdem (przyczepą lub narzędziem).

## ŚRODKI OSTROŻNOŚCI

### ► WSKAZÓWKI DOTYCZĄCE BEZPIECZEŃSTWA PODCZAS KONSERWACJI

1. Przynajmniej codziennie sprawdzać poziom oleju. Sprawdzić poziom wody w chłodnicy i poziom elektrolitu w akumulatorze oraz wykonać czynności serwisowe zgodnie z harmonogramem serwisowym.  
a hamulec postojowy zaciągnięty i koła zablokowane. W przypadku uruchamiania ciągnika w ograniczonej przestrzeni upewnić się, że obszar ten jest dobrze wentylowany, ponieważ gazy spalinowe są bardzo szkodliwe i mogą spowodować śmierć.
2. Upewnić się, że ciśnienie w oponach jest równe i prawidłowe dla wykonywanej pracy.
3. Sprawdzić, czy wszystkie elementy sterujące i mechanizmy zapobiegawcze ciągnika i narzędzia działają prawidłowo i skutecznie.
4. Upewnić się, że dostępny jest odpowiedni zestaw narzędzi do konserwacji i drobnych napraw.
5. Należy upewnić się, że wszystkie prace serwisowe i naprawy są wykonywane na płaskiej powierzchni z betonową lub podobną podłogą. Nie wykonywać prac serwisowych przy ciągniku, dopóki nie zostanie wyłączony,  
6. Nie pracować pod podniesionym oprzyrządowaniem.
7. Podczas wymiany kół lub opon należy upewnić się, że pod osiá znajduje się odpowiedni podpórka, a koła są zaklinowane.
8. W przypadku konieczności wymontowania osłon lub ekranów w celu wykonania czynności obsługowych lub naprawczych, przed uruchomieniem ciągnika należy upewnić się, że osłona lub ekran zostały prawidłowo zamontowane.
9. Nigdy nie tankować paliwa w pobliżu otwartego ognia lub przy przegrzanym silniku.
10. Układ chłodzenia działa pod ciśnieniem należy zachować ostrożność podczas odkręcania korka chłodnicy gorącego silnika, aby zapobiec poparzeniu parą lub gorącą wodą. Nie dolewać wody do chłodnicy, gdy silnik jest gorący. Wodę do chłodnicy można dolać dopiero po całkowitym ostygnięciu silnika.
11. Aby zapobiec pożarom, ciągnik wraz z silnikiem należy utrzymywać w czystości i nie stosować łatwopalnych materiałów oraz utrzymywać z dala od paliw i innych materiałów łatwopalnych.

Przed uzupełnieniem paliwa należy wyłączyć silnik.



## ► MONTOWANIE I DEMONTOWANIE NARZĘDZI

1. Upewnić się, że cały montaż i demontaż narzędzi odbywa się na bezpiecznym płaskim podłożu.  
Upewnić się, że nikt nie znajduje się pomiędzy ciągnikiem a narzędziem i nie wchodzić pod narzędzie, aby uniknąć przypadkowych obrażeń.
2. Po zamontowaniu narzędzia upewnić się, że wszystkie łańcuchy wychylania są prawidłowo wyregulowane, a w przypadku używania wałów WOM wał jest prawidłowo zamontowany i zabezpieczony.
3. W przypadku używania ciężkich narzędzi należy upewnić się, że kombinacja jest dobrze wyważona lub użyć odpowiedniego balastu, aby osiągnąć równowagę.
4. Przed opuszczeniem ciągnika w dowolnym momencie opuścić narzędzie, w stosownych przypadkach zatrzymać wał WOM, włączyć hamulec postojowy i wyłączyć silnik.
5. Podczas pracy z narzędziami z WOM należy trzymać wszystkie osoby postronne z dala od ruchomych części i nie podejmować prób regulacji podczas pracy maszyny.
6. Tylko kierowca może jeździć na ciągniku i to z zamontowaną ramą ROPS i prawidłowo zapiętym pasem bezpieczeństwa.
7. W przypadku obecności małych dzieci należy zachować szczególną ostrożność i nie ruszać ciągnika, dopóki nie będzie znane miejsce pobytu wszystkich dzieci.
8. Tylko przeszkoleni operatorzy powinni obsługiwać ciągnik, dbając o to, aby inni pracownicy nie zostali ranni. W szczególności powinni oni zachować ostrożność podczas pracy w warunkach dużego zapylenia, co znacznie zmniejsza widoczność.
9. Nigdy nie uruchamiać ciągnika, jeśli przekładnia nie jest ustawiona na biegu, operator siedzi w fotelu i nie sprawdzono bezpieczeństwa.
10. Obsługiwać ciągnik tylko siedząc na siedzeniu kierowcy i nigdy nie skręcać, ani nie hamować gwałtownie przy dużej prędkości, ponieważ może to spowodować przewrócenie się i poważne obrażenia lub śmierć.
11. Podczas jazdy po drogach publicznych należy upewnić się, że zarówno ciągnik, jak i kierowca spełniają wszystkie przepisy dotyczące bezpieczeństwa i wymaganych licencji. Podczas jazdy z szerokimi narzędziami należy używać czerwonych flag na wystających końcach i przestrzegać wszystkich wymogów prawnych, w tym wymogów dotyczących eskorty.
12. Podczas pracy w niesprzyjających warunkach, w terenie pagórkowatym lub na złym podłożu należy dostosować prędkość ciągnika do warunków i zasad bezpieczeństwa.

► ZALECANE SĄ NASTĘPUJĄCE ŚRODKI OSTROŻNOŚCI, ABY ZAPOBIEC WYPADKOM

Nigdy nie wolno zjeżdżać ze wzniesienia z dużą prędkością lub z przekładnią w położeniu neutralnym.

Wykorzystywać siłę hamowania silnika, jak również hamulców głównych.

Nie próbować zmieniać biegu w górę lub w dół podczas jazdy po stromym zboczu, przed uruchomieniem wybrać odpowiedni bieg.

13. Zachowaj ostrożność podczas jazdy pod górę z ciężkim narzędziem, aby nie przeważało pojazdu i nie przechyliło go do przodu.
14. Nigdy nie należy demontować ani modyfikować pasa bezpieczeństwa.
15. Nigdy nie wolno demontować, modyfikować ani naprawiać ramy konstrukcji ROPS.

Proszę pamiętać, że dodatkowa ostrożność może zapobiec poważnym obrażeniom albo śmierci i pozwoli uniknąć uszkodzenia ciągnika.

Ostrożny operator jest najlepszym operatorem. Większości wypadków można uniknąć, przestrzegając pewnych środków ostrożności. Przed rozpoczęciem pracy z ciągnikiem należy zapoznać się z poniższymi środkami ostrożności, aby zapobiec wypadkom. Ciągnik powinien być obsługiwany tylko przez osoby odpowiedzialne i odpowiednio przeszkolone.

**<CIĄGNIK>**

1. Przed rozpoczęciem użytkowania ciągnika należy dokładnie zapoznać się z instrukcją obsługi. Brak wiedzy operacyjnej może prowadzić do wypadków.
2. Aby zapewnić bezpieczną obsługę, należy używać zatwierdzonego drążka zabezpieczającego i pasa bezpieczeństwa. Przewrócenie się ciągnika bez drążka zabezpieczającego może spowodować śmierć lub obrażenia ciała.
3. Nie demontować konstrukcji ROPS (konstrukcji chroniącej przed skutkami przewrócenia się maszyny). Należy zawsze używać pasa bezpieczeństwa.
4. Zadaszenie z włókna szklanego nie daje żadnej ochrony.

5. Aby zapobiec upadkom, należy utrzymywać stopnie i platformę wolne od błota i oleju.
6. Nie zezwalać nikomu poza operatorem na jazdę na ciągniku. W pojeździe nie ma bezpiecznego miejsca do przewozu osób.
7. Wymieniać brakujące, nieczytelne lub uszkodzone oznaczenia bezpieczeństwa.
8. Znaki bezpieczeństwa należy utrzymywać w czystości, bez brudu i smaru.

**<SERWIS CIĄGNIKA>**

1. Utrzymywać ciągnik w dobrym stanie technicznym dla własnego bezpieczeństwa. Niewłaściwie konserwowany ciągnik może być niebezpieczny.
2. Przed przystąpieniem do jakichkolwiek czynności serwisowych przy ciągniku wyłączyć silnik.
3. Układ chłodzenia działa pod ciśnieniem, które jest sterowane przez korek chłodnicy. Zdejmowanie korka jest niebezpieczne, gdy układ jest gorący.



- Najpierw powoli odkręcić korek, zatrzymać się i przed całkowitym odkręceniem korka poczekać, aż ciśnienie spadnie.
4. Nie palić tytoniu podczas tankowania paliwa w ciągniku.  
Przechowywać z dala od wszelkiego rodzaju otwartego płomienia.
  5. Paliwo w układzie wtryskowym znajduje się pod wysokim ciśnieniem i może przenikać przez skórę. Osoby niewykwalifikowane nie powinny wyjmować ani próbować regulować pompy, wtryskiwacza, dyszy ani żadnej części układu wtrysku paliwa.  
Nieprzestrzeganie instrukcji może spowodować poważne wypadki.
  6. Nie zbliżać otwartego płomienia do akumulatora ani do urządzeń wspomagających rozruch w niskich temperaturach, aby zapobiec pożarowi lub wybuchom.
  7. Nie wolno modyfikować, zmieniać ani zezwalać innym osobom na modyfikowanie lub zmiany ciągnika lub jego podzespołów lub jakichkolwiek funkcji ciągnika.
- <OBSŁUGA CIĄGNIKA>**
1. Przed uruchomieniem ciągnika zaciągnąć hamulec postojowy, ustawić dźwignię WOM (wału odbioru mocy) w położeniu "OFF", dźwignię sterowania położeniem w pozycji „dół”, dźwignie sterowania hydraulicznego w położeniu neutralnym (jeśli są zamontowane), a także przekładnię w położeniu neutralnym.
  2. Nie uruchamiać silnika ani elementów sterujących stojąc obok ciągnika. Zawsze siadać na fotelu ciągnika, gdy silnik lub elementy sterujące działają.
  3. Bezpieczne uruchamianie:  
Aby zapobiec przypadkowemu uruchomieniu ciągnika, zastosowano przełącznik bezpieczeństwa. Za pomocą tego przełącznika podłącza się układ rozruchowy ciągnika.  
W niektórych modelach dźwignia przełączania kierunku jazdy i przycisk WOM powinny być również w położeniu neutralnym, aby zamknąć obwód uruchamiania. Nie wolno omijać przełącznika bezpieczeństwa.  
W przypadku nieprawidłowego działania wyłącznika bezpieczeństwa należy skonsultować się z dystrybutorem/ dealerem ciągników TYM.
  4. Unikać przypadkowego kontaktu z dźwignią zmiany biegów podczas pracy silnika.  
Taki kontakt może spowodować nieoczekiwany ruch ciągnika.
  5. Nie wysiadać ani nie wspinać się na ciągnik, gdy jest w ruchu.
  6. Przed opuszczeniem ciągnika wyłączyć silnik, wyjąć kluczyk ze stacyjki i włączyć hamulec postojowy.
  7. Nie wolno używać ciągnika w zamkniętym budynku bez odpowiedniej wentylacji.  
Spaliny mogą spowodować śmierć.
  8. Nie wolno parkować ciągnika na stromym zboczu.
  9. Jeśli wspomaganie układu kierowniczego lub silnik wyłączy się, natychmiast zatrzymać ciągnik.
  10. Pociągnąć tylko wychylony zaczep holowniczy lub belkę zaczepową dolnego ciężła w położeniu dolnym. Używać wyłącznie sworznia belki zaczepowej, który blokuje się na miejscu.

- Pociągnięcie za tylne nośniki ciągnika lub za którykolwiek punkt nad tylną osią może spowodować podniesienie przedniego końca ciągnika.
11. Jeśli przód ciągnika ma tendencję do podnoszenia się, gdy ciężkie narzędzia są przymocowane do trypunktowego układu zawieszenia narzędzi, zamontować obciążniki przednie lub przednich kół. Nie używać ciągnika z lekkim przodem.
  12. Zawsze używać dźwigni sterowania położeniem hydraulicznym podczas przyłączania osprzętu/narzędzia oraz podczas transportu sprzętu. Upewnić się, że złącza hydrauliczne są prawidłowo zamontowane i zostaną bezpiecznie odłączone na wypadek przypadkowego odłączenia narzędzia.
  13. Nie pozostawiać sprzętu/narzędzia w pozycji podniesionej.
  14. Używaj migaczy / kierunkowskazów i znaków dla wolno poruszających się pojazdów (SMV) podczas jazdy po drogach publicznych
- zarówno w dzień, jak i w nocy, chyba że jest to zabronione przez prawo.
15. Dostosować światła ciągnika podczas jazdy w nocy. Należy upewnić się, że światła są wyregulowane, aby zapobiec oślepianiu operatora nadjeżdżającego pojazdu.
  16. Instrukcja zatrzymania awaryjnego; Jeśli ciągnik nie zatrzyma się nawet po uruchomieniu hamulców, pociągnąć gałkę dźwigni sterującego odcinaniem paliwa.
- < NAPĘD CIĄGNIKA >**
1. Zachowaj szczególną ostrożność zwłaszcza na końcach rzędów, na drogach, podczas jazdy wokół drzew i nisko wiszących przeszkód.
  2. Aby uniknąć zakłóceń, prowadź ciągnik ostrożnie i z prędkością zgodną z zasadami bezpieczeństwa, zwłaszcza podczas pracy na nierównym terenie, przejeżdżania przez rowy lub zbocza oraz podczas skręcania na zakrętach.
3. Podczas jazdy po drogach należy zablokować pedały hamulca ciągnika, aby zapewnić prawidłowe hamowanie kół.
  4. Podczas zjeżdżania ze wzniesienia ciągnik powinien pracować na tym samym biegu, co podczas wjeżdżania pod górę. Nie wolno zjeżdżać ze wzniesień na tzw. „luzie”.
  5. Każdy holowany pojazd i/lub przyczepa, których masa całkowita przekracza masę ciągnika holowniczego, musi być wyposażony we własne hamulce, aby zapewnić bezpieczną pracę.
  6. Gdy traktor utknie lub opony przymarzną do podłoża, wycofaj się, aby zapobiec przewróceniu.
  7. Należy zawsze sprawdzać prześwit nad głową, zwłaszcza podczas transportu ciągnika.



**<OBSŁUGA WOM>**

1. Podczas pracy z osprzętem napędzanym WOM wyłączyć silnik i poczekać, aż WOM zatrzyma się przed opuszczeniem ciągnika i odłączeniem osprzętu.
2. Podczas obsługi wału odbioru mocy lub w pobliżu wirującego sprzętu nie należy nosić luźnej odzieży.
3. Podczas obsługi stacjonarnego sprzętu napędzanego przez WOM należy zawsze zaciągać hamulec postojowy ciągnika i blokować tylne koła od strony przedniej i tylnej.
4. Aby uniknąć obrażeń ciała, należy zawsze przesuwać w dół, odchylaną część WOM.  
Nie czyścić, nie regulować, ani nie serwisować urządzeń napędzanych przez WOM, gdy silnik ciągnika pracuje.
5. Należy upewnić się, że osłona główna WOM jest zamontowana i zawsze wymieniać korek osłony WOM, gdy WOM nie jest używany.

**<OLEJ NAPĘDOWY>**

1. Utrzymuj sprzęt w czystości i konserwuj go w należyty sposób.
2. Pod żadnym pozorem nie należy dodawać benzyny, alkoholu ani mieszanek paliw, ponieważ może to spowodować pożar oleju napędowego lub zagrożenie wybuchem.  
Takie mieszanki są bardziej wybuchowe niż czysta benzyna. Przechowywać w zamkniętym pojemniku, takim jak zbiornik paliwa.  
**NIE UŻYWAĆ MIESZANEK.**
3. Nigdy nie odkręcać korka wlewu paliwa ani nie uzupełniać paliwa w ciągniku przy pracującym silniku.
4. Nie wolno palić tytoniu podczas tankowania paliwa lub stojąc w pobliżu paliwa.
5. Podczas napełniania zbiornika należy zachować kontrolę nad przewodem wlewu paliwa.
6. Nie napełniać zbiornika paliwa do pełna. Natychmiast wytrzeć rozlane paliwo.
7. Zawsze mocno dokręcać korek wlewu paliwa.
8. W przypadku zgubienia oryginalnego korka zbiornika paliwa należy go wymienić na nowy oryginalny korek. Niezatwierdzony korek może nie być bezpieczny.
10. Nie wolno prowadzić sprzętu w pobliżu otwartego ognia.
11. Nigdy nie używać paliwa do czyszczenia.
12. Zakupy paliwa należy zaplanować tak, aby paliwo zimowe nie było przetrzymywane i używane wiosną.
13. Stosować wyłącznie paliwo o bardzo niskiej zawartości siarki.

**WAŻNE**

- Zaleca się, aby po naprawie, jeśli którakolwiek z naklejek lub znaków ostrzegawczych została zdarta lub uszkodzona, natychmiast ją wymienić.

### 3. CO NALEŻY ROBIĆ, A CZEGO NIE

#### ► CO NALEŻY ROBIĆ – DLA LEPSZEJ WYDAJNOŚCI

- TAK** - sprawdzić, czy osłony zabezpieczające są na swoim miejscu i w dobrym stanie.
- TAK** - przed rozpoczęciem pracy ciągnika przeczytać wszystkie instrukcje obsługi.
- TAK** - wykonać wszystkie czynności konserwacyjne.
- TAK** - utrzymywać filtr powietrza w czystości.
- TAK** - upewnić się, że stosowany jest olej smarowy o odpowiedniej jakości oraz że jest on uzupełniany i wymieniany w zalecanych odstępach czasu.
- TAK** - zamontować nowe pierścienie uszczelniające po wymianie wkładów filtra.
- TAK** - obserwować wskaźnik ciśnienia oleju lub kontrolkę ostrzegawczą i natychmiast zbadać wszelkie nieprawidłowości.
- TAK** - przechowywać chłodnicę napełnioną czystą wodą, a w niskich temperaturach stosować mieszaninę zapobiegającą zamarzaniu. Opróżnić układ tylko w sytuacji awaryjnej i napełnić go przed uruchomieniem silnika.
- TAK** - przed uruchomieniem silnika upewnić się, że przekładnia jest w położeniu neutralnym
- TAK** - przechowywać całe paliwo w czystym zbiorniku i używać filtra podczas napełniania zbiornika.
- TAK** - należy zwrócić uwagę na drobne regulacje i naprawy, gdy tylko okaże się to konieczne.
- TAK** - Przed odkręceniem korka wlewu chłodnicy i dolewaniem wody odczekać, aż silnik ostygnie, powoli odkręcać korek chłodnicy.
- TAK** - podczas jazdy po stromych zboczach należy włączyć niski bieg.
- TAK** - podczas jazdy po autostradzie zablokuj pedały hamulca.
- TAK** - dźwignia regulacji siłowej powinna być całkowicie opuszczona, gdy nie jest używana.



► CZEGO NIE NALEŻY ROBIĆ - DLA BEZPIECZNEJ PRACY

**NIE** - uruchamiać silnika z odłączonym filtrem powietrza.

**NIE** - uruchamiać ciągnika w zamkniętym budynku, chyba że drzwi i okna są otwarte w celu zapewnienia odpowiedniej wentylacji.

**NIE** - używać ciągnika lub silnika podczas smarowania lub czyszczenia.

**NIE** - pozwolić na wyczerpanie się oleju napędowego, w przeciwnym razie konieczne będzie odpowietrzenie układu.

**NIE** - manipulować przy pompie wtryskowej paliwa, jeśli uszczelka jest uszkodzona, gwarancja traci ważność.

**NIE** - pozwalać silnikowi pracować na biegu jałowym przez długi czas.

**NIE** - uruchamiać silnika, jeśli nie jest odpalony na wszystkich cylindrach.

**NIE** - nadużywać hamulca. Spowoduje to nadmierne zużycie okładziny hamulcowej.

**NIE** - używać niezależnych hamulców do skręcania na autostradzie lub przy dużych prędkościach.

**NIE** - napełniać ciągnika przy pracującym silniku.

**NIE** - wsiadać lub wysiadać z prawej strony ciągnika.

**NIE** - manipulować przy górnych ogranicznikach dźwigni sterowania hydraulicznego.

**NIE** - używać dźwigni regulacji siłowej do podnoszenia narzędzi.

**NIE** - uruchamiać silnika przy włączonym WOM.

**NIE** - używać dźwigni przepustnicy podczas jazdy po drogach.

**NIE** - przesuwając dźwigni hydraulicznej do tyłu.

#### 4. NAKLEJKI OSTRZEGAWCZE

##### ▶ OGÓLNE INFORMACJE NA TEMAT NAKLEJEK

- ! Aby bezpiecznie pracować z maszyną, na maszynie należy umieścić naklejki ostrzegawcze.
- ! Należy zapoznać się i postępować zgodnie z poniższymi wskazówkami.

- ! **NAKLEJKI OSTRZEGAWCZE NALEŻY UTRZYMYWAĆ W CZYSTOŚCI I DBAĆ, ABY NIE ZOSTAŁY USZKODZONE.**  
Jeśli naklejka na urządzeniu jest zabrudzona, umyj ją wodą z mydłem i wytrzyj miękką szmatką.  
Nigdy nie używaj roztworu, takiego jak rozcieńczalnik lub aceton, ponieważ może to spowodować usunięcie znaków lub zdjęć.
- ! **W PRZYPADKU MYCIA WODĄ POD WYSOKIM CIŚNIENIEM, NAKLEJKA MOŻE ZOSTAĆ ODKLEJONA.**  
Nie stosować wody pod wysokim ciśnieniem bezpośrednio na naklejki.
- ! **W PRZYPADKU USZKODZENIA LUB ZGUBIENIA NAKLEJKI OSTRZEGAWCZEJ NALEŻY NATYCHMIAST ZAMÓWIĆ NOWĄ I UMIEŚCIĆ JĄ NA MASZYNIE.**  
Podczas umieszczania nowej naklejki wytrzeć miejsce naklejenia, aby dokładnie ją umieścić i poczekać, aż wyschnie.  
Następnie umieścić naklejkę na właściwym miejscu.  
Każda naklejka ma numer katalogowy na spodzie.
- ! **WYMIENIAJĄC CZĘŚĆ Z PRZYMOCOWANĄ NAKLEJKĄ NA NOWĄ CZĘŚĆ, NALEŻY RÓWNIEŻ WYMIENIĆ NAKLEJKĘ.**



► NAKLEJKI NA PODWOZIU

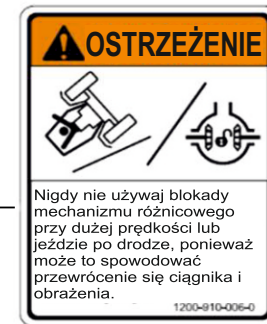

B

**OSTRZEŻENIE**

- U uruchamaj silnik tylko z siedzenia operatora. Jeżeli wyłącznik bezpieczeństwa jest wyłączony, silnik można uruchomić na włączonym biegu skrzyni przekładniowej.
- Nie podłączać ani nie zwierać styków elektromagnesu rozrusznika.
- Podłącz przewody rozruchowe, jak pokazano na naklejce akumulatora i instrukcji obsługi.

Ruszanie na biegu powodujące niekontrolowaną jazdę ciągnika może spowodować poważne obrażenia.

**OSTRZEŻENIE**



Nie odkręcać korka chłodnicy, gdy silnik jest gorący. Gorąca para może spowodować oparzenie.

1200-910-015-0

**UWAGA**



Nie dotykaj gdy system jest gorący. Spowoduje to poważne oparzenia.

1200-910-015-0



1783-920-005-0



**OSTRZEŻENIE**



Narzędzia i przyczeepy podłączaj do ciągnika wyłącznie za pomocą zalecanego dyszla lub zaczepu.

1200-910-014-0

**NIEBEZPIECZEŃSTWO**



Kontakt z obracającym się wálkiem napędowym może spowodować śmierć. ZACHOWAJ ODSTĘP! Zachowaj odstęp od całej linii napędowej. Podczas pracy osłony ciągnika i maszyny powinny być na swoim miejscu.

1200-910-013-0

**NIEBEZPIECZEŃSTWO**



W ciągniku może jechać wyłącznie operator.



1200-910-016-0

**OSTRZEŻENIE**



Pracuj w dobrze wentylowanym otoczeniu.

1200-910-003-0

ON

4WD

OFF



**⚠ NIEBEZPIECZEŃSTWO**

Ciągnik może się niespodziewanie i szybko przewrócić, zanim operator będzie mógł się uwolnić.

1. Nigdy nie obsługuj ciągnika bez konstrukcji chroniącej przed przewróceniem (ROPS)
2. Zawsze zapinaj pasy bezpieczeństwa podczas obsługi ciągnika wyposażonego w zabezpieczenie przed przewróceniem.
3. Nigdy nie ciągnij od góry ani od tylnej osi.
4. Nie używaj ciągnika na stromych zboczach lub w pobliżu uskoków.
5. Unikaj ostrych zakrętów z dużą prędkością.

W wyniku awarii ciągnika mogą wystąpić poważne obrażenia lub śmierć.



**⚠ OSTRZEŻENIE**

Nie zbliżać się do podniesionego wysięgnika i łyżki.

OTWIERANIE ZATRZASKU MASKI

WŁOŻIĆ POCZĄTEK (OTWÓRZ)

**⚠ OSTRZEŻENIE**



Dodatki, zmiany, pęknięcia, uszkodzenia lub korozja konstrukcji ochronnej mogą niekorzystnie wpłynąć na działanie ROPS.

**⚠ OSTRZEŻENIE**

Jeśli ciągnik przewróci się ze złożoną konstrukcją ROPS może to spowodować śmierć lub obrażenia. Używaj ciągnika ze złożoną konstrukcją ROPS tylko wtedy, gdy jest to konieczne. Nie zapinaj pasów bezpieczeństwa, jeśli ciągnik jest obsługiwany ze złożoną konstrukcją ROPS.

1220-904-502-0

**TABELA PRĘDKOŚCI**

ZASTOSOWANIE	KOPARNA SAZARKA	OLEJNOGRZAR-KA	PŁUG-LING	KOSAR-KA	PLUG	JAZDA						
PRĘDKOŚĆ (km/h)	0	1	2	3	4	5	10	15	20	25	28	
E/G: 2000rpm	[Graph showing RPM vs Speed]											
BIEG	1	2	3	4	1	2	3	4				
BIEG POMOCNICZY	L				H							

Właściwa prędkość jazdy i obroty WOM zależą od rodzaju pracy, ogumienia i stanu podłoża. Dla własnego bezpieczeństwa obsługuj ciągnik z dozwoloną prędkością.

**Procedura regeneracji DPF**

Gdy lampka DPF świeci i jest sygnał dźwiękowy, postępuj jak poniżej:

Zrób to	Działanie (około 30 min)	Zakończenie
<ol style="list-style-type: none"> <li>1. Zaparkuj na zewnątrz w bezpiecznym miejscu.</li> <li>2. Zatrzymaj wszystkie funkcje.</li> <li>3. WŁĄCZ hamulec postojowy. Wciśnij pedał sprzęgła (mechaniczny)</li> <li>4. Zwiększ prędkość obrotową silnika do maksymalnej.</li> <li>5. Wciśnij przycisk regeneracji</li> <li>6. Pozostań w ciągniku.</li> </ol>	<p>DPF+EGT ŚWIECI + przycisk mruga</p>	Lampki nie świecą

Aby uzyskać więcej informacji, zapoznaj się z Instrukcją Obsługi.

B







B

**OSTRZEŻENIE**  
Pracuj w dobrze wentylowanym otoczeniu.  
1200-910-003-0

**OSTRZEŻENIE**  
Instrukcja obsługi  
1200-910-023-0

**NIEBEZPIECZEŃSTWO**  
Należy przeprowadzać okresową wentylację, aby uniknąć uduszenia podczas korzystania z ogrzewania i klimatyzacji. Spanie w kabinie jest zabronione.

**OSTRZEŻENIE**  
Zawsze zapinać pas bezpieczeństwa  
1200-910-019-0

**OSTRZEŻENIE**  
Zawsze ustawiaj pokrętkę w pozycji zablokowanej, podczas:  
1. jazdy po drodze.  
2. Wymiany ostrzy na narzędziu  
3. Dokonywania regulacji narzędzia  
Nagle opuszczenie narzędzia może spowodować poważne obrażenia lub śmierć.  
1200-910-034-0

**OSTRZEŻENIE**  
Nigdy nie używaj blokady mechanizmu różnicowego przy dużej prędkości lub jeździe po drodze, ponieważ może to spowodować przewrócenie się ciągnika i obrażenia.  
1200-910-026-0

**OSTRZEŻENIE**  
Naciśnięcie przycisków, aby zablokować dźwignię joysticka w położeniu neutralnym, gdy narzędzie nie jest używane.  
PRZYCIŚK BLOKADY  
1768-910-017-0

**OSTRZEŻENIE**  
Podczas jazdy po drodze pedały hamulca muszą być zawsze zablokowane. Zapewni to równomierne hamowanie i maksymalną zdolność hamowania. Ostre zakręty należy wykonywać tylko przy niskich prędkościach.  
1200-910-007-0

**OSTRZEŻENIE**  
Narzędzia i przyczepy podłączaj do ciągnika wyłącznie za pomocą zalecanego dyszla lub zaczepu.  
1200-910-014-0

**OSTRZEŻENIE**  
Podczas parkowania zawsze zaciągaj hamulec postojowy. W przeciwnym razie może dojść do wypadków i szkód.  
1200-910-002-0

**OSTRZEŻENIE**  
Nie używaj dźwigni przyspieszenia (przepustnicy) poza pracami na polu.  
1200-910-021-0

**OSTRZEŻENIE**  
Nie reguluj pochyleń kierownicy podczas jazdy  
1200-910-008-0

**NIEBEZPIECZEŃSTWO**  
Kontakt z obracającym się wałkiem napędowym może spowodować śmierć. ZACHOWAJ ODSTĘPI! Zachowaj odstęp od całej linii napędowej. Podczas pracy osłony ciągnika i maszyny powinny być na swoim miejscu.  
1200-910-013-0

**OSTRZEŻENIE**  
U uruchamij silnik tylko z siedzenia operatora. Jeżeli wyłącznik bezpieczeństwa jest wyłączony, silnik można uruchomić na włączonym biegu skrzyni przekładniowej.  
Nie podłączać ani nie zwierzać styków elektromagnesu rozrusznika.  
Podłącz przewody rozruchowe, jak pokazano na naklejce akumulatora i instrukcji obsługi.  
Ruszenie na biegu powodujące niekontrolowaną jazdę ciągnika może spowodować poważne obrażenia.

**OSTRZEŻENIE**  
Podczas jazdy po drodze pedały hamulca muszą być zawsze zablokowane. Zapewni to równomierne hamowanie i maksymalną zdolność hamowania. Ostre zakręty należy wykonywać tylko przy niskich prędkościach.  
1200-910-007-0

**OSTRZEŻENIE**  
Zawsze ustawiaj pokrętkę w pozycji zablokowanej, podczas:  
1. jazdy po drodze.  
2. Wymiany ostrzy na narzędziu  
3. Dokonywania regulacji narzędzia  
Nagle opuszczenie narzędzia może spowodować poważne obrażenia lub śmierć.  
1200-910-034-0

**OSTRZEŻENIE**  
Nigdy nie używaj blokady mechanizmu różnicowego przy dużej prędkości lub jeździe po drodze, ponieważ może to spowodować przewrócenie się ciągnika i obrażenia.  
1200-910-026-0

**OSTRZEŻENIE**  
Naciśnięcie przycisków, aby zablokować dźwignię joysticka w położeniu neutralnym, gdy narzędzie nie jest używane.  
PRZYCIŚK BLOKADY  
1768-910-017-0

**OSTRZEŻENIE**  
Podczas jazdy po drodze pedały hamulca muszą być zawsze zablokowane. Zapewni to równomierne hamowanie i maksymalną zdolność hamowania. Ostre zakręty należy wykonywać tylko przy niskich prędkościach.  
1200-910-007-0

**OSTRZEŻENIE**  
Narzędzia i przyczepy podłączaj do ciągnika wyłącznie za pomocą zalecanego dyszla lub zaczepu.  
1200-910-014-0

**OSTRZEŻENIE**  
Podczas parkowania zawsze zaciągaj hamulec postojowy. W przeciwnym razie może dojść do wypadków i szkód.  
1200-910-002-0

**OSTRZEŻENIE**  
Nie używaj dźwigni przyspieszenia (przepustnicy) poza pracami na polu.  
1200-910-021-0





























**OSTRZEŻENIE**  
Nie reguluj pochyleń kierownicy podczas jazdy  
1200-910-008-0

**NIEBEZPIECZEŃSTWO**  
Kontakt z obracającym się wałkiem napędowym może spowodować śmierć. ZACHOWAJ ODSTĘPI! Zachowaj odstęp od całej linii napędowej. Podczas pracy osłony ciągnika i maszyny powinny być na swoim miejscu.  
1200-910-013-0

**OSTRZEŻENIE**  
U uruchamij silnik tylko z siedzenia operatora. Jeżeli wyłącznik bezpieczeństwa jest wyłączony, silnik można uruchomić na włączonym biegu skrzyni przekładniowej.  
Nie podłączać ani nie zwierzać styków elektromagnesu rozrusznika.  
Podłącz przewody rozruchowe, jak pokazano na naklejce akumulatora i instrukcji obsługi.  
Ruszenie na biegu powodujące niekontrolowaną jazdę ciągnika może spowodować poważne obrażenia.

## 5. UNIWERSALNE SYMBOLE

Niektóre z symboli uniwersalnych zostały przedstawione poniżej ze wskazaniem ich znaczenia.

OPIS	SYMBOL	OPIS	SYMBOL	OPIS	SYMBOL
PRĘDKOŚĆ OBROTOWA SILNIKA (OBR/MIN X 100)		POD CIŚNIENIEM, OTWIERAĆ POWOLI		SUBSTANCJA ŻRĄCA	
GODZINY, ZAREJESTROWANE		ZMIENNA CIĄGŁA		USTAWIENIE WOLNE LUB MINIMALNE	
TEMPERATURA PŁYNU CHŁODZĄCEGO SILNIK		„NIEBEZPIECZEŃSTWO”, „OSTRZEŻENIE” lub „UWAGA”		SZYBKIE LUB MAKSYMALNE USTAWIENIE	
POZIOM PALIWA		OSTRZEŻENIE O NIEBEZPIECZEŃSTWIE		CIŚNIENIE OLEJU PRZEKŁADNIOWEGO	
STEROWANIE WYŁĄCZANIEM SILNIKA		NEUTRALNY	<b>N</b>	KONTROLKA KIERUNKOWSKAZÓW	
ŚWIATŁA		WENTYLATOR		TEMPERATURA OLEJU PRZEKŁADNIOWEGO	
KLAKSON		WŁĄCZONY WAŁ ODBIORU MOCY		HAMULEC POSTOJOWY	
CIŚNIENIE OLEJU PRZEKŁADNIOWEGO		WYŁĄCZONY WAŁ ODBIORU MOCY		ŚWIATŁO ROBOCZE	
ZANIECZYSZCZONY FILTR POWIETRZA		PODNOSENIE RAMIENIA PODNOŚNIKA		BLOKADA MECHANIZMU RÓŻNICOWEGO	
ŁADOWANIE AKUMULATORA		OPUSZCZANIE RAMIENIA PODNOŚNIKA		PATRZ INSTRUKCJA OBSŁUGI	

## C. OPRZYRZĄDOWANIE CIĄGNIKA



1. PRZEŁĄCZNIKI ..... C – 2
2. PANEL MONITORA I WSKAŹNIKI ..... C – 7
3. PRZYRZĄDY STERUJĄCE ..... C – 13
4. TRZYPUNKTOWY UKŁAD ZAWIESZENIA ..... C – 22
5. KABINA ..... C – 27

## 1. PRZEŁĄCZNIKI

### ► RYSUNEK PRZEŁĄCZNIKÓW (ROPS)

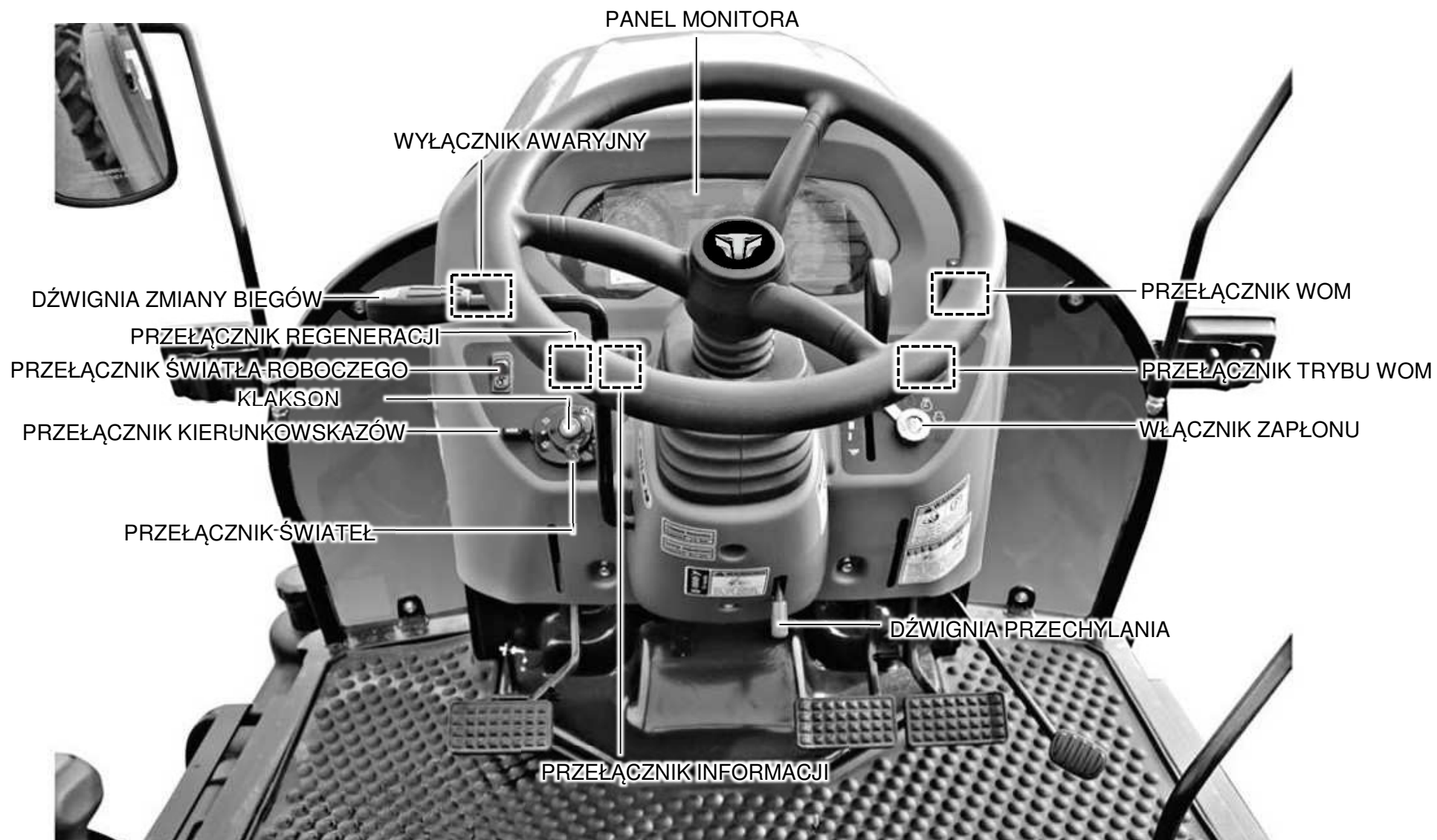



► RYSUNEK PRZEŁĄCZNIKÓW (KABINA)

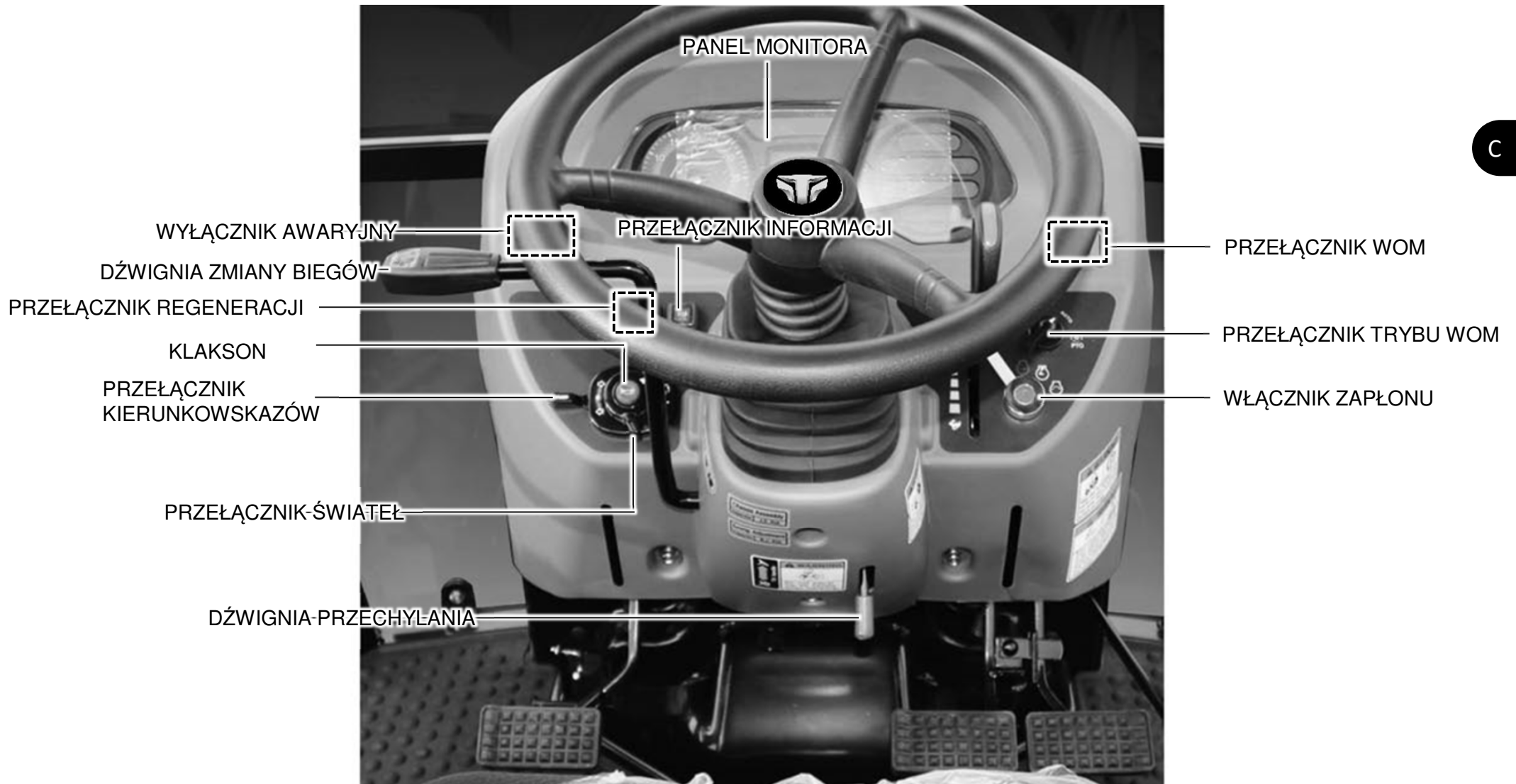

C

### ▶ WŁĄCZNIK ZAPŁONU

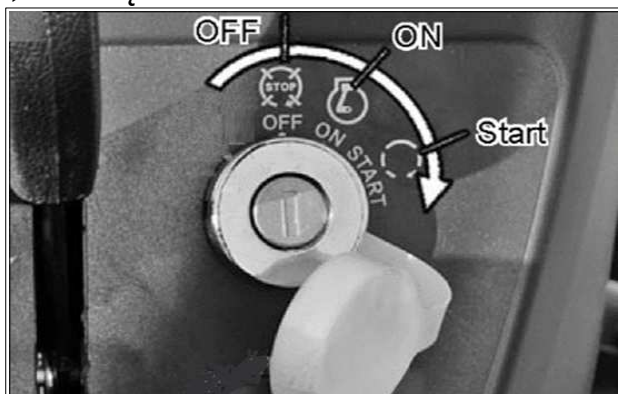

Ten przełącznik służy do sterowania silnikiem.

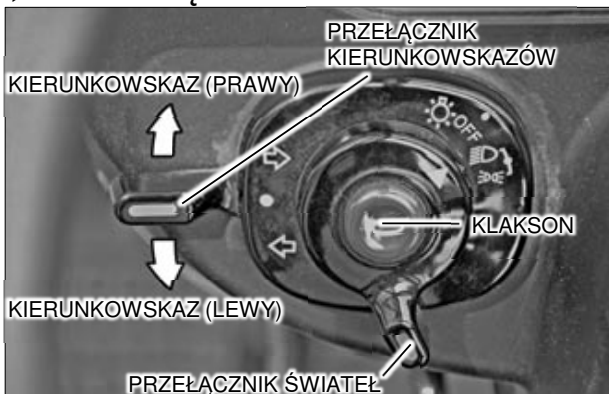

1. OFF (WYŁ.) – w tym położeniu można włożyć i wyjąć kluczyk. Po ustawieniu przełącznika w położeniu OFF przy pracującym silniku silnik zostaje wyłączony.
2. ON (WŁ.) — silnik jest włączony, a przełączniki są zasilane
3. START — w tej pozycji można uruchomić silnik. Po zwolnieniu kluczyka przełącznik powraca do położenia «ON».

### ▶ PRZEŁĄCZNIK ZESPOLONY



#### <Działanie włącznika światła>

Przełącznik światła można obsługiwać, gdy kluczyk stacyjki znajduje się w położeniu „ON”.

- 「OFF」 - Wszystkie światła wyłączone
-  - Oświetlenie przyrządów, światło tylne i światło mijania ON/WŁĄCZONE.
-  - Oświetlenie przyrządów, światło tylne i światło mijania ON/WŁĄCZONE.

#### <Kontrolki kierunkowskazów>

Kontrolki kierunkowskazów można obsługiwać, gdy kluczyk stacyjki znajduje się w położeniu „ON”.

- Skręt w lewo - obrócić przełącznik kierunkowskazów w lewo. Następnie miga lewy kierunkowskaz i kontrolka lewego kierunkowskazu na tablicy przyrządów.

- Skręt w prawo - nacisnąć przełącznik kierunkowskazów w prawo. Następnie miga prawy kierunkowskaz i kontrolka prawego kierunkowskazu na tablicy przyrządów.

#### <Klakson>

Klakson można obsługiwać, gdy kluczyk w stacyjce znajduje się w pozycji „ON”, niezależnie od włącznika świateł.

- Działanie - naciśnięcie przełącznika powoduje włączenie sygnału dźwiękowego.



#### OSTRZEŻENIE

- Światła drogowe mogą ograniczać widoczność innym kierowcom jadącym z naprzeciwka, prowadząc do nieoczekiwanego wypadku.



#### WAŻNE

- Dźwignia ta nie powraca automatycznie do położenia neutralnego. W związku z tym po skręcie należy ustawić ją z powrotem w położeniu neutralnym.



## ► ŚWIATŁA AWARYJNE



Ten przełącznik może być używany do ostrzegania innych kierowców w przypadku wystąpienia usterki w ciągniku podczas jazdy po drogach publicznych. Po jednokrotnym naciśnięciu przełącznika migają lewe i prawe światła awaryjne. Ponowne naciśnięcie przełącznika wyłącza światła.

## ► PRZEŁĄCZNIK REGENERACJI FILTRA DPF



Po zapaleniu się kontrolki ostrzegawczej filtra DPF należy nacisnąć ten przełącznik, aby rozpocząć proces regeneracji. Podczas procesu regeneracji nie wykonywać żadnych innych prac.

Szczegółowe informacje można znaleźć w rozdziale „OBSŁUGA filtra DPF”.

## ► PRZEŁĄCZNIK INFORMACJI



Naciśnięcie przycisku powoduje wyświetlenie na panelu monitora przydatnych informacji, takich jak napięcie akumulatora i temperatura płynu chłodzącego.

### ▶ PRZEŁĄCZNIK WOM



Działanie przełącznika WOM w położeniu „automatycznym” i „ręcznym” jest następujące:

- 「ON」- po naciśnięciu przełącznika zapala się czerwona kontrolka i wał WOM się obraca.
- 「OFF」- po ponownym naciśnięciu przełącznika kontrolka gaśnie i WOM przestaje się obracać.



#### WAŻNE

- Dźwignię zmiany biegów WOM należy obsługiwać dopiero po ustawieniu przełącznika WŁ./WYŁ. WOM w położeniu WYŁ./OFF

### ▶ PRZEŁĄCZNIK TRYBU WOM

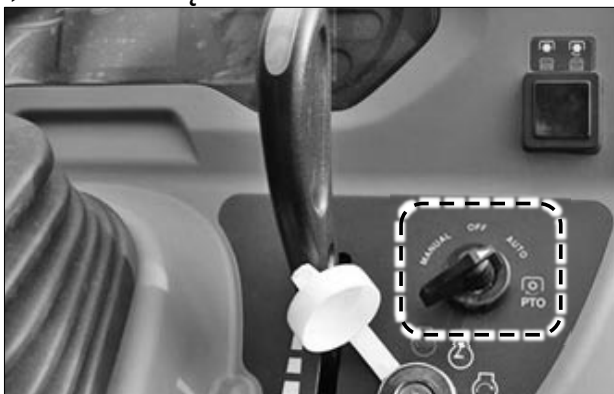

Działanie przełącznika wyboru WOM

- 「OFF」- wał WOM jest zatrzymany.
- 「Automatic」- po podniesieniu narzędzia do ustawionej wysokości wał WOM jest automatycznie zatrzymywany.
- 「Manual」- Status obracania WOM można sterować ręcznie przestawiając przełącznik WŁ./WYŁ. WOM w położenie WŁ./WYŁ.
- 「INTENTION」- Jeśli włącznik WOM jest włączony, WOM obraca się niezależnie od tego, czy operator siedzi na siedzeniu, czy nie.

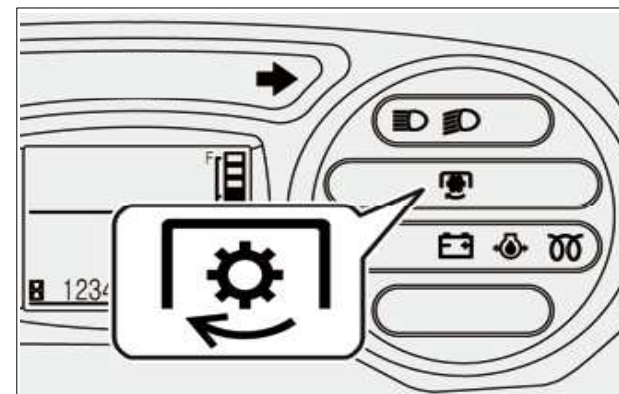

Wskaźnik działania WOM

- ON- Wał odbioru mocy obraca się.
- OFF- wał WOM jest zatrzymany.





## 2. PANEL MONITORA I WSKAŹNIKI

### ► PANEL MONITORA

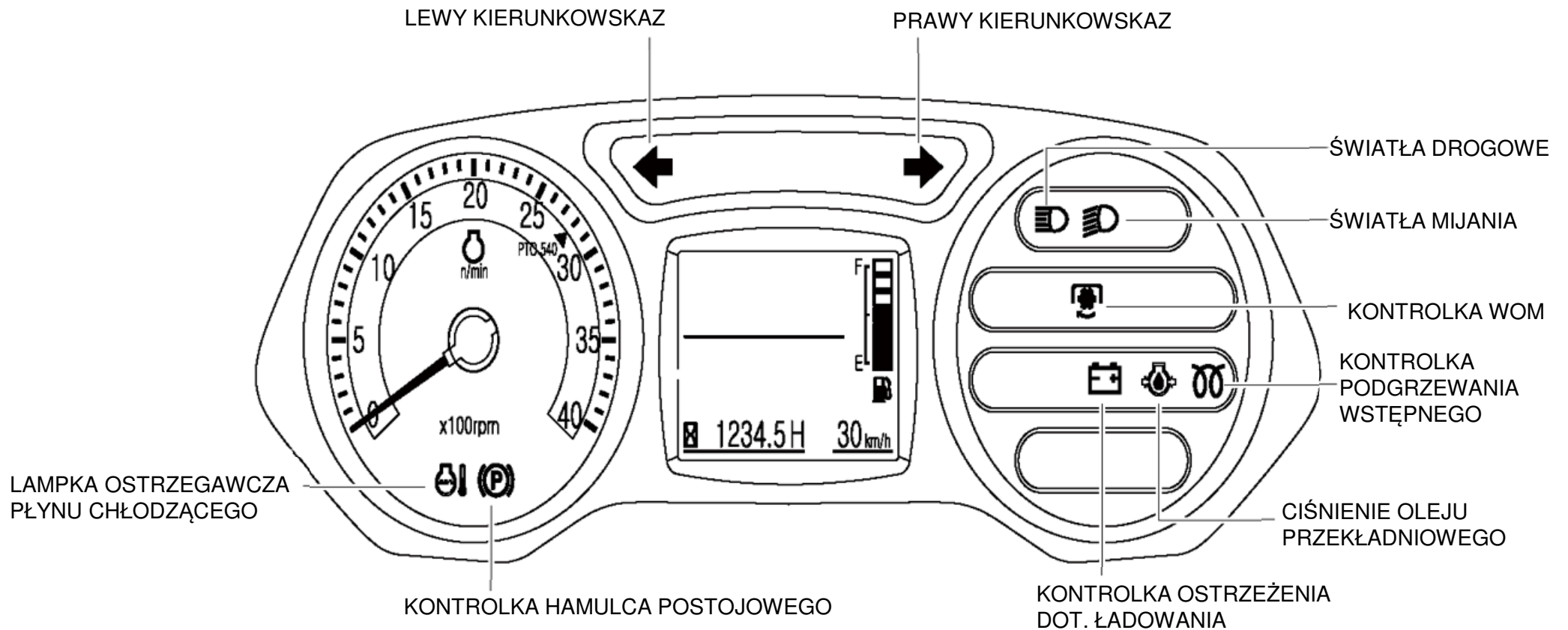

▶ OBROTOMIERZ

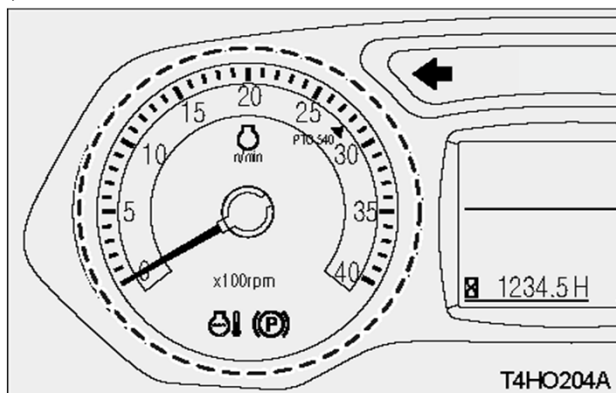

Wyświetla obroty silnika lub wału WOM na minutę.

▶ LICZNIK GODZIN

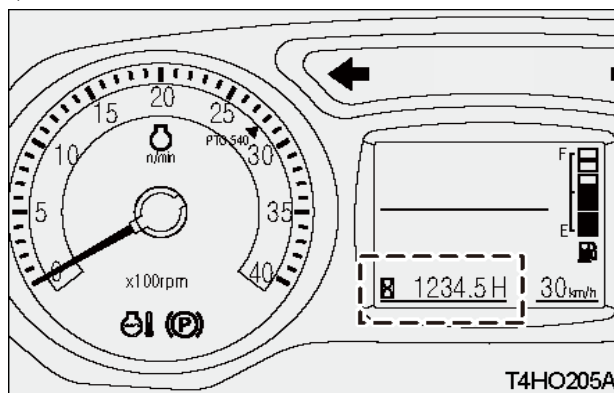

Wskazuje całkowity czas użytkowania. Ostatnia cyfra oznacza jedną dziesiątą godziny. (miejsce dziesiętne)  
Podczas pracy licznika godzin w skrajnej lewej części miga kontrolka.

▶ WSKAŹNIK POZIOMU PALIWA I LAMPKA OSTRZEGAWCZA PALIWA

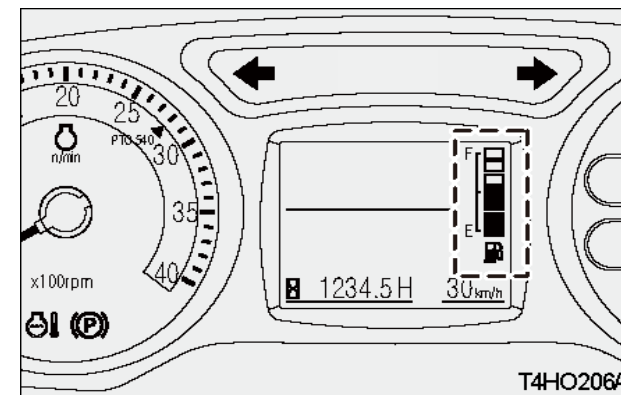

<WSKAŹNIK POZIOMU PALIWA>

Wskazuje ilość paliwa, gdy kluczyk w stacyjce znajduje się w pozycji „ON”.

- F – pełny
- E – pusty

< KONTROLKA OSTRZEŻENIA O PALIWIE >

W przypadku kontynuowania jazdy ze wskazówką wskaźnika poziomu paliwa skierowaną w stronę „E” zapali się lampka ostrzegawcza, co oznacza, że w zbiorniku pozostało ok. 5 litrów paliwa.

 WAŻNE

- W okresie zimowym należy używać paliwa zimowego w celu zwiększenia wydajności rozruchu silnika.



## ► KONTROLKI KIERUNKOWSKAZÓW

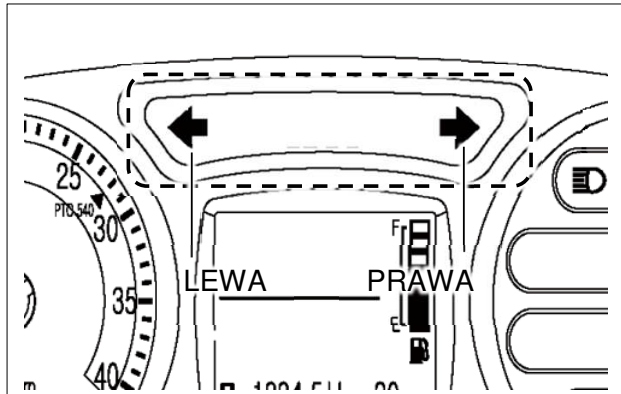

Ta lampka służy do wskazania zamierzonego kierunku skrętu. Po pociągnięciu w dół przełącznika kierunkowskazów miga lewy kierunkowskaz.

Po naciśnięciu przełącznika kierunkowskazów prawy kierunkowskaz miga.

Światła te są włączane również po naciśnięciu przełącznika świateł awaryjnych.

## ► OŚWIETLENIE

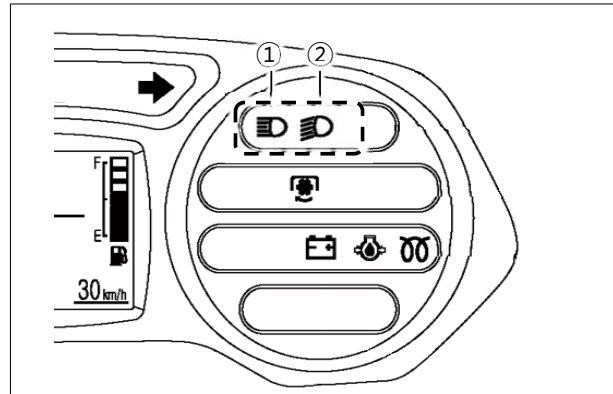

Kontrolki te zapalają się po włączeniu reflektorów.

- 1 : Światła drogowe
- 2 : Światła mijania

## ► LAMPKA OSTRZEGAWCZA TEMPERATURY PŁYNU CHŁODZĄCEGO

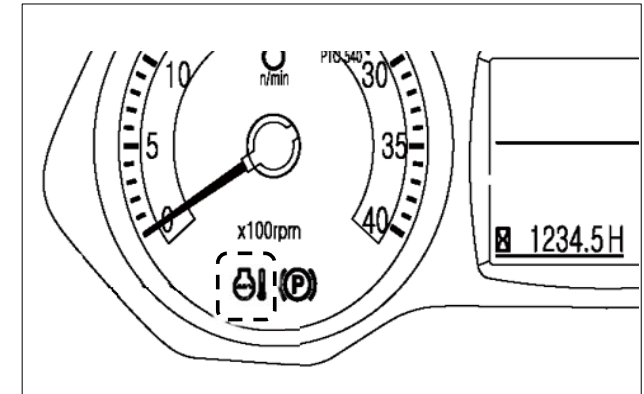

Wskazuje temperaturę chłodziwa, gdy kluczyk w stacyjce znajduje się w pozycji „ON”.

Lampka ostrzegawcza chłodziwa wskazuje przegrzanie. W takim przypadku należy przerwać jazdę i podjąć wszelkie niezbędne działania zgodnie z instrukcjami dot. rozwiązywania problemów.



### WAŻNE

- Gdy zapala się lampka ostrzegawcza temperatury płynu chłodzącego, płyn chłodzący jest przegrzany, więc należy sprawdzić płyn chłodzący.



► KONTROLKA HAMULCA  
POSTOJOWEGO

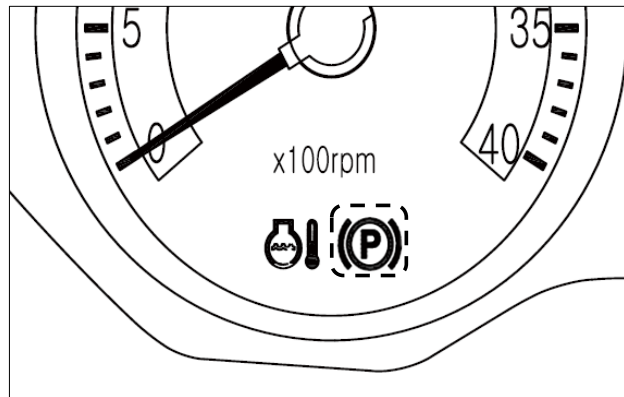

Zapala się po zaciągnięciu hamulca postojowego.

► KONTROLKA „GLOW”

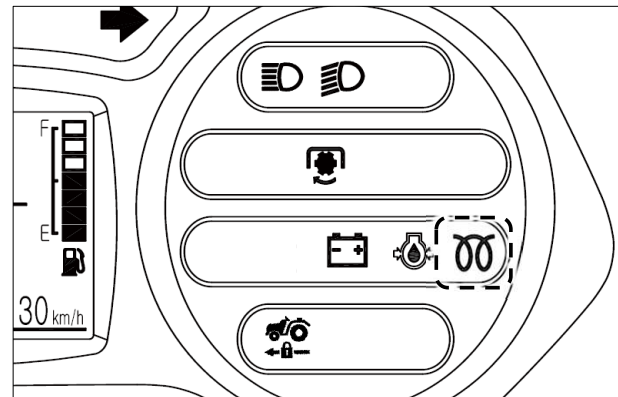

Zapala się, gdy włączona jest funkcja grzania świec żarowych.

Gaśnie po zakończeniu grzania świec żarowych.

► KONTROLKA OSTRZEŻENIA  
DOT. ŁADOWANIA

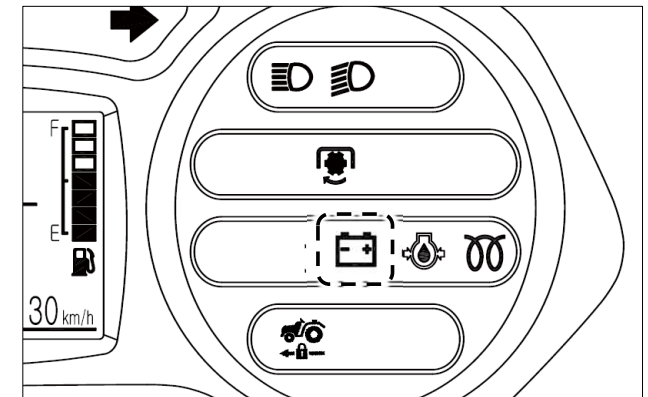

Zapala się, gdy kluczyk stacyjki jest ustawiony w położeniu „ON” i gaśnie po uruchomieniu silnika.



WAŻNE

- Jeśli podczas jazdy zapala się lampka ostrzegawcza dot. ładowania, akumulator nie jest prawidłowo naładowany. Dlatego należy wyłączyć niepotrzebne urządzenia elektryczne i natychmiast zlecić sprawdzenie pojazdu warsztatowi.

► KONTROLKA OSTRZEŻENIA DOT. SILNIKA

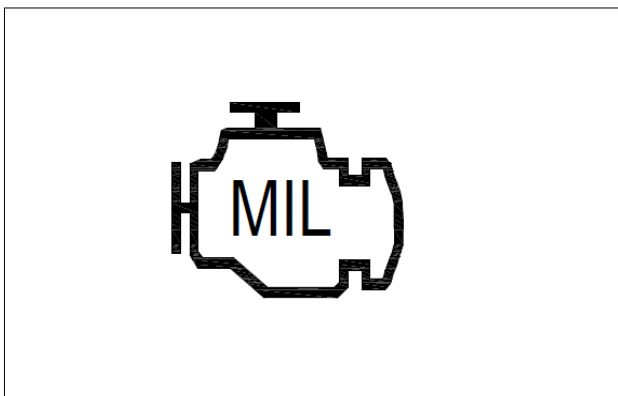

Zapala się na monitorze LCD, gdy silnik działa nieprawidłowo.

 UWAGA

- Gdy świeci się lampka ostrzegawcza silnika, należy obsługiwać ciągnik dopiero po osiągnięciu przez silnik normalnej prędkości obrotowej. Jeśli ta instrukcja nie jest przestrzegana, może to spowodować pogorszenie wydajności lub wypadek z powodu błędu systemu.

► KONTROLKA OSTRZEGAWCZA DOT. CIŚNIENIA OLEJU SILNIKOWEGO

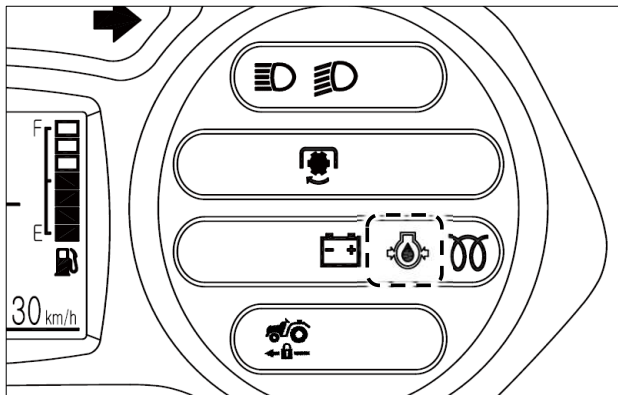

Zapala się, gdy ciśnienie lub ilość oleju silnikowego jest niewystarczająca podczas jazdy.

 WAŻNE

- Zapalenie się kontrolki ostrzegawczej ciśnienia oleju oznacza nieprawidłowe działanie układu smarowania. Natychmiast sprawdzić olej silnikowy i w razie potrzeby zlecić serwisowanie pojazdu.

► KONTROLKA OSTRZEGAWCZA EGT

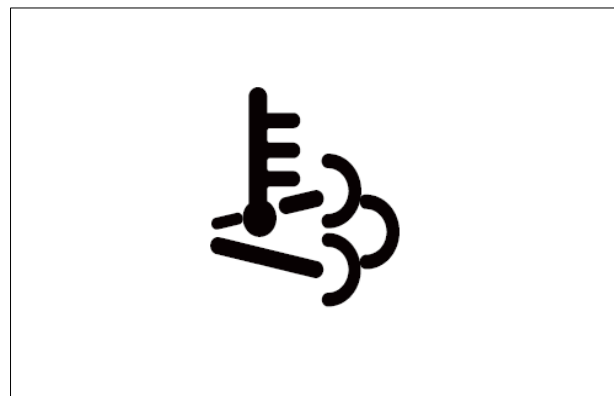

Zapala się na monitorze LCD, gdy temperatura spalin jest nieprawidłowa.

 WAŻNE

- Nie wykonywać innych prac podczas regeneracji.



### ► KONTROLKA OSTRZEGAWCZA DPF

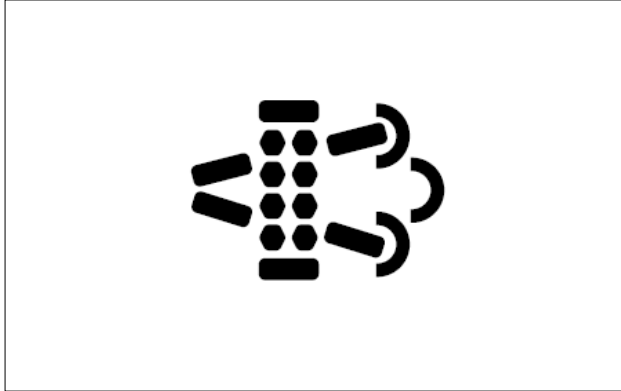

Ta kontrolka miga na monitorze LCD, gdy w filtrze cząstek stałych znajduje się węgiel.

Jeśli ta kontrolka miga, wykonaj proces regeneracji.

### ► KONTROLKA WOM

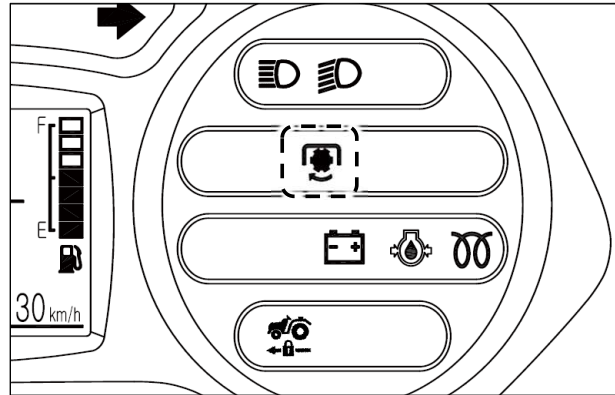

Wskazuje stan wału WOM.

- 「ON」– Wał odbioru mocy obraca się.
- 「MIGANIE」 — wał WOM jest zatrzymany, ale obraca się po opuszczeniu narzędzia.
- 「OFF」– wał WOM jest zatrzymany.

### 3. PRZYRZĄDY STERUJĄCE

#### ► RYSUNEK ELEMENTÓW STERUJĄCYCH CIĄGNIKA



C

► PEDAŁY HAMULCA

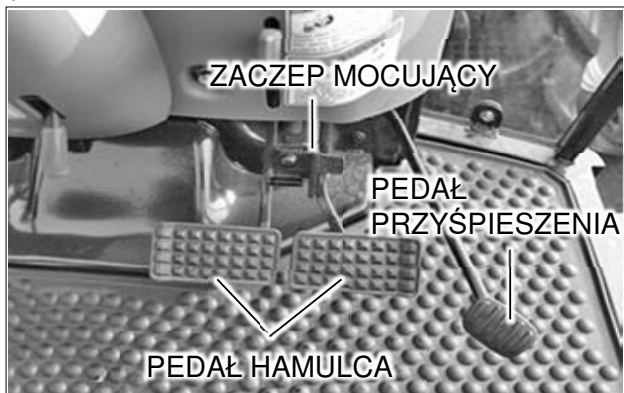

Hamulec służy do wymuszonego zatrzymania pojazdu.

Pojazd jest wyposażony w oddzielne hamulce po lewej i prawej stronie.

W związku z tym możliwe jest przyłożenie siły hamowania tylko do jednego tylnego koła.

Po zwolnieniu jednej dźwigni hamulca zapala się kontrolka ostrzegawcza.

Gdy dźwignia jest włączona, kontrolka jest wyłączona.

Zaczep mocujący służy do podłączania lewego i prawego pedału hamulca.

- Jazda po drodze — włączanie (oba pedały hamulca są obsługiwane razem) Lampka ostrzegawcza hamulca jednostronnego WYŁĄCZONA.
- Praca w polu — Wyłączenie (za pomocą jednego pedału hamulca) Kontrolka ostrzegawcza hamulca jednostronnego WŁĄCZONA.

 OSTRZEŻENIE

- Podłączyć lewy i prawy pedał hamulca podczas jazdy po drodze, załadunku / rozładunku pojazdu lub wjeżdżania / wyjeżdżania z pola, aby uniknąć przewrócenia się pojazdu i kolizji.
- Okresowo sprawdzać lewe i prawe hamulce, aby mogły być uruchamiane jednocześnie.



Podnieść dźwignię hamulca do góry, aby włączyć hamulec postojowy.

Lekko podnieść dźwignię hamulca postojowego, aż do naciśnięcia przycisku zwalniania hamulca postojowego.

Przytrzymać przycisk i opuścić dźwignię hamulca postojowego do końca w dół, aby zwolnić hamulec postojowy.

 UWAGA

- Ciągnik nie porusza się z generowanym dźwiękiem brzęczyka podczas obsługi dźwigni zmiany biegów przy zaciągniętym hamulcu postojowym. W takim przypadku należy zwolnić hamulec postojowy przy dźwigni zmiany kierunku jazdy w położeniu neutralnym.





### ► DŹWIGNIA PRZEPUSTNICY



Służy do regulacji prędkości obrotowej silnika, podobnie jak pedał przyspieszenia



- Ciągnięcie: zwiększa prędkość obrotową silnika



- Popychanie: zmniejsza prędkość obrotową silnika



#### OSTRZEŻENIE

- Nigdy nie należy jej używać, chyba że praca jest wykonywana na polu. Może do prowadzić do przekroczenia prędkości i wypadku.

### ► DŹWIGNIA ZMIANY BIEGÓW



Ten element sterujący umożliwia przełączanie z jazdy do przodu na jazdę do tyłu i z jazdy do tyłu na jazdę do przodu. Po zatrzymaniu ustawić dźwignię w położeniu „N”, czyli w położeniu neutralnym.

- Popchnąć dźwignię w kierunku przeciwnym do operatora.
- Pociągnąć dźwigni w kierunku kierowcy powoduje włączenie biegu wstecznego.



#### WAŻNE

- Przed użyciem dźwigni zmiany kierunku jazdy wcisnąć do oporu pedał sprzęgła.



#### WAŻNE

- Podczas zmiany z jazdy do przodu na jazdę do tyłu lub z powrotem na jazdę do przodu na wysokim biegu upewnij się, że ciągnik się zatrzyma przed zmianą kierunku. W przeciwnym razie może dojść do uszkodzenia mechanizmu i narazić kierowcę na obrażenia.



#### UWAGA

- Przełączać dźwignię zmiany kierunku jazdy tylko w pozycji siedzącej na ciągniku.
- Nie używać dźwigni zmiany kierunku jazdy do uruchamiania ciągnika podczas holowania lub jazdy pod górę, zamiast tego użyć sprzęgła.
- Przed opuszczeniem ciągnika należy zawsze zatrzymać ciągnik.

► DŹWIGNIA ZMIANY BIEGÓW POMOCNICZYCH

► DŹWIGNIA ZMIANY BIEGÓW

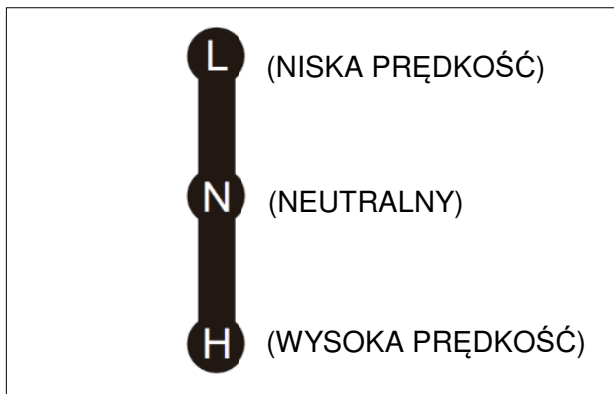
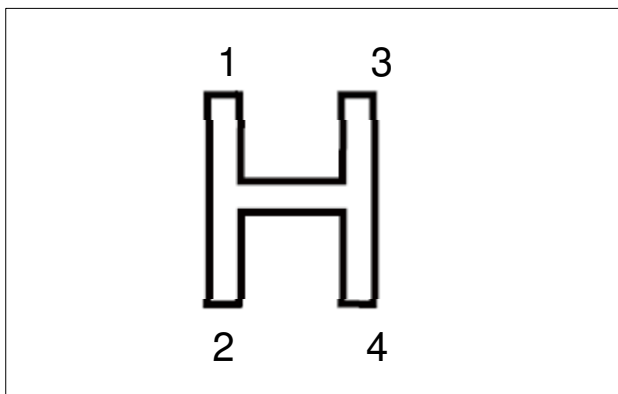

Dźwignię tę można przesuwac za pomocą sprzęgła, zarówno gdy ciągnik jest nieruchomy, jak i ruchomy. Znajduje się ona po prawej stronie fotela kierowcy.

Kierunek jazdy pomiędzy kierunkiem jazdy do przodu a kierunkiem jazdy do tyłu można wybrać za pomocą dźwigni zmiany biegów i dźwigni zmiany zakresu. Za pomocą dźwigni przepustnicy zwiększyć/zmniejszyć prędkość obrotową silnika.

**⚠ OSTRZEŻENIE**

- Gdy dźwignia zmiany zakresów jest ustawiona w położeniu „H”, prędkość jazdy wzrasta. Dlatego nigdy nie należy ustawiać dźwigni zmiany zakresów w położeniu „H” podczas jazdy do tyłu.

**⚠ WAŻNE**

- Dźwignię zmiany biegów pomocniczych należy obsługiwać dopiero po całkowitym zatrzymaniu ciągnika. Zmiana położenia dźwigni podczas jazdy może spowodować uszkodzenie biegów.



## ▶ PEDAŁ BLOKADY MECHANIZMU RÓŻNICOWEGO



Blokada mechanizmu różnicowego jest urządzeniem blokującym mechanizm różnicowy w celu obracania lewego i prawego koła z tą samą prędkością. Tej funkcji można użyć, gdy ślizgają się koła tylne lub jedno koło.



- Aby włączyć:  
Wcisnąć pedał.



- Aby wyłączyć:  
Zwolnić pedał.

### <Przykłady użytecznych warunków blokady mechanizmu różnicowego>

1. Jedno koło ślizga się lub ciągnik nie może jechać do przodu podczas wjeżdżania na pole lub wyjeżdżania z niego.
2. Koło ślizga się podczas pracy wymagającej przyczepności, takiej jak orka.
3. Jedno koło utknęło w miękkim polu i nie może wyjechać.

#### ⚠ OSTRZEŻENIE

- Nigdy nie używać blokady mechanizmu różnicowego podczas jazdy po drodze. Może dojść do kolizji lub przewrócenia się maszyny.
- Należy pamiętać, aby zwolnić go podczas obracania. W przeciwnym razie może dojść do wypadku.

#### ⚠ WAŻNE

- Używając blokady mechanizmu różnicowego, należy uruchomić silnik na niskich obrotach.
- Jeśli po zwolnieniu pedału blokady mechanizmu różnicowego blokada mechanizmu różnicowego nadal nie jest wyłączana, należy delikatnie naciskać na przemiast lewy i prawy pedał hamulca.

## ▶ DŹWIGNIA 4WD



- 「ON」  
Pociągnąć dźwignię zmiany biegów w położenie „ON”, aby włączyć napęd na 4 koła.
- 「OFF」  
Popchnąć dźwignię zmiany biegów w położenie „OFF”, aby wyłączyć napęd na 4 koła.

### <Przykłady użytecznych warunków napędu na 4 koła>

Napęd na 4 koła może być używany w następujących warunkach:

1. Podczas uprawy na polu.
2. Gdy wymagana jest przyczepność na pochyłości, na mokrym polu lub do holowania przyczepy.
3. Podczas pracy na mokrym lub piaszczystym polu.
4. Podczas uprawy na twardej glebie za pomocą brony rotacyjnej, aby zapobiec popchnięciu ciągnika do przodu.
5. Podczas wjeżdżania/wyjeżdżania z pola lub przejeżdżania przez nasyp.



#### WAŻNE

- Przed użyciem dźwigni napędu na 4 koła należy pamiętać o zatrzymaniu ciągnika.
- W przypadku trudności z włączeniem dźwigni napędu na 4 koła, nie stosować nadmiernej siły. Zamiast tego należy lekko przejechać ciągnikiem do przodu lub do tyłu i spróbować ponownie.
- Unikać używania napędu na 4 koła na drogach publicznych, aby zmniejszyć zużycie opon.

### ► FOTEL I PAS BEZPIECZEŃSTWA

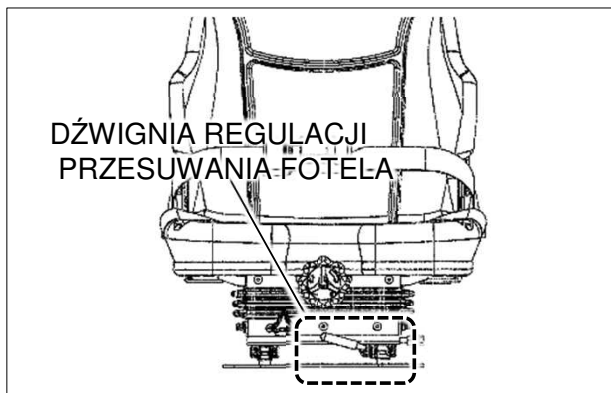

#### <Przesuwanie siedziska>

Fotel można regulować, przesuwając go do przodu i do tyłu dźwignią przesuwania siedziska z przodu przesuniętą w lewo. Po zakończeniu regulacji upewnić się, że fotel jest dobrze zabezpieczony.

#### <Pas bezpieczeństwa>



Przed rozpoczęciem jazdy należy wyregulować długość pasa tak, aby pasował do ciała i włożyć go do sprzączki. Po prawidłowym włączeniu słycać odgłos klikania.



#### OSTRZEŻENIE

- Należy pamiętać o zapięciu pasa bezpieczeństwa, aby zabezpieczyć się przed ewentualnym przewróceniem lub wypadkiem.
- Nigdy nie regulować fotela podczas jazdy.

### ► ZAWÓR ŁADOWARKI I DŹWIGNIA JOYSTICKA

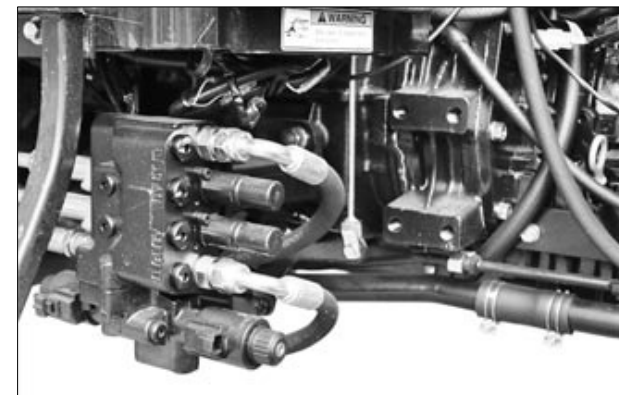

Zawór ładowarki jest zamontowany pod stopniem po prawej stronie, a dźwignia joysticka jest zamontowana w prawej części kabiny, co ułatwia instalację i obsługę ładowarki.





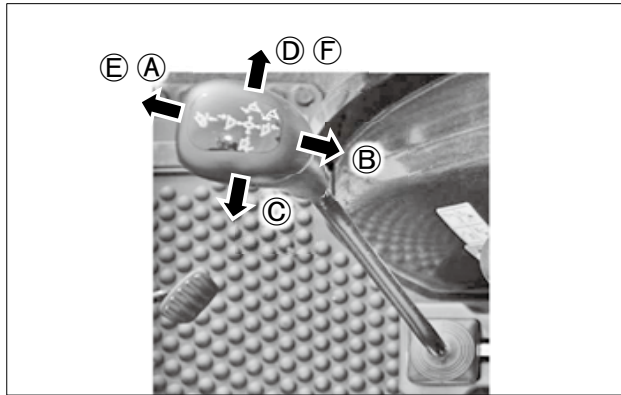

#### OSTRZEŻENIE

- Nieprawidłowe działanie ładowarki może doprowadzić do wypadku. Dlatego podczas podłączania przewodów hydraulicznych należy ustawić połączenie zaworu zgodnie z instrukcjami obsługi podanymi na etykiecie przymocowanej do dźwigni joysticka.



### <Kierunki działania dźwigni joysticka>

-  • Opuszczanie wysięgnika (A)
-  • Podnoszenie wysięgnika (B)
-  • Łyżka w górę (C)
-  • Łyżka w dół (D)
- Pływająca (E)
- Szybkie opuszczanie łyżki (F)



### WAŻNE

- Nie uruchamiać siłownika wysięgnika i siłownika łyżki jednocześnie. Ładowarka może działać nieprawidłowo z powodu niewystarczającego przepływu oleju.

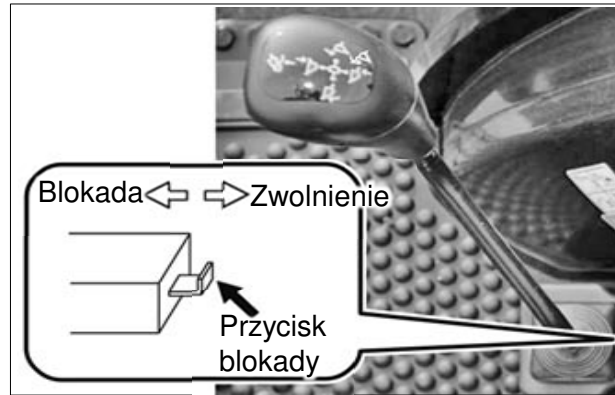

### <Urządzenie zabezpieczające dźwignię joysticka>

Znajduje się tam przycisk blokujący działanie dźwigni joysticka.

Pociągnięcie dźwigni do przodu powoduje odblokowanie dźwigni, podczas gdy popchnięcie jej do tyłu powoduje zablokowanie dźwigni.



### OSTRZEŻENIE

- Upewnić się, że dźwignia joysticka jest ustawiona w położeniu neutralnym i nacisnąć przycisk blokady, aby zablokować dźwignię w tym położeniu, gdy dźwignia nie jest używana. W przeciwnym razie narzędzie może przypadkowo spaść w wyniku niezamierzonego użycia dźwigni.

## ► DŹWIGNIA POZYCYJNA



Ta dźwignia służy do swobodnego podnoszenia i opuszczania narzędzia na określoną wysokość roboczą i utrzymywania go.

### <Obsługa>

- 「Podnoszenie narzędzia」  
pociągnąć dźwignię do tyłu, aby podnieść narzędzie.
- 「Opuszczanie narzędzia」  
popchnąć dźwignię do przodu, aby opuścić narzędzie.



### OSTRZEŻENIE

- Opuszczając ciągnik, należy pamiętać o opuszczeniu narzędzia i zatrzymaniu silnika. Inne osoby mogą obsługiwać jeden z elementów sterujących, co prowadzi do niebezpiecznej sytuacji.



## ► DŹWIGNIA ZAWORU ZWROTNEGO

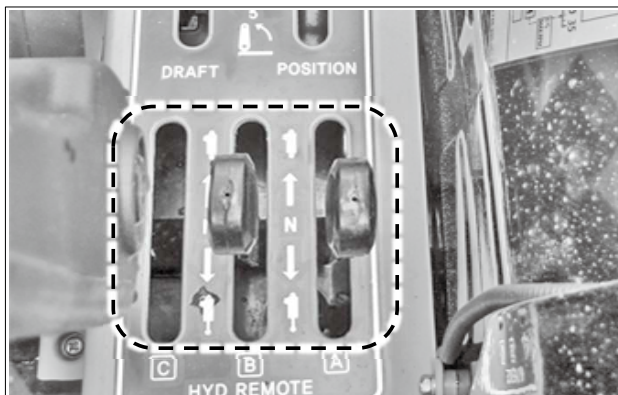

W przypadku korzystania z osprzętu do narzędzia (brona rotacyjna, pług hydrauliczny itp.), podłączyć jego przewód do odpowiedniego przyłącza między przyłączami A i B, zgodnie z jego przeznaczeniem.

- Działanie dźwigni A — ciśnienie hydrauliczne doprowadzone do przyłącza A zewnętrznego złącza zaworu hydraulicznego
- Działanie dźwigni B — ciśnienie hydrauliczne doprowadzone do przyłącza B zewnętrznego złącza zaworu hydraulicznego

## ► ZAWÓR ZWROTNY

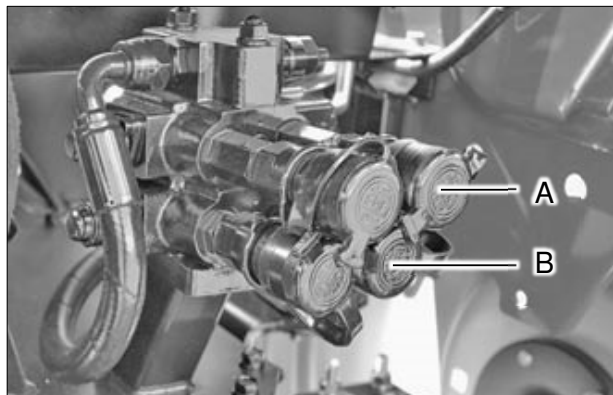

### <W jaki sposób włączyć złącze >

1. Dokładnie oczyścić złącza ciągnika i narzędzia.
2. Wymontować osłonę przeciwpylową od strony ciągnika. Następnie zamontować złącze męskie po stronie narzędzia, przesuwając lekko zewnętrzny pierścień do tyłu.
3. Pociągnąć lekko złącze męskie po stronie narzędzia do tyłu, aby sprawdzić jego mocne złączenie.

### <W jaki sposób odłączyć złącze >

1. Opuścić narzędzie na podłoże, aby uwolnić ciśnienie w przewodzie hydraulicznym.
2. Wyłączyć silnik i użyć dźwigni zewnętrznego układu hydraulicznego, aby usunąć resztkowe ciśnienie w przewodzie elastycznym.
3. Odłączyć złącze męskie po stronie narzędzia, przesuwając lekko zewnętrzny pierścień z boku ciągnika do tyłu.
4. Wyrzucić olej i kurz ze złącza i zatkać pokrywę przeciwpylową.



### OSTRZEŻENIE

- Aby zapobiec poparzeniom i uszkodzeniom skóry, przed podłączeniem lub odłączeniem złącza należy wyłączyć silnik.
- Nie wolno używać rąk do sprawdzania wycieków oleju.



## ► HYDRAULICZNE POKRĘTŁO REGULACJI PRĘDKOŚCI OPUSZCZANIA



Służy do regulacji prędkości opuszczania narzędzia.

Wyregulować prędkość opuszczania zgodnie z typem narzędzia i środowiskiem pracy.

### <Obsługa>

- Brona rotacyjna - zmniejszyć prędkość opuszczania.
- Pług — zwiększyć prędkość opuszczania.

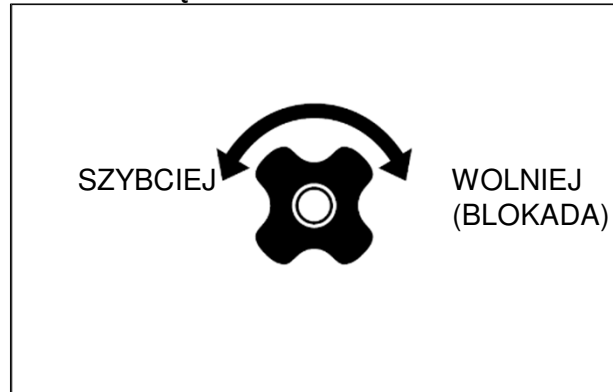

- Zmniejszenie prędkości opuszczania:  
Obrócić pokrętkę w prawo (wolniej).
- Zwiększanie prędkości opuszczania:  
Obrócić pokrętkę w lewo (szybciej).
- Blokada :  
Obrócić pokrętkę zgodnie z ruchem wskazówek zegara (wolniej) do końca.

### ⚠ OSTRZEŻENIE

- Ustawić w położeniu Blokada w następujących warunkach, aby zapobiec upadkowi narzędzia:
  - Podczas jazdy po drodze publicznej
  - W przypadku wymiany łopaty wirnika lub usuwania słomy i trawy
  - Podczas serwisowania narzędzia

#### 4. TRZYPUNKTOWY UKŁAD ZAWIESZENIA

##### ► SCHEMAT TRZYPUNKTOWEGO UKŁADU ZAWIESZENIA (ROPS)

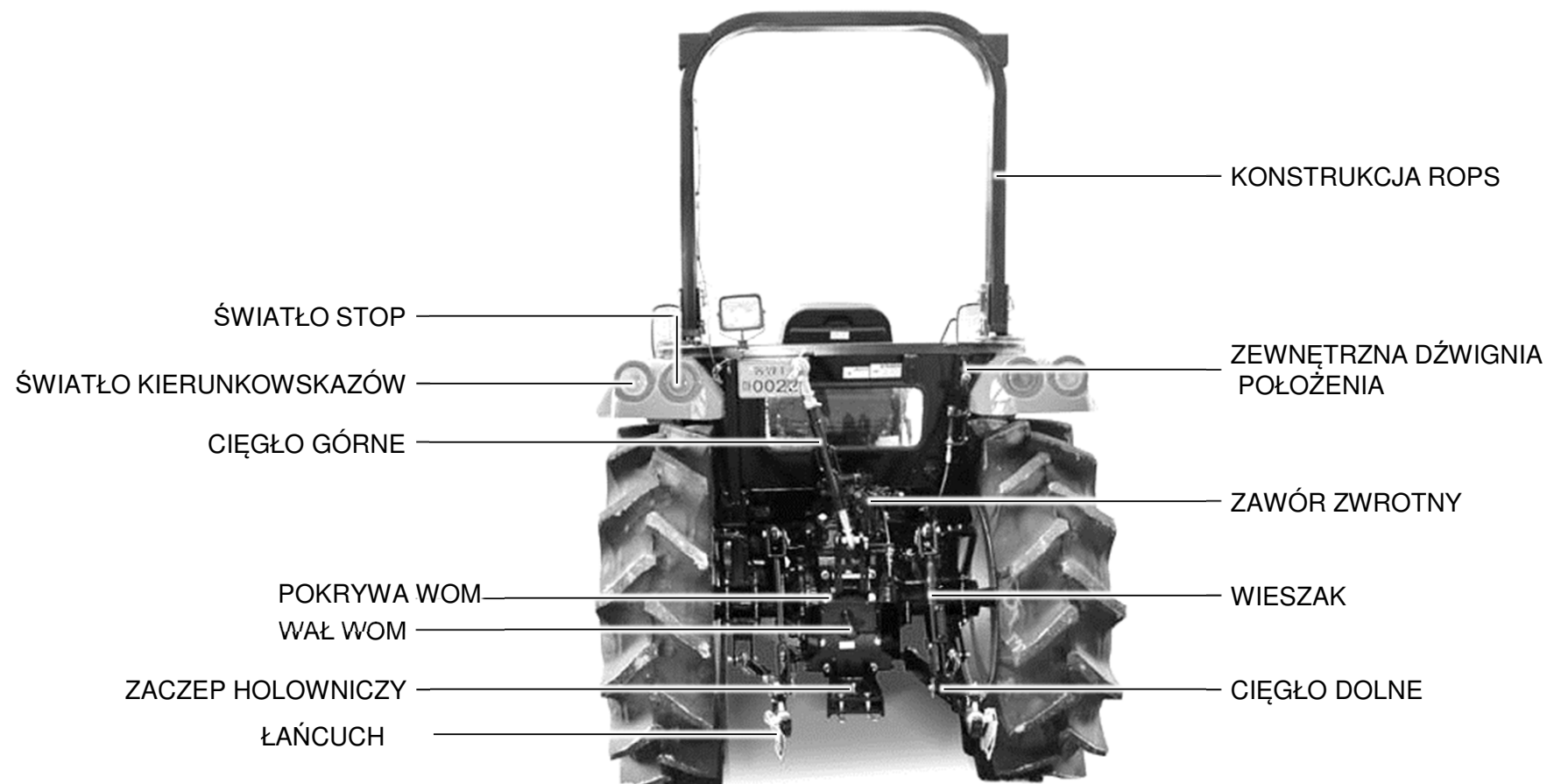



► SCHEMAT TRZYPUNKTOWEGO UKŁADU ZAWIESZENIA (KABINA)

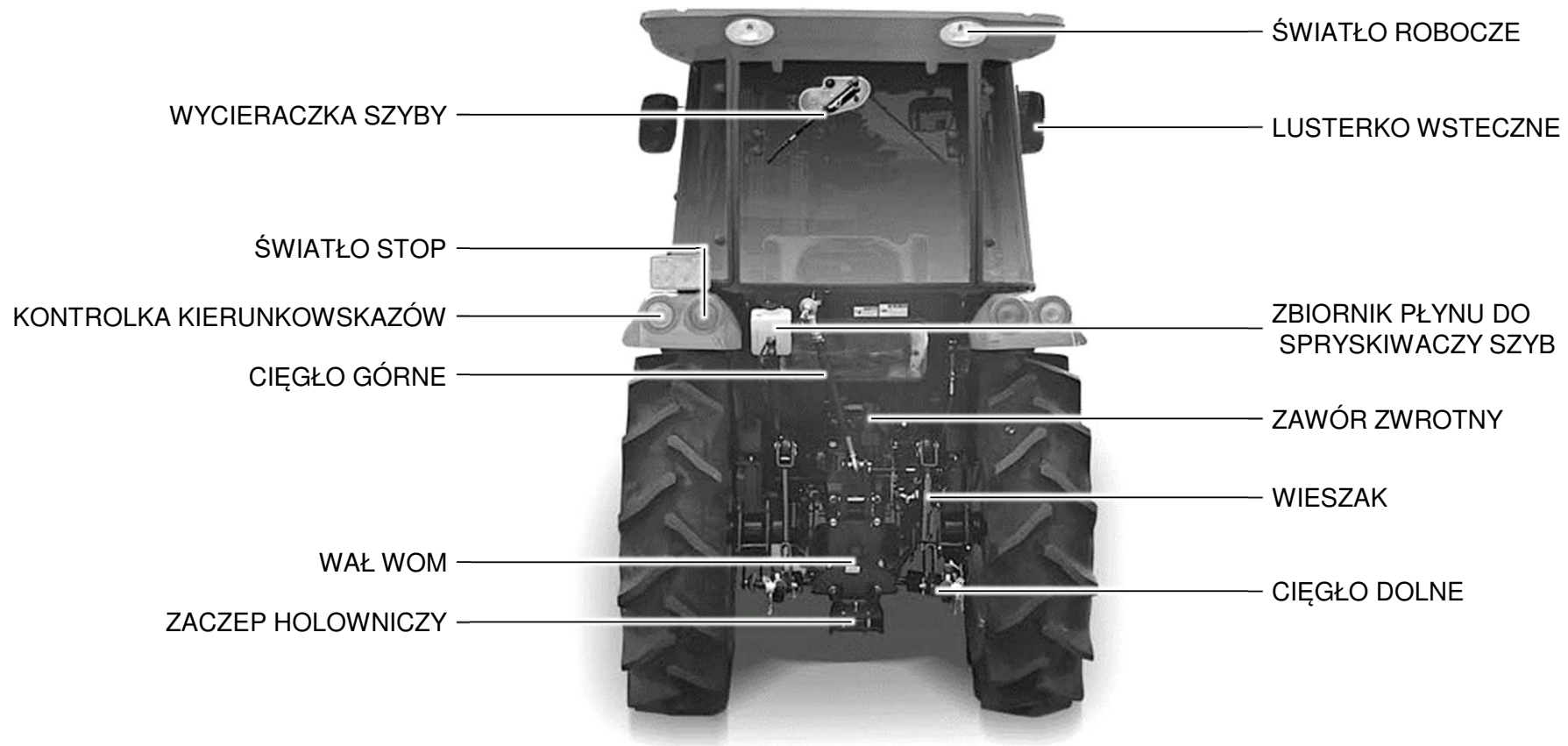

C

► REGULACJA CIĘGŁA GÓRNEGO

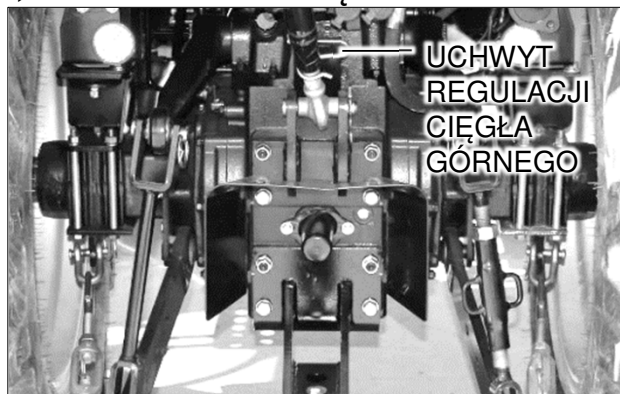

1. Kąt narzędzia można regulować poprzez wysunięcie lub wsunięcie cięgła górnego.
2. Po zakończeniu regulacji zamocować dźwignię regulacyjną za pomocą nakrętki mocującej.

► CIĘGŁO KONTROLNE



Cięgło kontrolne można regulować w celu zmniejszenia drgań i wstrząsów narzędzia.

► CIĘGŁO DOLNE



Do tego elementu można podłączyć narzędzie. Typ instalacji to Kategoria I.



**WAŻNE**

- Gdy nie jest podłączone żadne narzędzie, należy zamocować dolne cięgła za pomocą lewego i prawego cięgła kontrolnego, tak aby nie dotykały tylnych kół.
- Zaczepić cięgło górne za pomocą haka.



## ► ZACZEP HOLOWNICZY



ZACZEP HOLOWNICZY

Montować wyłącznie narzędzia odpowiednie dla tego ciągnika.

### ⚠ OSTRZEŻENIE

- Wszystkie narzędzia zamontowane na ciągniku muszą być pewnie zamocowane zgodnie z instrukcjami producenta; patrz schemat otworów montażowych. Używaj tylko dozwolonych urządzeń.
- Przedni zaczep holowniczy powinien być używany do awaryjnego holowania przyczepy lub do holowania ciągnika na podwórku lub w autoryzowanym centrum serwisowym.
- Podczas holowania należy zawsze zabezpieczyć sworzeń zaczepu za pomocą odpowiedniego sworznia blokującego za pomocą zacisku zabezpieczającego, aby nie dopuścić do wydostania się sworznia z zaczepu. Sworzeń blokujący musi być zawsze przymocowany do zaczepu.

### ⚠ NIEBEZPIECZEŃSTWO

- Zaczepu do przyczep należy używać wyłącznie do holowania i utrzymywania 3-punktowego układu zawieszenia narzędzi w pozycji podniesionej podczas holowania z belką zaczepową.
- Położenie może spowodować nierównowagę, powodując przewrócenie się ciągnika i śmierć lub poważne obrażenia ciała.

### ⚠ UWAGA

- Nie wolno holować narzędzi półzawieszanych, przyczep ani maszyn rolniczych, mocując je do górnego cięgiła trzypunktowego układu zawieszenia narzędzi. Może to spowodować cofnięcie się ciągnika lub przewrócenie się do tyłu.

### ⚠ UWAGA

- Podczas jazdy ciągnika nie wolno dopuścić do jazdy na belce zaczepowej lub cięgłach dolnych.

### ⚠ OSTRZEŻENIE

- Maksymalne dopuszczalne obciążenie zaczepu (poziome i pionowe), maksymalna dopuszczalna wysokość zaczepu dla ruchu drogowego. Użytkowanie i maksymalny holowany ładunek są podane w dokumencie rejestracyjnym ciągnika.

▶ NASADKA WAŁU WOM

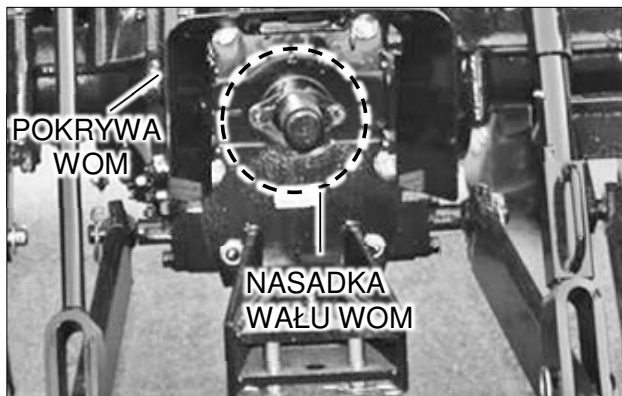

Gdy wał WOM nie jest używany, nasmarować wał WOM i założyć na niego nasadkę.

**⚠ NIEBEZPIECZEŃSTWO**

- W przypadku pochwycenia przez wał odbioru mocy może dojść do poważnych obrażeń lub nawet śmierci.
- Nie zbliżać się do wału WOM podczas jego obracania.
- Gdy wał WOM nie jest używany, założyć na niego nasadkę. Nie wolno również zdejmować pokrywy zabezpieczającej WOM.

**⚠ OSTRZEŻENIE**

- Używanie narzędzia z dużą prędkością jest niebezpieczne, jeśli jest ono przeznaczone do pracy z niską prędkością.
- Przed użyciem narzędzia należy zapoznać się z instrukcją obsługi.

▶ ZEWNĘTRZNA DŹWIGNIA POŁOŻENIA

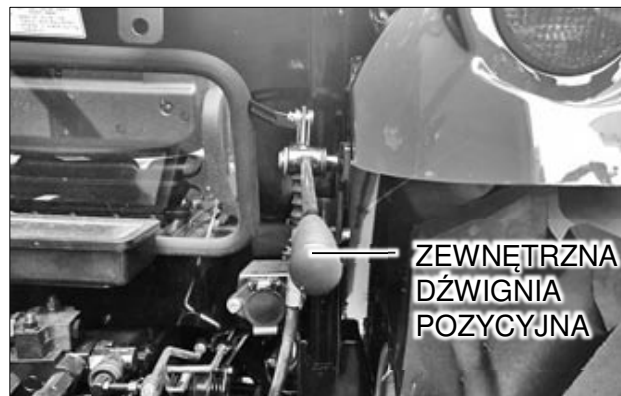

Służy do podnoszenia lub opuszczania narzędzia dożądanego położenia i utrzymywania go w tym położeniu.

**<Sposób obsługi>**

- Podnoszenie narzędzie: Popchnąć dźwignię do góry.
- Opuszczanie narzędzia: Pociągnąć dźwignię w dół.

▶ RAMA BEZPIECZEŃSTWA ROPS



Rama zabezpieczająca ma na celu zmniejszenie uszkodzeń spowodowanych wypadkiem w przypadku przewrócenia się maszyny, dzięki czemu nie może zapobiec wypadkowi.

Zawsze należy bezpiecznie zainstalować ramę zabezpieczającą do jazdy, aby zapewnić bezpieczeństwo, chyba że będzie się ona znajdować pod niskim sufitem, takim jak garaż.

**⚠ OSTRZEŻENIE**

- W przypadku przewrócenia się pojazdu bez ramy zabezpieczającej, rama nie może chronić kierowcy, co prowadzi do poważnych obrażeń lub nawet śmierci. Nigdy nie jeździć z odłączoną ramą zabezpieczającą.

## 5. KABINA

### ► RYSUNEK KABINY (PRZÓD)

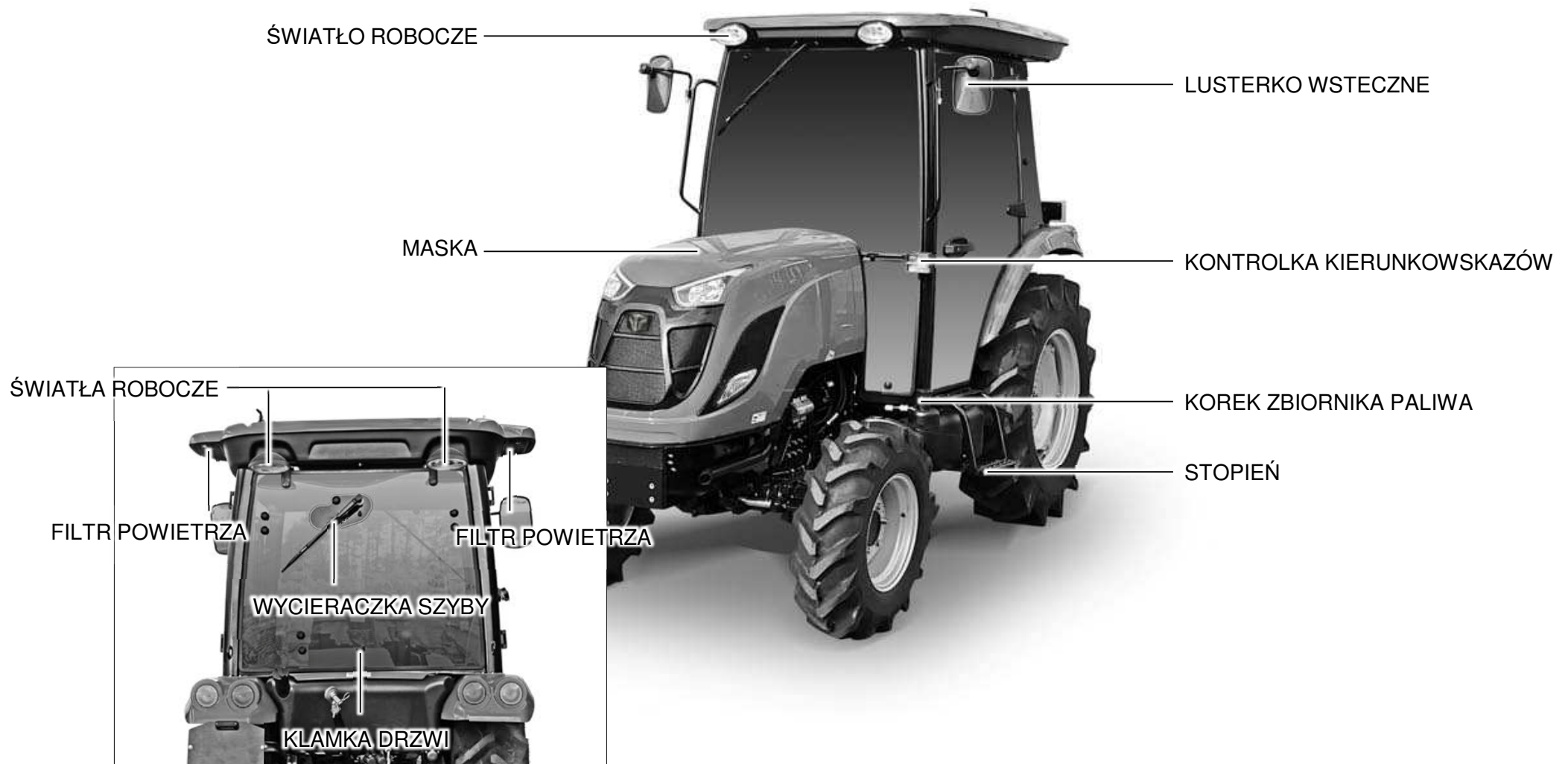

## ► GŁÓWNE CECHY KABINY

Kabina jest w pełni zgodna z międzynarodową normą w zakresie bezpieczeństwa i wygłuszenia. Może być wyposażona w system wentylacji, ogrzewania i klimatyzacji.

Jest dostępna w następującej wersji:

- Kabina z systemami wentylacji i ogrzewania.
- Kabina z systemami wentylacji, ogrzewania i klimatyzacji.

### UWAGA

- Kabina jest w pełni zgodna z międzynarodowymi normami dotyczącymi wygłuszenia kabiny.
- Podczas pracy w małych pomieszczeniach należy zachować szczególną ostrożność i zawsze chronić uszy, gdy inne urządzenia robocze generują niebezpieczny poziom hałasu.
- Należy pamiętać, że na osiągi układu kierowniczego, hamowania i pracy w dużym stopniu wpływają zamontowane narzędzia, transportowane przyczepy i obciążniki zastosowane do ciągnika.

### UWAGA

- Podczas transportu ciężkich ładunków (przekraczających masę ciągnika) należy zmniejszyć prędkość poniżej 15 km/h (9,32 m/h).
- Wszystkie narzędzia zamontowane na ciągniku muszą być bezpiecznie zamocowane.
- Zachować szczególną ostrożność podczas podłączania i odłączania narzędzia. Podczas używania podpór narzędzia upewnić się, że są one odpowiednie i wystarczająco mocne.

## ► DRZWI

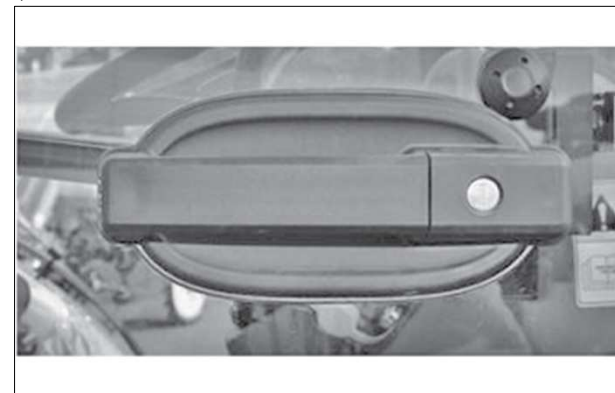

Drzwi są wyposażone w zamki kluczykowe. Aby otworzyć od zewnątrz, po odblokowaniu należy pociągnąć uchwyt.

Aby otworzyć od wewnątrz, należy popchnąć uchwyt w dół.



### ► TYLNA SZYBA

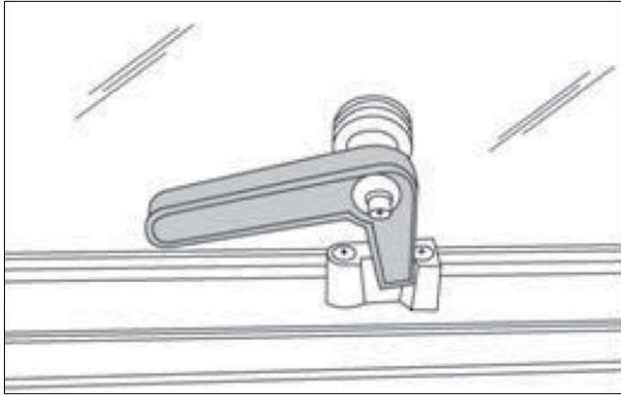

Tylna szyba jest wyposażona w centralny uchwyt do otwierania.

Po otwarciu jest ona utrzymywana na miejscu przez dwa amortyzatory.

### ► LUSTERKO WSTECZNE

Kabina jest wyposażona w lusterka wsteczne po obu stronach. W razie potrzeby można je regulować i składać, aby uniknąć zakłóceń z zewnętrznymi przeszkodami.

Lusterko posiada teleskopowe ramię, które umożliwia ustawienie dla maksymalnej wygody użytkownika.

Należy pamiętać, że lusterka podczas jazdy po drogach publicznych muszą być zawsze ustawione zgodnie z przepisami ruchu drogowego.

### ► ŚWIATŁO ROBOCZE

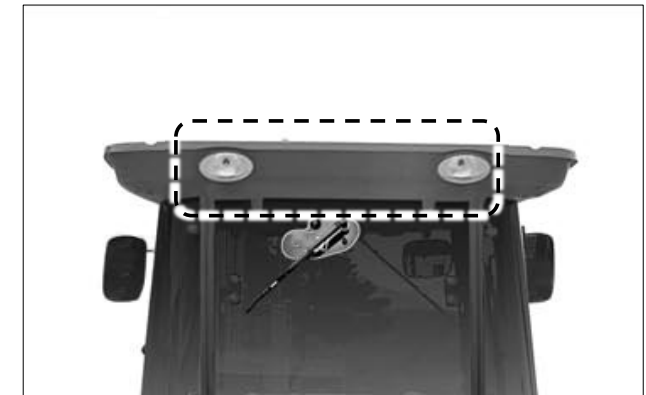
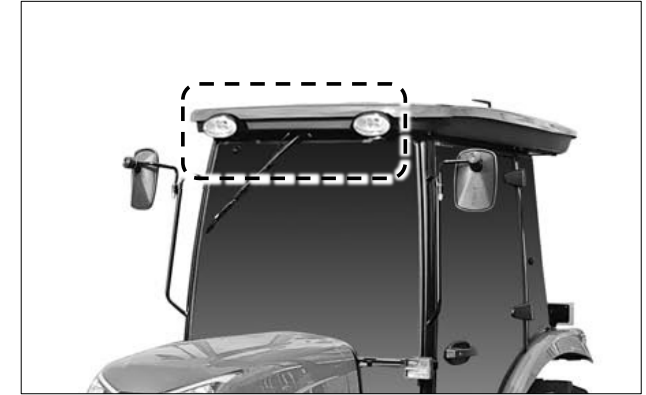

Światła robocze znajdują się na dachu kabiny (dwa z przodu i dwa z tyłu).

Są one włączane za pomocą specjalnych przełączników na konsoli dachowej.

## ► SUFIT KABINY

Sufit jest wyściełany materiałem izolacyjnym, aby zablokować promieniowanie ciepłe w kabinie i utrzymać niską temperaturę podczas pracy w bardzo słonecznych obszarach. Platforma kabiny jest pokryta wykładziną zapewniającą odporność w najczęściej używanych miejscach. Zaleca się, aby wykładzina była wolna od ziemi, błota itp., aby operator mógł bezpiecznie wsiadać i wysiadać z ciągnika.

## ► WNĘTRZE KABINY

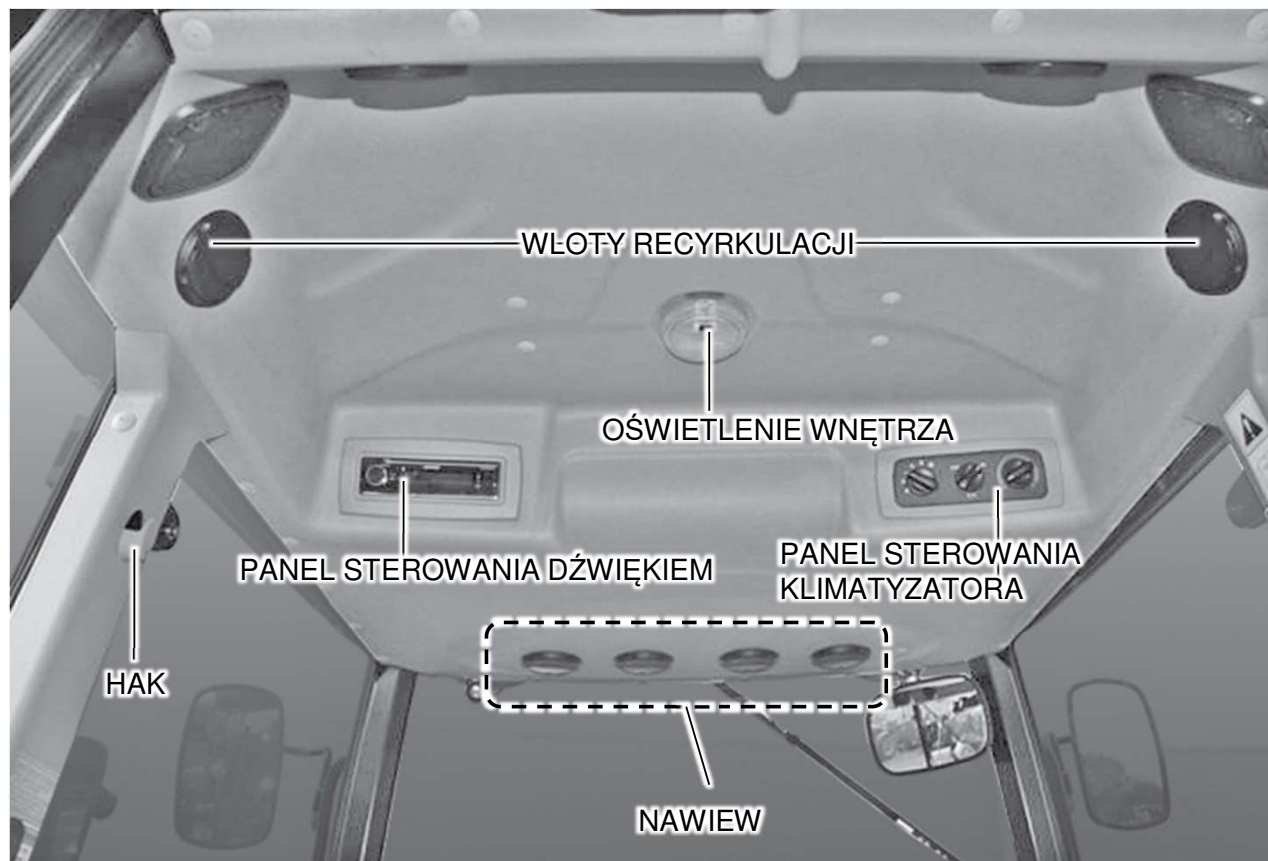





## ► WENTYLACJA

Moduł wentylacyjny znajduje się w suficie kabiny.

Aby włączyć i wyregulować przełącznik wentylatora elektrycznego, należy ustawić żądaną prędkość.

Podczas pracy układu wentylacji kabina ulega niewielkiemu ciśnieniu, dzięki czemu świeże powietrze może dostać się tylko przez filtr zamontowany w tylnej części dachu kabiny.

Przełącznik wentylatora może być włączany dopiero po włożeniu kluczyka zapłonu.

Przepływ powietrza można regulować i kierować poprzez odpowiednie ustawienie otworów wentylacyjnych.

Świeże powietrze może być pobierane z zewnątrz lub recykulowane z wnętrza kabiny za pomocą odpowiednich bocznych wlotów.

## ► WLOTY RECYRKULACJI CAŁKOWICIE ZAMKNIĘTE

Powietrze jest całkowicie pobierane z zewnątrz kabiny przez tylną kratę wlotu powietrza i filtrowane przez wkład papierowy umieszczony za kratką wlotu powietrza.



### WAŻNE

- Bardzo ważne jest, aby otwory wentylacyjne nigdy nie były zamknięte, aby zapewnić stały przepływ powietrza.
- Aby uzyskać większe ciśnienie wewnątrz kabiny, konieczne jest pobranie powietrza z zewnątrz, dlatego wewnętrzna kratka recykulacji powietrza powinna być całkowicie zamknięta.

## ► WYCIERACZKA, SPRYSKIWACZ ZYBY, STEROWANIE ŚWIATŁAMI ROBOCZYMI

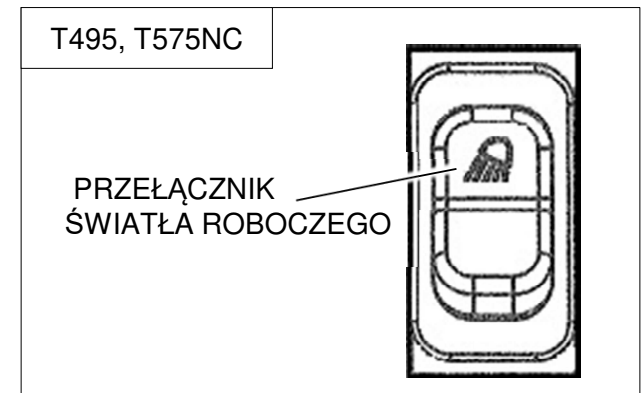

Panel sterowania wycieraczki, spryskiwacza szyby i świateł roboczych znajduje się po prawej stronie operatora.

1. Przełącznik wycieraczki szyby:  
Włączyć wycieraczkę szyby przedniej i/lub tylnej.
2. Przełącznik płynu do spryskiwaczy:  
Spryskać płynem do spryskiwaczy przednią i/lub tylną szybę.
3. Przełącznik światła roboczego:  
Włączyć lampę roboczą z przodu i/lub z tyłu.

### ► ZBIORNIK PŁYNU DO SPRYSKIWACZY

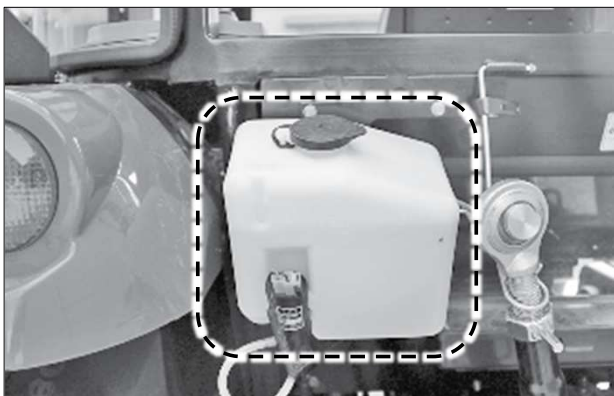

Sprawdzić poziom płynu do spryskiwaczy przedniej szyby w plastikowym zbiorniku znajdującym się z tyłu ciągnika. W okresie zimowym zaleca się dodanie odpowiedniego płynu niezamarzającego lub alkoholu metylowego do płynu do spryskiwaczy przedniej szyby.

### ► OŚWIETLENIE WNĘTRZA

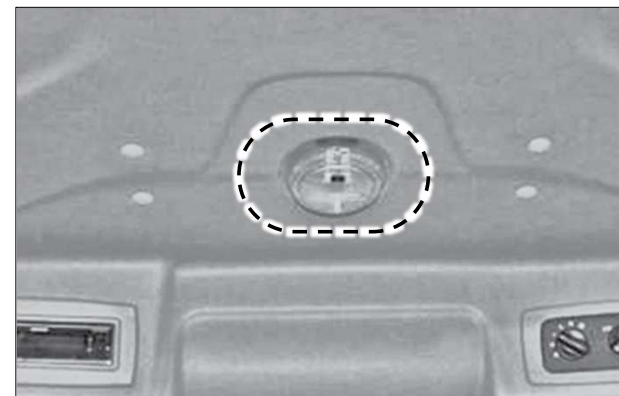

Nacisnąć przycisk, aby włączyć światło i nacisnąć go ponownie, aby zgasić.



## ▶ PANEL STEROWANIA DŹWIĘKIEM

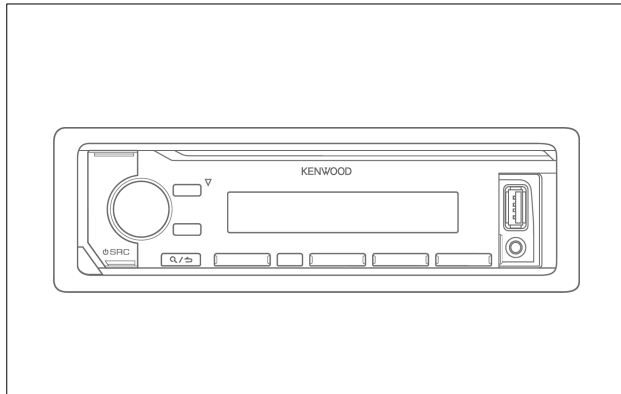

System audio z radiem FM/AM, wejściem AUX i połączeniem Bluetooth. Aby uzyskać bardziej szczegółowe dane techniczne i instrukcje, należy zapoznać się z podręcznikiem producenta lub stroną internetową JVC KENWOOD.

## ▶ STEROWANIE KLIMATYZATOREM

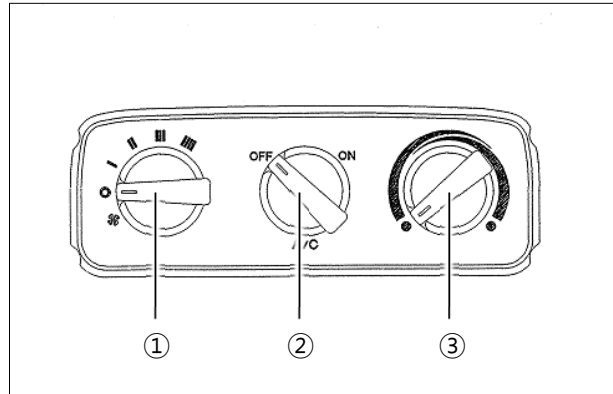

1. Przełącznik sterowania dmuchawą: Objętość powietrza można zmieniać w 5 krokach, od 0 do 4. W pozycji „4” uzyskuje się największą objętość powietrza.
2. Wyłącznik zasilania: Ten przełącznik może włączać/wyłączać układ klimatyzacji.
  - ON (skręt w prawo) - A/C jest włączone.
  - OFF (skręt w lewo) - A/C jest wyłączona.
3. Przełącznik sterowania temperaturą: Należy ustawić pokrętło w żądanym położeniu, aby uzyskać optymalną temperaturę powietrza.
  - Skręt w prawo - aby uzyskać cieplejsze powietrze.
  - Skręt w lewo - aby uzyskać chłodniejsze powietrze.

Aby działał klimatyzator, dmuchawa musi być włączona.

Regulacja objętości dmuchawy i temperatury oraz wszystkie otwory wentylacyjne muszą być wyregulowane, aby uzyskać najlepsze chłodzenie/ogrzewanie w temperaturze otoczenia i warunkach zapylenia.

Podczas pracy układu klimatyzacji poziom wilgotności jest obniżony.



### WAŻNE

- W niskich temperaturach, przy temperaturze otoczenia powyżej 32°F (0°C), klimatyzator należy uruchamiać co najmniej raz w miesiącu, przez okres od 10 do 15 minut. Spowoduje to nasmarowanie uszczelek, aby zapobiec ich kruchości i zapobiec utracie czynnika chłodniczego z układu.
- Układ jest wyposażony w bezpieczny dla środowiska czynnik chłodniczy R134a. Nie wolno ładować układu klimatyzacji czynnikiem chłodniczym innym niż R134a, ponieważ spowoduje to utratę chłodzenia i trwałe uszkodzenie wszystkich elementów układu klimatyzacji.

## ► UKŁAD OGRZEWANIA

Nagrzewnica jest włączana i regulowana przez obrócenie pokrętki sterującej na konsoli dachowej, a następnie włączenie dmuchawy i ustawienie selektora na żądaną prędkość.

Szybko rozgrzać kabinę, pokrętkę należy obrócić całkowicie w prawo, a dmuchawę ustawić na prędkość 4. Ekran jest odparowywany lub odszraniany powietrzem kierowanym przez szczelinę wentylacyjną.

W przypadku odszraniania lub szybkiego usuwania zaparowania wszystkie pozostałe otwory wentylacyjne powinny być zamknięte.

### WAŻNE

- Wentylacja jest zapewniona przez pojedynczą dmuchawę obsługującą zarówno układ ogrzewania, jak i układ klimatyzacji.
- Po osiągnięciu żądanej temperatury należy dostosować system do swoich potrzeb.

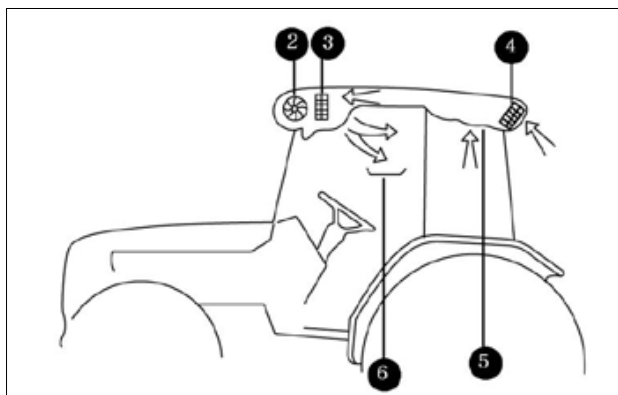

2. Prędkość wentylatora grzewczego
3. Oporniki elektryczne
4. Filtr powietrza
5. Wloty recyrkulacyjne
6. Otwory wentylacyjne



### OSTRZEŻENIE

- Przed uruchomieniem silnika upewnić się, że układ jest wyłączony (wyłączając wentylator), aby nie przeciążyć akumulatora.
- Gdy system pracuje z pełną mocą przez dłuższy czas, nigdy nie wyłączaj go nagle, ale najpierw pozwól mu pracować na biegu jałowym przez około 20 sekund.



### WAŻNE

- Aby zapewnić optymalne działanie układu, silnik musi pracować z prędkością 1,000 obr/min.

## ► KONFIGURACJA UKŁADU OGRZEWANIA

Układ ogrzewania składa się z dwóch modułów:

1. Zespół nagrzewnicy i dmuchawy zamontowany za konsolą dachową.
2. Zespół zasilający, składający się z pomocniczego alternatora umieszczonego z przodu silnika i napędzanego paskiem bezpośrednio połączonym z kołem pasowym silnika. Jeśli powietrze nie wydostaje się z dyfuzorów bezpośrednio po uruchomieniu systemu, natychmiast wyłączyć system i zidentyfikować usterkę.



### WAŻNE

- Nigdy nie włączać systemu grzewczego podczas pracy w warunkach dużego zapylenia.



## ► UKŁAD OGRZEWANIA KLIMATYZACJI

System został zaprojektowany tak, aby zapewnić optymalną temperaturę wewnątrz kabiny oraz maksymalny komfort i bezpieczeństwo operatora. Zaleca się jednak skonsultowanie się z naszym specjalistycznym warsztatem w przypadku konieczności przeprowadzenia napraw lub regulacji. Nie zbliżać się do systemu z otwartym ogniem, ponieważ przeciek z obwodu może spowodować uwolnienie śmiertelnie niebezpiecznego gazu.

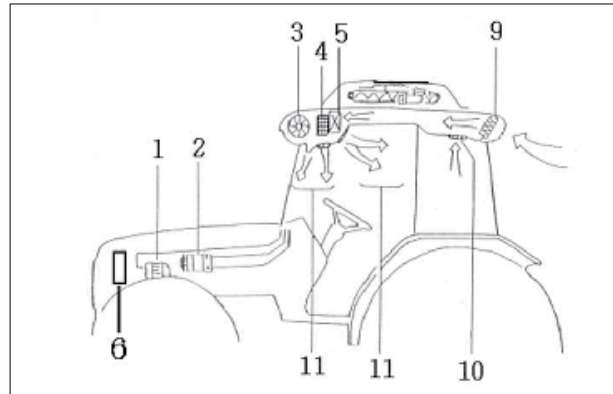

1. Alternator
2. Sprężarka
3. Prędkość wentylatora
4. Oporniki elektryczne
5. Parownik
6. Skraplacz
9. Filtr powietrza
10. Wloty recyrkulacyjne
11. Otwory wentylacyjne

## ► NAWIEWY CYRKULACYJNE

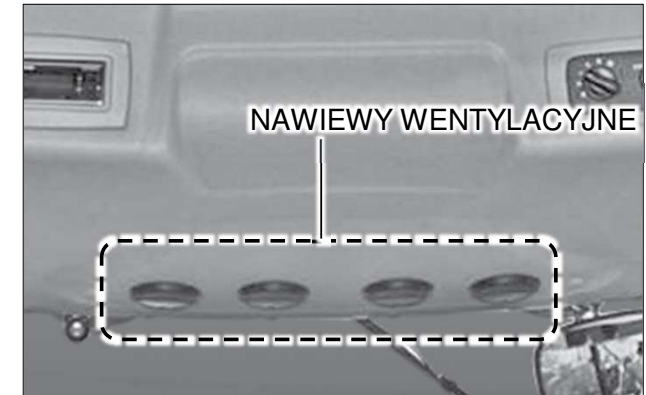

### <Otwory wentylacyjne>

Gdy nawiew jest ustawiony w dowolnym położeniu, powietrze z zewnątrz będzie nadal wciągane do kabiny.

### <Otwory cyrkulacyjne>

Gdy otwór wentylacyjny cyrkulacji jest ustawiony w dowolnej pozycji na zewnątrz, powietrze nadal będzie zasysane do kabiny.

► FILTR WLOTU POWIETRZA W KABINIE



Filtr „papierowy” nie nadaje się do usuwania pestycydów i dlatego należy go wymienić na dostępny opcjonalnie filtr „z węglem aktywnym”.

Po zakończeniu stosowania pestycydów konieczna jest ponowna wymiana filtra „Active carbon” na filtr papierowy, ponieważ jako jedyny nadaje się do filtrowania obcych cząstek z powietrza.

 OSTRZEŻENIE

- Filtry powietrza w kabinie usuwają kurz z powietrza, ale nie są w stanie usunąć chemikaliów używanych do opryskiwania upraw lub zwalczania chwastów. Wiele chemikaliów używanych do tych celów jest toksycznych, gdy są stosowane niewłaściwie, i mogą być niebezpieczne dla operatorów i innych osób w okolicy. Należy postępować zgodnie z instrukcjami i producentów zarówno sprzętu, jak i chemikaliów, dotyczącymi zakazu pylenia lub rozpylania, praktyk higieny osobistej i innych środków ostrożności odnotowanych przez producentów.

► UCHWYT NA KUBEK, GNIAZDO ZASILANIA

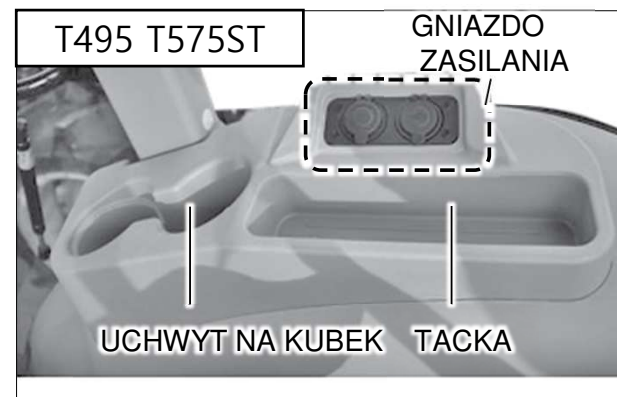

<Uchwyt na kubek, tacka>

Można umieścić butelki i rzeczy osobiste.

<Gniazdo zasilania>

Zainstalowane są gniazda zasilające dla urządzeń elektrycznych.

**► KONTROLA UKŁADU KLIMATYZACJI**

1. Ekonomiczny czynnik chłodniczy:  
(0,55kg (1,21 funta))

Obecność powietrza i wody w systemie może zagrozić jego wydajności.

- Powietrze jest beżużytecznie sprężane przez sprężarkę i nie powstaje efekt chłodzenia.
- Wilgoć ma tendencję do tworzenia przeszkód, które uniemożliwiają skuteczność chłodzenia.

2. Sprawdzić naciąg paska:  
gdy nacisk palca jest przykładany do punktu środkowego między obydwoma kołami pasowymi.

3. Żeberka skraplacza muszą być zawsze należycie oczyszczone wodą lub za pomocą zestawu pneumatycznego.

**► KONTROLA ŁADOWANIA UKŁADU KLIMATYZACJI**

1. Sprawdzić poziom czynnika chłodniczego.
  - Ustawić prędkość obrotową silnika na poziomie 1,500 obr/min.
  - Ustawić układ klimatyzacji na najniższym położeniu na 5 minut.
  - Sprawdzić wziernik.
2. Sprawdzić czynnik chłodniczy za pomocą wziernika osuszacza.

**UWAGA**

- Jeśli klimatyzacja działa bez naładowania.
- Smarowanie sprężarki może spowodować jej uszkodzenie.

**► W JAKI SPOSÓB SPRAWDZIĆ UKŁAD KLIMATYZACJI ZA POMOCĄ WSKAŹNIKA MANOMETRU**

Po podłączeniu manometru do kolektora można znaleźć przyczynę awarii układu klimatyzacji.

Manometr w kolektorze jest bardzo wrażliwy. (Temperatura otoczenia powinna wynosić 30 ~ 35°C (86 ~ 95°F))

**< KONWERSJA CIŚNIENIA MANOMETRU >**

- lb/in<sup>2</sup> = PSI
- 1 kgf/cm<sup>2</sup> = 14.22 lb/in<sup>2</sup>  
ex) 200 PSI = 14 kgf/cm<sup>2</sup>

**UWAGA**

- Aby można było sprawdzić przyczynę i stan klimatyzacji obroty silnika muszą wynosić 1500~2000. (Jeśli poniżej wskazanego manometru występuje pewien prześwit, potwierdzić za pomocą przybliżonych danych wskazywanych przez igłę).







## D. OBSŁUGA

1. URUCHAMIANIE I WYŁĄCZANIE SILNIKA ..... D – 2
2. OBSŁUGA CIĄGNIKA ..... D – 4
3. DZIAŁANIE WOM ..... D – 7
4. DZIAŁANIE DPF ..... D – 9
5. OPRZYRZĄDOWANIE ..... D – 11
6. HOLOWANIE CIĄGNIKA ..... D – 12
7. KONTROLE PODCZAS JAZDY ..... D – 14
8. PROCEDURA ROBOCZA ..... D – 16
9. WSKAZÓWKI DOTYCZĄCE OBSŁUGI ..... D – 22
10. W JAKI SPOSÓB KORZYSTAĆ Z PODNOŚNIKÓW ..... D – 26

## 1. URUCHAMIANIE I WYŁĄCZANIE SILNIKA

### ► JAK URUCHOMIĆ SILNIK

1. Upewnić się, że wokół ciągnika nie ma żadnych przeszkód.
2. Usiąść na fotelu kierowcy i sprawdzić, czy hamulec postojowy jest włączony.
3. Sprawdzić, czy każda dźwignia zmiany biegów i przełącznik WOM znajdują się w położeniu neutralnym.
4. Pociągnąć dźwignię przepustnicy do połowy.
5. Nacisnąć pedał sprzęgła. Włącznik bezpieczeństwa jest włączony.
6. Włożyć kluczyk do wyłącznika głównego i przekręcić go do pozycji „ON”. Sprawdzić, czy zapala się kontrolka oleju silnikowego i lampka ostrzegawcza ładowania.
7. Przekręcić kluczyk w stacyjce do pozycji 「START」. Po uruchomieniu silnika zwolnić przełącznik.
8. Sprawdzić, czy wszystkie lampki kontrolne gasną po uruchomieniu silnika.



### WAŻNE

- Nigdy nie przestawiać kluczyka w położenie 「START」, podczas pracy silnika, ponieważ może to spowodować poważne uszkodzenie rozrusznika i koła zamachowego silnika.
- Należy unikać uruchamiania silnika przez ponad 10 sekund. Powoduje to duże zużycie prądu.
- Jeśli nie można uruchomić silnika w ciągu 10 sekund, odczekać 30 sekund i spróbować ponownie.
- Szczególnie przy niskich temperaturach należy zawsze pozwolić ciągnikowi pracować przez chwilę na biegu jałowym, aby się rozgrzał i przez chwilę nagrzał, aby uzyskać wystarczające ciśnienie oleju, aby zapewnić normalną temperaturę roboczą i dłuższą żywotność silnika.



### OSTRZEŻENIE

- Nigdy nie uruchamiać silnika poprzez bezpośrednie podłączenie końcówki rozrusznika lub przełącznika bezpieczeństwa.
- Ciągnik może nagle ruszyć i spowodować wypadek.

### ► OKRES DOTARCIA

Należy przestrzegać poniższych instrukcji podczas pierwszych 50 godzin użytkowania.

1. Unikać gwałtownego ruszania i nagłego zatrzymywania.
2. Nie używać zbyt dużej prędkości ani obciążenia.
3. Jechać ciągnikiem tylko wtedy, gdy silnik jest wystarczająco rozgrzany.
4. Nie pozostawiać silnika na biegu jałowym z maksymalną prędkością.
5. Sprawdzić każdą część i wymienić olej i płyn po 50 godzinach pracy.
6. Informacje na temat uzupełniania i wymiany oleju silnikowego znajdują się w części Konserwacja.

## ▶ ZATRZYMYWANIE SILNIKA

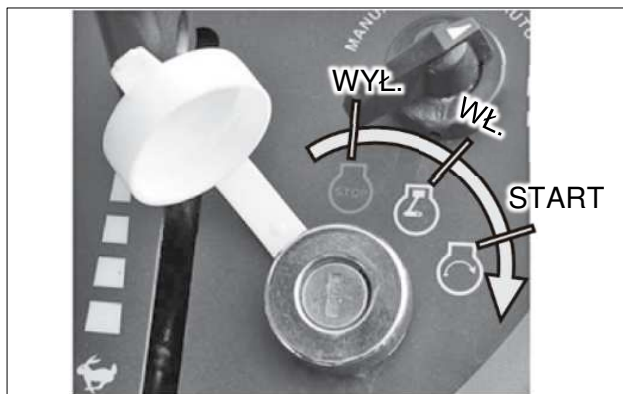

1. Silnik pracuje na biegu jałowym.
2. Przekręcić kluczyk w stacyjce do pozycji 「OFF」.
3. Wyjąć kluczyk ze stacyjki.

### WAŻNE

- Nie wyłączać silnika przy dużej prędkości obrotowej.
- Jeśli silnik pracował przez dłuższy czas, silnik wyłączyć dopiero po 5 do 10 minut pracy na biegu jałowym.

## ▶ SILNIK PRACUJE NA BIEGU JAŁOWYM

Po uruchomieniu silnika, pozostawić silnik na biegu jałowym przez 5 ~ 10 minut, aby olej był dostarczany do każdej części silnika.

### WAŻNE

- Jeśli silnik zostanie obciążony zaraz po uruchomieniu, może to spowodować gaśnięcie silnika i jego awarię. Upewnić się, że silnik pracuje na biegu jałowym.
- Zaniedbanie pracy silnika na biegu jałowym może spowodować:
  - Zatarcie pompy hydraulicznej
  - Usterkę w układzie hydraulicznym.

### OSTRZEŻENIE

- Należy pamiętać o zaciągnięciu hamulca postojowego podczas pracy silnika na biegu jałowym.
- Nigdy nie wolno pracować na biegu jałowym w słabo wentylowanych pomieszczeniach. Może to powodować zatrucie tlenkiem węgla przez emisję.

## ▶ PRACA NA BIEGU JAŁOWYM W NISKICH TEMPERATURACH

Olej hydrauliczny w tym pojeździe jest również używany jako olej przekładniowy. Jeśli temperatura spadnie zimą i olej wystygnie, jego lepkość wzrośnie i pompa hydrauliczna nie będzie mogła zassać oleju, co spowoduje awarię.

Zimą należy sprawdzić, czy silnik pracuje na biegu jałowym, postępując zgodnie z poniższymi instrukcjami.

TEMPERATURA	CZAS
32°F lub więcej (0°C lub więcej)	Co najmniej 10 min
32°F ~ 14°F (- 0°C ~ - 10°C)	10 ~ 20 min.
14°F ~ - 4°F (- 10°C ~ -20°C)	20 ~ 30 min.
- 4°F lub mniej (- 20°C lub mniej)	Co najmniej 30 min

D

## 2. OBSŁUGA CIĄGNIKA

### ► URUCHAMIANIE

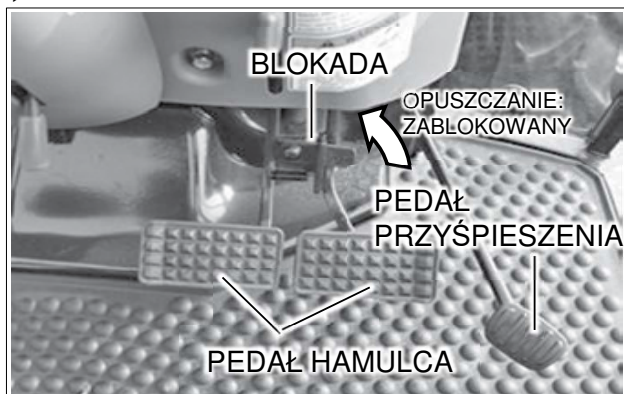

1. Sprawdzić, czy lewy i prawy pedał hamulca są zablokowane po zamontowaniu dwóch pedałów hamulca.  
Pamiętać o zablokowaniu lewego i prawego pedału hamulca, chyba że praca wykonywana jest na polu.
2. Podnieść narzędzie.
3. Ustawić główną dźwignię zmiany biegów, dźwignię zmiany zakresów i dźwignię zmiany kierunku jazdy w żądanych położeniach.
4. Wcisnąć pedał hamulca, aby zwolnić hamulec postojowy.
5. Powoli zwolnić pedał sprzęgła, naciskając pedał przyspieszenia, aby zwiększyć prędkość obrotową silnika.

### ► ZMIANA BIEGÓW I JAZDA

Aby zmienić bieg podczas jazdy, nacisnąć pedał hamulca, aby z wyprzedzeniem zatrzymać pojazd.

#### ⚠ OSTRZEŻENIE

- Prędkość jazdy w kierunku do tyłu jest prawie taka sama jak prędkość jazdy w kierunku do przodu.  
Podczas jazdy do tyłu należy dokładnie sprawdzić otoczenie.
- W szczególności nigdy nie należy jechać do tyłu z dźwignią zmiany biegów w pozycji wysokiej prędkości.  
Prędkość jazdy staje się większa i może spowodować wypadek.
- Podłączyć lewy i prawy pedał hamulca przed jazdą, po zamontowaniu dwóch pedałów hamulca.

#### ⚠ OSTRZEŻENIE

- Unikać skręcania z dużą prędkością.  
Ciągnik może przewrócić się na bok.
- Gdy ciągnik jest wyposażony w narzędzie, jego całkowita długość staje się większa.  
Podczas skręcania zachować szczególną ostrożność w stosunku do innych osób i przedmiotów znajdujących się w pobliżu.
- Podłączyć lewy i prawy pedał hamulca przed jazdą.

### ► SKRĘCANIE W POLU

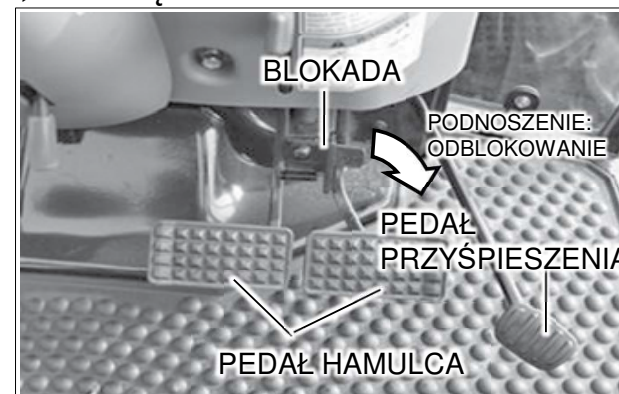

Po zamontowaniu dwóch pedałów hamulca.

1. Aby skręcić na polu, zwolnić zaczep lewego i prawego pedału hamulca.
2. Obrócić kierownicę i wcisnąć pedał hamulca, aby ustawić żądany kierunek.
3. Podczas skręcania utrzymywać niską prędkość obrotową silnika i powoli wykonywać skręt.

Po zamontowaniu jednego pedału hamulca.  
Obrócić kierownicę w żądanym kierunku.

## ▶ PARKOWANIE CIĄGNIKA

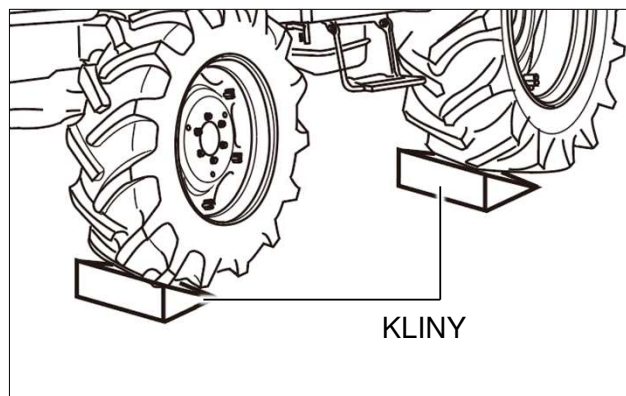

1. Zatrzymać ciągnik całkowicie na poziomym podłożu.
2. Jeśli do pojazdu jest podłączone narzędzie, opuścić je.
3. Ustawić dźwignie w położeniu neutralnym.
4. Zaciągnąć hamulec postojowy.
5. Wyjąć kluczyk ze stacyjki.

 **OSTRZEŻENIE**

- Po zaparkowaniu należy pamiętać o zaciągnięciu hamulca postojowego.
- Unikać parkowania na pochyłości, jeśli to możliwe.  
Jeśli konieczne jest zaparkowanie na pochyłości, należy zablokować tylne koła.

## ▶ RUSZANIE NA STROMYM ZBOCZU

1. Wcisnąć pedały hamulca.
2. Wcisnąć pedał sprzęgła, aby wyłączyć sprzęgło.
3. Ustawić dźwignię zmiany biegów w położeniu niskiej prędkości.
4. Ustawić prędkość obrotową silnika na średnią prędkość obrotową za pomocą dźwigni przepustnicy.
5. Powoli zwolnić pedał sprzęgła i przytrzymać wciśnięty do połowy.
6. Jednocześnie powoli zwolnić pedał hamulca.
7. Ponownie pociągnąć dźwignię przepustnicy, aby zwiększyć obroty silnika.  
Następnie zwolnić razem pedały hamulca i sprzęgła, aby ruszyć.

## ▶ WSKAZÓWKI DOTYCZĄCE JAZDY PO ZBOCZU

1. Ustawić dźwignię pomocniczą zmiany biegów w położeniu niskiej prędkości na pochyłości, aby zapobiec zatrzymaniu silnika.
2. Na zjeździe ze wzniesienia utrzymywać niską prędkość jazdy.
3. Nie ustawiać dźwigni zmiany biegów pomocniczych w położeniu neutralnym podczas zjazdu ze wzniesienia.

**WAŻNE**

- Gdy wskazówka wskaźnika temperatury płynu chłodzącego jest skierowana w stronę 「H」 lub zapala się kontrolka płynu chłodzącego, oznacza to, że silnik jest przegrzany.  
W przypadku ciągłej pracy silnika w takich warunkach części silnika mogą ulec poważnemu uszkodzeniu.  
Należy natychmiast podjąć odpowiednie działania.

**OSTRZEŻENIE**

- Na zjeździe ze wzniesienia użyć hamowania silnikiem. W przeciwnym razie może dojść do wypadku.

### ► PRZESTROGI DOTYCZĄCE WJEŹDŹANIA LUB WYJEŹDŹANIA Z PÓLA

1. Sprawdzić, czy lewy i prawy pedał hamulca są podłączone.
2. Wjeżdżanie/wyjeżdżanie z pola jest niebezpieczne, jeśli pole jest dużo poniżej poziomu drogi.  
W takim przypadku należy użyć ramp.
3. Poruszać należy się prostopadłe do granicy.
4. Podczas wyjeżdżania z pola należy opuścić narzędzie tak, aby przednie koła nie mogły zostać podniesione.
5. Zaleca się jazdę na polu do tyłu, aby wykorzystać pełną moc.

#### OSTRZEŻENIE

- Podczas pracy na pochyłości należy zadbać o równowagę ciągnika. Ciągnik może się przechylić i przewrócić.
- Jazda z człowiekiem, jako przednim obciążeniem jest bardzo niebezpieczna.

### ► ZAŁADUNEK LUB ROZŁADUNEK Z CIĘŻARÓWKI

1. Podczas załadunku ciągnika na ciężarówkę należy jechać na biegu wstecznym.
2. Należy zachować szczególną ostrożność podczas korzystania z rampy.
3. Jeśli silnik zatrzyma się na pochyłościach, natychmiast należy wcisnąć pedały hamulca i powoli je zwolnić, aby ruszyć na podłoże. Następnie ponownie uruchomić silnik, aby ponownie wjechać na rampy.

### ► UWAGI DOTYCZĄCE JAZDY PO DRODZE

1. Podczas zmiany kierunku jazdy na drodze należy użyć kierunkowskazu, aby poinformować innych kierowców o swoim zamiarze.
2. Gdy w nocy z przeciwnej strony nadjeżdża jakiś pojazd należy użyć świateł mijania.
3. Sprawdzić, czy lewy i prawy pedał hamulca są podłączone.
4. Podczas jazdy w nocy nie wolno wyłączać świateł roboczych.
5. Należy przestrzegać wszelkich obowiązujących przepisów i zadbać o bezpieczeństwo w czasie jazdy.
6. Nigdy nie wolno pozwalać na obsługę ciągnika osobom trzecim.

#### OSTRZEŻENIE

- Podczas jazdy po drodze z podłączonym narzędziem przednia strona ciągnika jest zwykle podnoszona i może nie być prawidłowo sterowana.

### 3. DZIAŁANIE WOM

Tyłny WOM jest przeznaczony do pracy w trybie wielozadaniowym.

Silnik nie uruchomi się, jeśli przełącznik WOM jest w położeniu ON.

Silnik wyłączy się, jeśli operator opuści fotel przy zwolnionym hamulcu postojowym i włączonym WOM.

WOM	Prędkość obrotowa WOM
TYLNY	540 RPM

#### OSTRZEŻENIE

- Aby uniknąć uszkodzenia przekładni i narzędzia, nie włączać WOM przy silniku pracującym z dużą prędkością.
- Nie wolno używać narzędzia z większą prędkością, niż jest to wymagane.
- Podczas regulacji narzędzia wyłączyć silnik, aby uniknąć poważnych obrażeń.
- Po opuszczeniu ciągnika wyłączyć silnik i wyjąć kluczyk ze stacyjki. Zaciągnąć hamulec postojowy.

#### ► DZIAŁANIE WOM

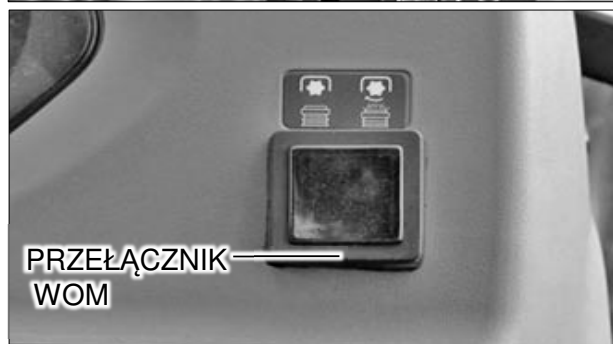

Aby korzystać z WOM, należy wykonać następujące czynności.

1. Zmniejszyć prędkość obrotową silnika do poziomu zbliżonego do obrotów biegu jałowego.
2. Zmienić przełącznik trybu WOM i/lub dźwignię zmiany biegów WOM w żądane położenie.
3. Włączyć przełącznik WOM.
4. Zwiększyć prędkość obrotową silnika do żądanej prędkości.

#### ► KONTROLKA WOM

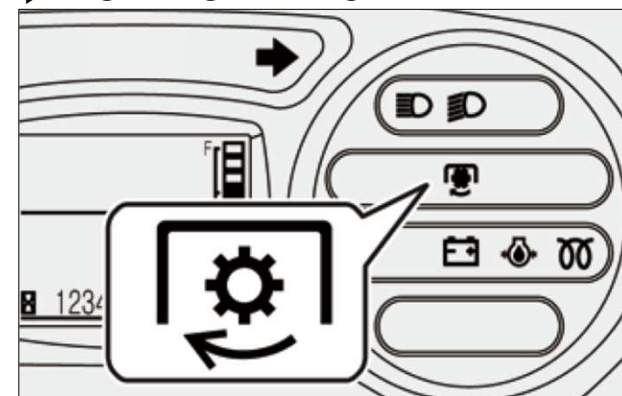

Kontrolka monitora WOM wskazuje stan wału WOM.

- **Jeśli monitor świeci:** WOM obraca się.
- **Jeśli monitor jest wyłączony:** WOM jest wyłączony.

## ► TABELA OBROTÓW WOM

ND : Nie dotyczy

WOM PRZEŁĄCZNIK	TRYB WOM PRZEŁĄCZNIK	WAŁ WOM DŹWIGNIA	POZYCJA OPRZYRZĄDOWANIA	KONTROLKA WOM	WAŁ WOM OBROTÓW
WYŁ.	ND			WYŁ.	WYŁ.
ND	WYŁ.	ND		WYŁ.	WYŁ.
ND		WYŁ.	ND	WYŁ.	WYŁ.
WŁ.	AUTO	WŁ.	PODNIESIONE	<b>MIGA</b>	WYŁ.
WŁ.	AUTO	WŁ.	OPUSZCZONE	WŁ.	WŁ.
WŁ.	RĘCZNE	WŁ.	ND	WŁ.	WŁ.

- Z powyższej tabeli dowiadujemy się o funkcjach bezpieczeństwa WOM. Gdy sygnalizator na desce rozdzielczej miga, oznacza to dla operatora, że WOM jest włączony, ale chwilowo się nie obraca, ponieważ narzędzie jest uniesione nad ziemią lub jedno i drugie. WOM zacznie się obracać natychmiast po opuszczeniu narzędzia na podłoże.
- Operator używa tego migającego sygnalizatora, aby oczyścić obszar wokół ciągnika z osób postronnych/gapiów, ponieważ obracające się noże niektórych narzędzi mogą przypadkowo spowodować obrażenia osób stojących w pobliżu ciągnika.
- Zatrzymanie WOM po uniesieniu narzędzia z ziemi za pomocą pokrętła regulacji pozycyjnej zapobiega uszkodzeniu narzędzia lub wału WOM.

### OSTRZEŻENIE

- Gdy przełącznik trybu WOM znajduje się w położeniu ręcznym, WOM nie przestaje się obracać. W przypadku prac na twardych glebach należy ustawić przełącznik WŁ./WYŁ. WOM w położeniu WYŁ., aby uniemożliwić obracanie się WOM. Jeśli nie zostanie to zrobione, obracające się ostrza narzędzia będą naciskać na twardy grunt poniżej, co z kolei może przyczynić się do spowodowania wypadku, który może prowadzić do poważnych obrażeń lub śmierci.
- Podczas korzystania z narzędzi napędzanych przez WOM należy zachować dodatkowe środki ostrożności, aby nie dopuścić do przebywania osób postronnych/osób obserwujących w pobliżu. Obracające się ostrza narzędzi mogą spowodować poważne obrażenia. Ostrzeżenie sygnalizowane przez migający sygnalizator WOM ma na celu poinformowanie operatora, że WOM jest w położeniu WŁĄCZENIA i natychmiast rozpocznie obracanie się, jeśli narzędzie zostanie opuszczone.
- W żadnym wypadku nie wolno przekraczać określonych prędkości obrotowych wskazanych przez producenta narzędzia, ponieważ może to doprowadzić do poważnego uszkodzenia ciągnika/wyposażenia i spowodować poważne obrażenia ciała osób znajdujących się w pobliżu.



#### 4. DZIAŁANIE DPF

##### ► SEKWENCJA DZIAŁANIA PROCESU DPF

**JESLI WYMAGANA JEST REGENERACJA,  
ZAPALI SIĘ KONTROLKA OSTRZEGAWCZA  
FILTRA DPF**



**ZWIĘKSZYĆ PRĘDKOŚĆ OBROTOWĄ  
SILNIKA DO MAKS**



**NACISNAĆ PRZEŁĄCZNIK  
REGENERACJI FILTRA DPF  
PRZEZ 3 S.**







**DZIAŁANIE ELEKTRONICZNEGO  
ZAWORU WYDECHOWEGO**



**PO ZAKOŃCZENIU REGENERACJI,  
ZGAŚNIE KONTROLKA  
OSTRZEGAWCZA FILTRA DPF**











##### ► KONTROLKI ZWIĄZANE Z SYGNALIZOWANIEM PROCESU DPF

- Logika czyszczenia (30% działania zaworu) jest wykonywana przy każdym włączeniu zapłonu po pochyleniu elektronicznego zaworu wydechowego.









PROCES	STATUS KONTROLKI	STATUS BRZĘCZYKA
PRZEŁĄCZNIK REGENERACJI FILTRA DPF WYMAGANY PROCES	 WŁ.	3-KROTNY BUZZER [1 sek – 1 sek – 1 sek] PONOWNY BUZZER W CIĄGU 1 MIN.
PRZEŁĄCZNIK REGENERACJI FILTRA DPF ROZPOCZĘCIE PROCESU		1-KROTNY BUZZER [2 s]
PODZAS PROCESU REGENERACJI FILTRA DPF	 WŁ.  WŁ.  MRUGANIE	
REGENERACJA FILTRA DPF ZAKOŃCZONA	WSZYSTKIE KONTROLKI GASNĄ	3-KROTNY BUZZER [1 sek – 1 sek – 1 sek]

D

**► NIEPRAWIDŁOWA PRACA PODCZAS PROCESU REGENERACJI FILTRA DPF**

PROBLEM		KONTROLKA	STATUS KONTROLKI
TEMPERATURA PŁYNU CHŁODZĄCEGO POWYŻEJ 105°C PODCZAS PROCESU REGENERACJI FILTRA DPF		  	[WŁ.] + [WŁ.] + [MRUGNIĘCIE]
TRYB ZWALNIANIA	REGENERACJA NIE POWIODŁA SIĘ	 	[MRUGNIĘCIE] + [MRUGNIĘCIE]
	TRYB ZWALNIANIA	 	[MRUGNIĘCIE] + [MRUGNIĘCIE]
	ZWOLNIENIE WYMUSZONE	  	[MRUGNIĘCIE]+[MRUGNIĘCIE] + [MRUGNIĘCIE]

**► USTERKA SILNIKA I FILTRA DPF**

PROBLEM		KONTROLKA	STATUS KONTROLKI
USTERKA CZUJNIKA SILNIKA	OBR/MIN	 + OBR/MIN WYŁ	[WŁ.]
	TEMPERATURA PŁYNU CHŁODZĄCEGO	 + TEMP. PŁYNU CHŁODZĄCEGO WYŁĄCZONA	[WŁ.]
AWARIA ELEKTRONICZNEGO ZAWORU WYDECHOWEGO		 	[MRUGNIĘCIE] + [MRUGNIĘCIE]
USTERKA FILTRA DPF	USZKODZENIE FILTRA DPF	 	[WŁ.] + [WŁ.]
	DEMONTAŻ FILTRA DPF	 	[WŁ.] + [WŁ.]

## 5. OPRZYRZĄDOWANIE

### ► PODŁĄCZENIE OPRZYRZĄDOWANIA

1. Przed podłączeniem narzędzi należy wyłączyć silnik.
2. Przesunąć dźwignię zaworu dwustronnego działania do przodu i do tyłu 4 do 5 razy, aby zwolnić ciśnienie w przewodzie hydraulicznym ciągnika. W przeciwnym razie trudno będzie połączyć złączki, a płyn hydrauliczny może wytrysnąć z przewodu i dostać się do oczu podczas ich łączenia.
3. Usunąć wszelkie ciała obce wokół złączy męskich i żeńskich. Jeśli obcy materiał dostanie się do elementów hydraulicznych, może to doprowadzić do nieprawidłowego działania systemu.
4. Otworzyć pokrywkę przeciwpylową złącza żeńskiego ciągnika i włożyć złącze męskie narzędzia. Gdy złącza są złączone, słysząc odgłos kliknięcia.
5. Pociągnąć przewód hydrauliczny narzędzia, aby sprawdzić, czy złącza są prawidłowo podłączone.

### ► ODŁĄCZANIE OD OPRZYRZĄDOWANIA

1. Pamiętaj, aby zatrzymać silnik przed odłączeniem go.
2. Zwolnić ciśnienie resztkowe w przewodach hydraulicznych narzędzia i ciągnika, przesuwając dźwignię zaworu dwustronnego działania 4 do 5 razy.
3. Usunąć wszelkie ciała obce wokół złączy.
4. Utrzymywać narzędzie w równowadze poprzez usunięcie przyłożonego obciążenia (na przykład opuszczenie go na podłoże). W przypadku odłączenia przewodu elastycznego przy obciążeniu zewnętrznym narzędzia, w przyszłości trudno będzie podłączyć narzędzie.
5. Wymontować złącze męskie, popychając do tyłu wypust złącza żeńskiego ciągnika.
6. Zamknąć pokrywkę przeciwpylową złącza żeńskiego ciągnika. Owinąć złącze męskie narzędzia plastikową torbą, aby zapobiec zanieczyszczeniu.

### ► MONTOWANIE OPRZYRZĄDOWANIA

Jeśli używany jest WOM, zdjąć pokrywę zabezpieczającą z wału WOM. Wyregulować drążek jarzma na cięgłach dolnych tak, aby pasował do używanego narzędzia.

Zamocować lewe cięgło dolne, a następnie zamocować prawe cięgło dolne za pomocą uchwyty regulacyjnego na skrzynce poziomującej, jeśli jest to konieczne.

Zamocować cięgło górne.

Przymocować wał WOM do ciągnika, jeśli jest używany, upewniając się, że jest on zablokowany na swoim miejscu.

Wyregulować łańcuchy kontrolne odpowiednio do narzędzia i dokręcić nakrętki zabezpieczające.



#### OSTRZEŻENIE

- Nigdy nie podłączać ani nie odłączać przewodu hydraulicznego narzędzia, gdy ciśnienie w przewodzie nie jest zwolnione lub gdy silnik pracuje. Podłączanie i odłączanie węża będzie trudne, a płyn hydrauliczny może wytrysnąć z węża i dostać się do oczu lub na skórę.
- Przed rozpoczęciem pracy wyłączyć silnik i założyć okulary ochronne i rękawice.

## 6. HOLOWANIE CIĄGNIKA

### ▶ HOLOWANIE CIĄGNIKA

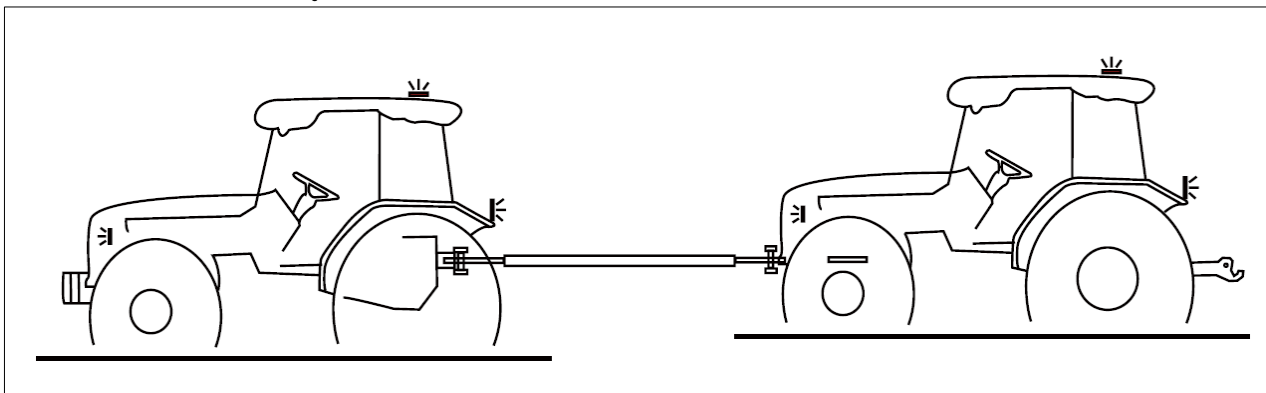

Ciągnik może być holowany tylko na krótkich dystansach, np. od wewnątrz do zewnątrz budynku.

Uszkodzony ciągnik powinien być holowany na minimalną odległość niezbędną do usunięcia go z potencjalnie niebezpiecznych warunków.

Przestrzegać wszystkich przepisów prawnych przewidzianych w kodeksie drogowym w odniesieniu do przepisów krajowych dotyczących manewrów holowania.

#### **NIEBEZPIECZEŃSTWO**

- NIGDY NIE zezwalać innym osobom na dostęp do pozycji operatora ciągnika podczas holowania.



#### **OSTRZEŻENIE**

- Zaleca się transport ciągnika na naczepie niskopodłogowej w przypadku dłuższych odległości transportowych. Przestrzegać przepisów dotyczących maksymalnej szerokości i wysokości w transporcie drogowym. Sprawdzić, czy naczepa jest odpowiednia do ciężaru transportowanego ciągnika.



#### **UWAGA**

- Podczas holowania ciągnika operator musi zawsze znajdować się przy elementach sterujących ciągnika.

### ▶ HOLOWANIE PRZY PRACUJĄCYM SILNIKU

Holowanie przy pracującym silniku można wykonać, jeśli zapewnione jest wymuszone smarowanie skrzyni biegów:

- Prędkość obrotowa silnika między 1,200 ~ 1,300 obr/min.
- Maksymalna prędkość holowania 8 km/h.
- Maksymalna odległość holowania 1 km

Do holowania ciągnika należy używać wyłącznie standardowego drążka mocowanego do przedniego zaczepu holowniczego, zatwierdzonego przez producenta.

Upewnić się, że hak holowniczy jest prawidłowo zamocowany za pomocą sworznia blokującego.

Oczyścić wszystkie światła wymagane do jazdy po drodze, przednie i tylne, i upewnić się, że są sprawne.

Przed rozpoczęciem holowania sprawdzić następujące warunki:

- Odłączyć od ciągnika wszelkie narzędzia;
- Zablokować oba pedały hamulca razem z zatraskiem łączącym;
- Odłączyć wał odbioru mocy i blokady mechanizmu różnicowego;

## ► HOLOWANIE PRZY WYŁĄCZONYM SILNIKU

- Ustawić dźwignię zmiany kierunku jazdy i dźwignię zmiany biegów w położeniu neutralnym;
- Przesunąć dźwignię zmiany biegów w położenie wysokiej prędkości;
- Ustawić dźwignię biegów pełzających w położeniu neutralnym;
- Umieścić znak pojazdu wolnobieżnego (SMV) i włączyć obrotowe światło ostrzegawcze i światła awaryjne

Podczas transportu drogowego należy przestrzegać następujących instrukcji:

- Przed wjazdem na drogę należy poczekać, aż ruch się zmniejszy. Zachować ostrożność w pobliżu nieuregulowanych skrzyżowań. Zwolnić, aż do uzyskania dobrej widoczności w obu kierunkach.
- Trzymać się pasa ruchu i jechać jak najbliżej krawężnika.
- Jeśli za Tobą tworzy się korek, jak najszybciej zjedź do zatoczki, aby przepuścić pojazdy
- Podczas zatrzymywania ciągnika (w każdych okolicznościach) należy włączyć hamulec postojowy.

Prędkość jazdy musi być zawsze taka, aby zapewnić pełną kontrolę i stabilność ciągnika w każdych warunkach.

### NIEBEZPIECZEŃSTWO

- Nie wolno holować ciągnika linami (w tym linami stalowymi), ponieważ pęknięcie liny może spowodować poważne obrażenia ciała.

### OSTRZEŻENIE

- Włączyć światła awaryjne i obrotowe światła ostrzegawcze. Umieścić odpowiednie informacje wskazujące, że ciągnik jest holowany. Przestrzegać odpowiednich przepisów krajowych. Przestrzegać lokalnych przepisów bezpieczeństwa.

Przy wyłączonym silniku i niedziałającym wymuszonym układzie smarowania skrzyni biegów ciągnik nie powinien być holowany, chyba że związane jest to z zagrożeniem bezpieczeństwa.

### WAŻNE

- Przy wyłączonym silniku i niedziałającym wymuszonym układzie smarowania skrzyni biegów ciągnik można przekazać do serwisu tylko po załadowaniu na transporter.

## 7. KONTROLE PODCZAS JAZDY

### ► KONTROLE PODCZAS JAZDY

Stale monitorować kontrolki ostrzegawcze na panelu monitora i jeśli się zapalają, zatrzymać ciągnik, aby ustalić przyczynę.

### ► CIŚNIENIE OLEJU

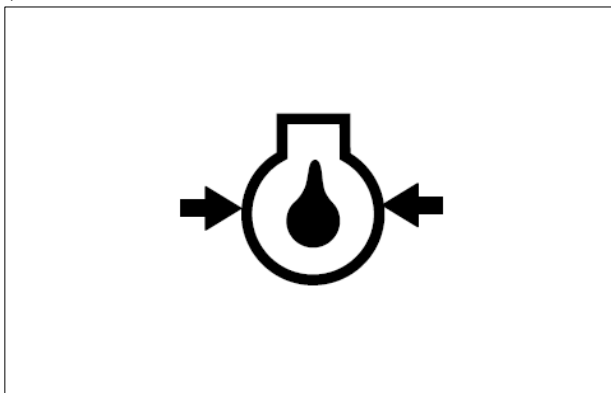

Jeśli kontrolka ciśnienia oleju zaświeci się, należy najpierw sprawdzić poziom oleju. Jeśli poziom oleju jest prawidłowy, poprosić wykwalifikowanego dealera o sprawdzenie przyczyny zapalenia się kontrolki.

### ► ŁADOWANIE AKUMULATORA

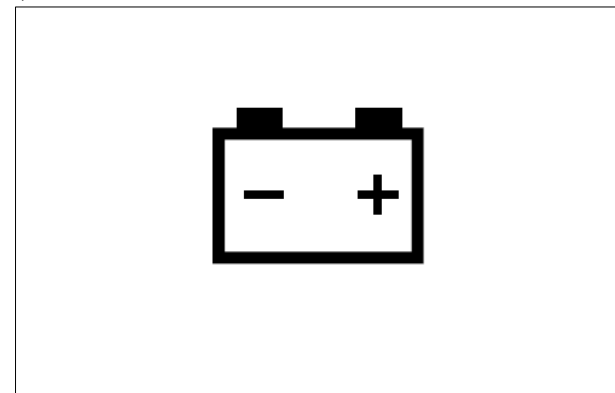

Jeśli zapala się lampka ostrzegawcza alternatora, sprawdzić wszystkie połączenia i sprawdzić, czy pasek wentylatora nie jest uszkodzony. Jeśli wszystkie połączenia i pasek wentylatora są nienaruszone, skontaktować się z dealerem w celu ustalenia przyczyny problemu.

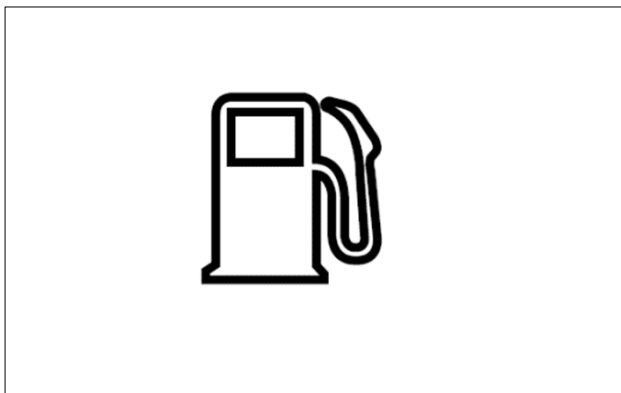
**► WSKAŹNIK POZIOMU PALIWA**

Aby uniknąć nadmiernej kondensacji w zbiorniku paliwa, należy uzupełniać paliwo na koniec każdego dnia pracy, upewniając się, że w ciągu dnia nie spadnie on do poziomu, przy którym układ paliwowy będzie wymagał odpowietrzenia w celu usunięcia powietrza z układu po napełnieniu zbiornika.

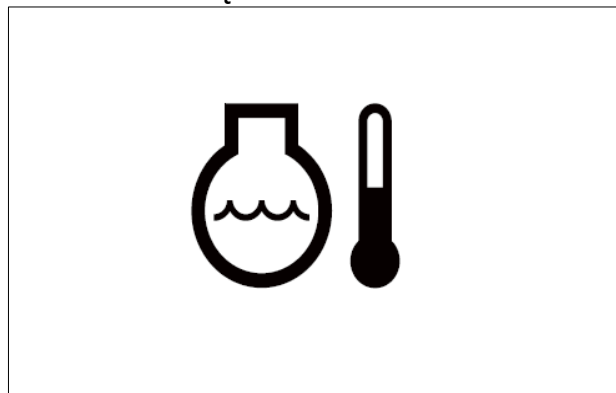
**► TEMPERATURA PŁYNU CHŁODZĄCEGO**

Zapalenie się kontrolki ostrzegawczej płynu chłodzącego oznacza przegrzanie silnika.

W takiej sytuacji należy zatrzymać ciągnik i sprawdzić:

- Płyn chłodzący chłodnicy
- Żebra chłodnicy pod kątem zatkania
- Poluzowanie paska wentylatora

W razie potrzeby zlecić sprawdzenie ciągnika w warsztacie.

**NIEBEZPIECZEŃSTWO**

- Przed otwarciem korka chłodnicy odczekać, aż silnik ostygnie, ponieważ może dojść do poważnych oparzeń spowodowanych gorącą parą i wrzącą wodą.

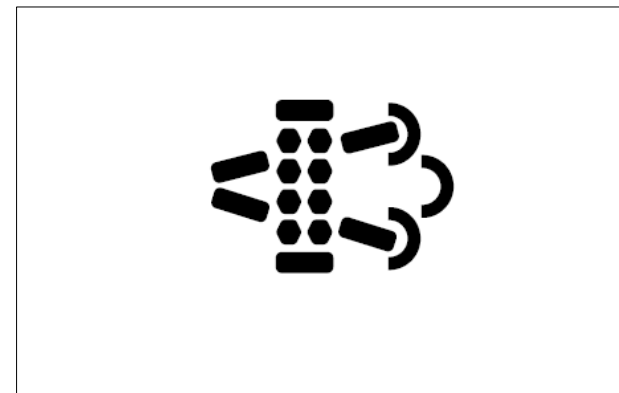
**► PRZEŁĄCZNIK REGENERACJI FILTRA DPF**

Gdy zapala się lampka ostrzegawcza DPF konieczna jest regeneracja filtra DPF. Zaparkować ciągnik na poziomej powierzchni, przeprowadzić regenerację w dobrze wentylowanym miejscu, aby zapobiec zatruciu gazem.

## 8. PROCEDURA ROBOCZA

### ► ŚRODKI OSTROŻNOŚCI DOTYCZĄCE OBCHODZENIA SIĘ Z NARZĘDZIAMI

1. Podczas jazdy ciągnikiem w celu dołączenia lub odłączenia narzędzia, należy upewnić się, że w pobliżu ciągnika i narzędzia nie ma osób trzecich,
2. Narzędzie należy montować i wymontowywać wyłącznie na bezpiecznym i poziomym podłożu.
3. Podczas montowania ciężkiego narzędzia należy zamontować obciążniki z przodu, aby zachować równowagę.
4. Podczas regulacji narzędzia należy wcześniej zaciągnąć hamulec postojowy, zatrzymać silnik i ustawić przełącznik WOM w pozycji OFF.
5. Do holowania czegokolwiek należy używać wyłącznie zaczepu holowniczego.
6. Podczas pracy z ładowaczem czołowym zamontować narzędzie z tyłu, aby zachować równowagę (w razie potrzeby).



#### OSTRZEŻENIE

- Przed rozpoczęciem pracy dokładnie przeczytać instrukcje na naklejkach ostrzegawczych na każdym narzędziu.
- Aby uniknąć obrażeń spowodowanych niewłaściwym obchodzeniem się z narzędziem, należy dokładnie przeczytać instrukcję obsługi narzędzia, a pracę wykonywać w sposób bezpieczny i dokładny, z zachowaniem ostrożności.
- Zamontowanie niewłaściwego narzędzia może doprowadzić do obrażeń ciała. Zamontować tylko narzędzia określone przez producenta.

### ► WSKAZÓWKI OGÓLNE

#### <Środki ostrożności dotyczące brony rotacyjnej>

Nigdy nie zdejmować pokrywy zabezpieczającej brony rotacyjnej. Nie zdejmować pokrywy wału WOM i pokrywy zabezpieczającej z przegubu uniwersalnego. Podczas regulacji każdej części wyłączyć WOM, a wcześniej wyłączyć silnik. Podczas jazdy po drogach należy utrzymywać WOM w położeniu wyłączonym. Ponadto, utrzymywać bronę rotacyjną opuszczoną na drodze, dopóki nie pojawi się ryzyko uderzenia o podłoże. W przypadku przegubu uniwersalnego jego wał wewnętrzny i wał zewnętrzny powinny zachodzić na siebie co najmniej 15 cm. Sprawdzić, czy przegub uniwersalny jest mocno przymocowany do ciągnika i wału brony rotacyjnej.



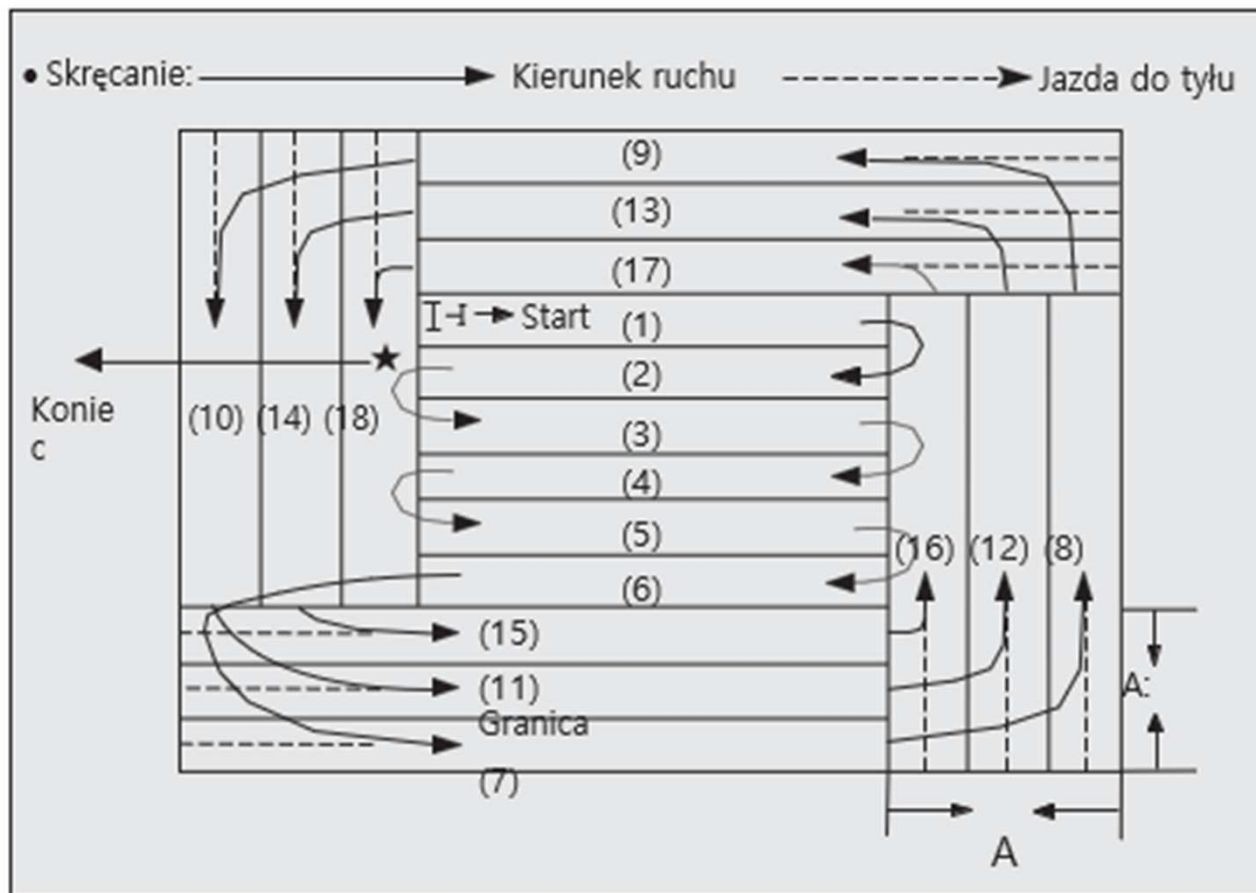

## 1. Sekwencyjny schemat orki powrotnej

- Schemat ten może być przydatny na właściwie zaplanowanym polu.
- Granica pokazana na rysunku jest efektywną szerokością orki brony rotacyjnej i powinna być nieco węższa niż trzykrotność jednej szerokości orki.
- Punktem wyjścia jest punkt końcowy.
- Orać należy w układzie sekwencyjnym od (1) do (6) i kołowym od (7) do (18).
- Podczas jazdy do przodu dbać o to aby, wał był po prawej stronie.
- Należy uważać, aby nie dociskać już zoraonej gleby za pomocą kół.

D

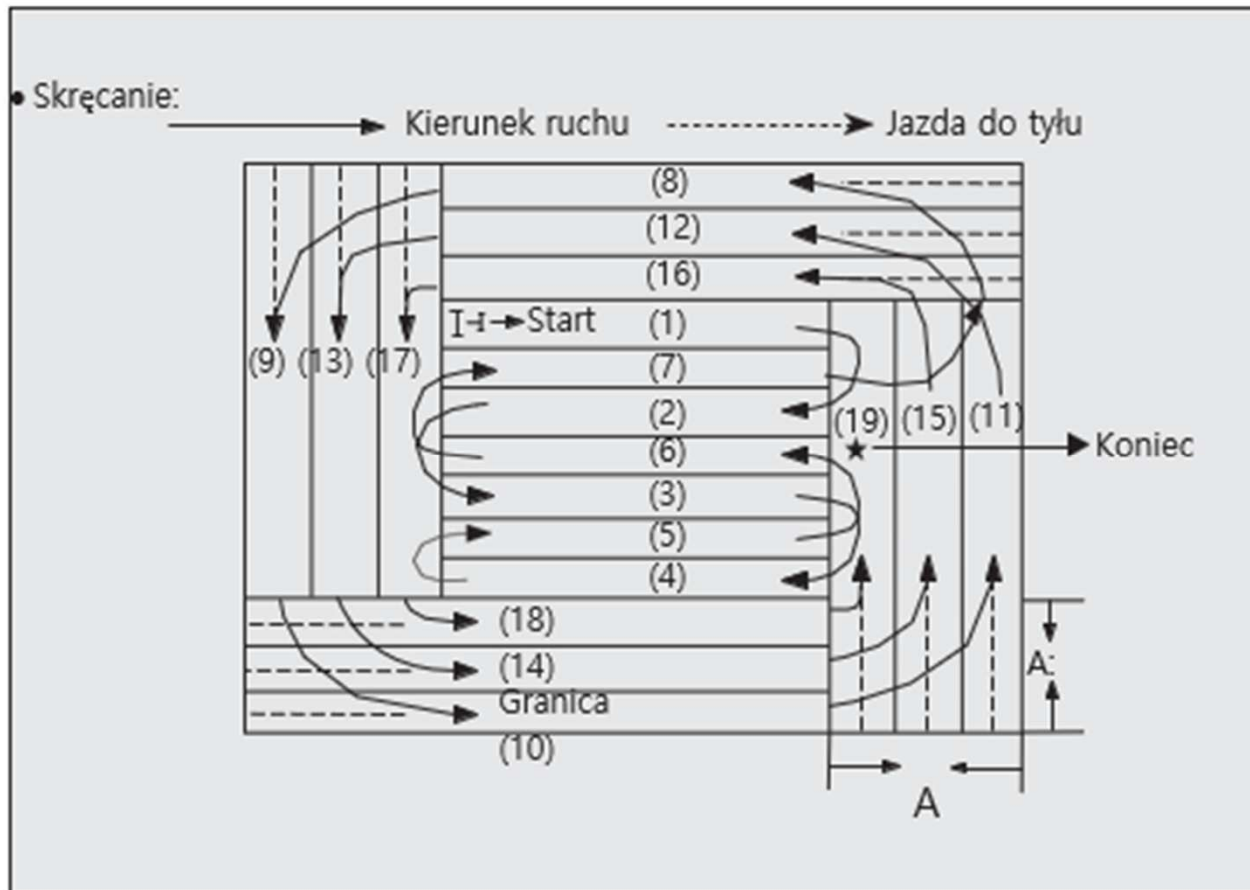

## 2. Naprzemienny schemat orki powrotnej

- Schemat ten jest przydatny w przypadku wąskich lub krótkich pól lub słabo zaplanowanych pól, w których obrócenie pojazdu nie jest łatwe.
- Na rysunku szerokość orki dla (1), (2), (3) i (4) powinna pokrywać się z szerokością orki dla (5), (6) i (7) przez ok. 10 cm.
- Na odcinkach (1) do (7) orkę wykonywać naprzemiennie. W przypadku odcinków (8) do (19) orać po okręgu.
- Więcej informacji można znaleźć na schemacie zwrotu sekwencyjnego.

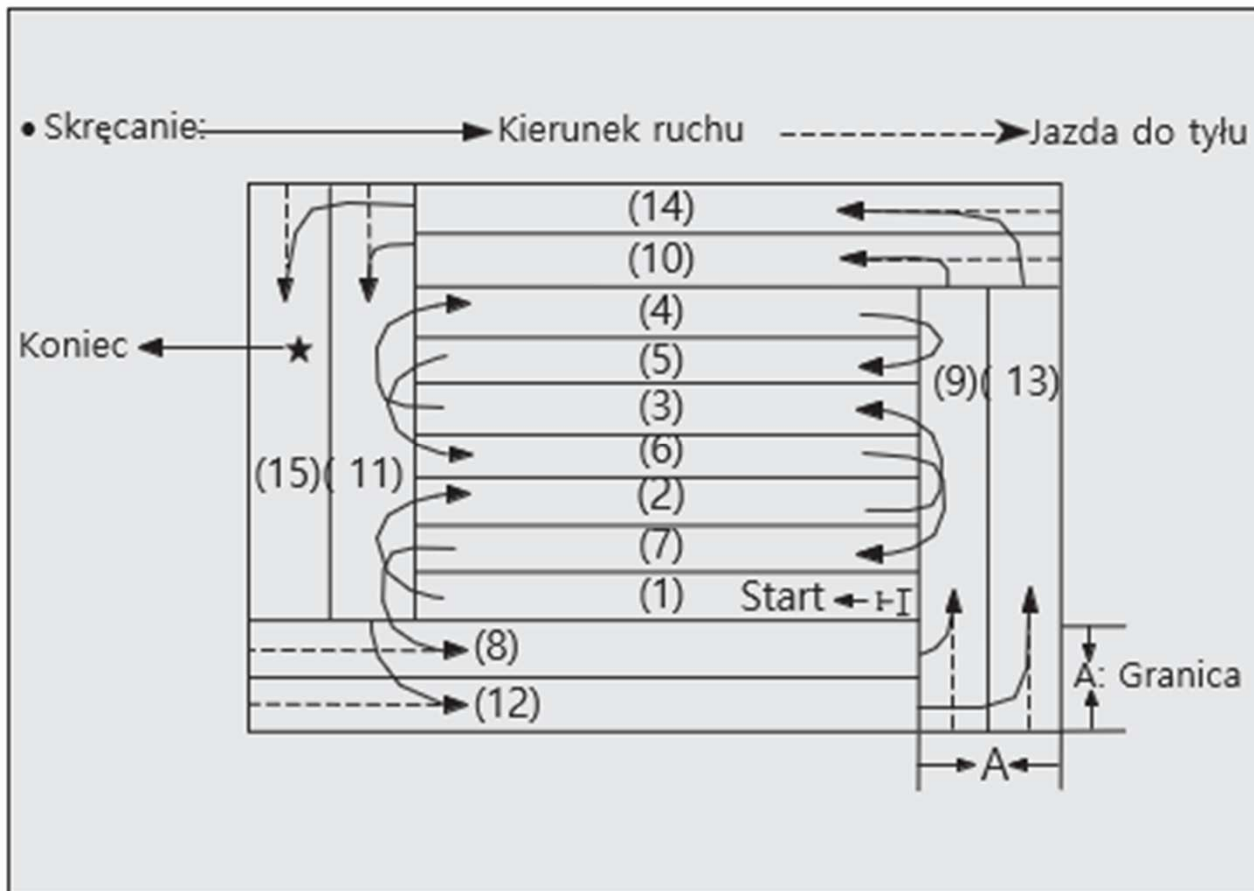

### 3. Wzór niwelacji terenu

- Niwelację terenu można prowadzić po kruszeniu gleby lub bez tego etapu.
- Prędkość pojazdu można ustawić na wyższą podczas niwelacji terenu już po rozdrobnieniu.
- Podczas pracy na mokrym polu należy napęlić pole taką ilością wody, aby nie było widać śladów orki.
- Granica pokazana na rysunku powinna być nieco węższa niż dwukrotność jednej szerokości orki.
- Więcej informacji można znaleźć na schemacie zwrotu przemiennego.

D

## ▶ ŁADOWACZ CZOŁOWY

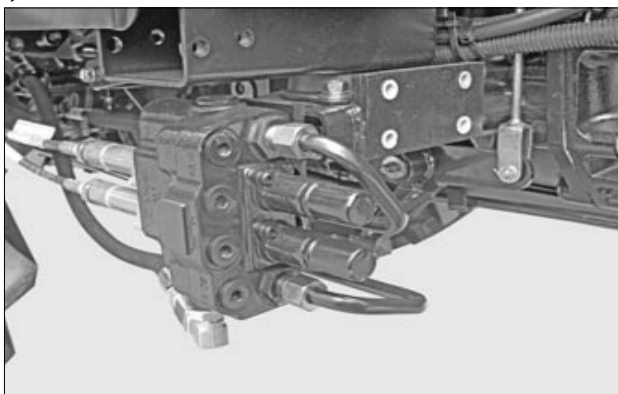

### OSTRZEŻENIE

- Podczas podłączania przewodów hydraulicznych należy je ustawić zgodnie z instrukcją obsługi podaną na etykiecie umieszczonej z boku dźwigni joysticka.
- Nieprawidłowe działanie ładowarki może doprowadzić do wypadku.

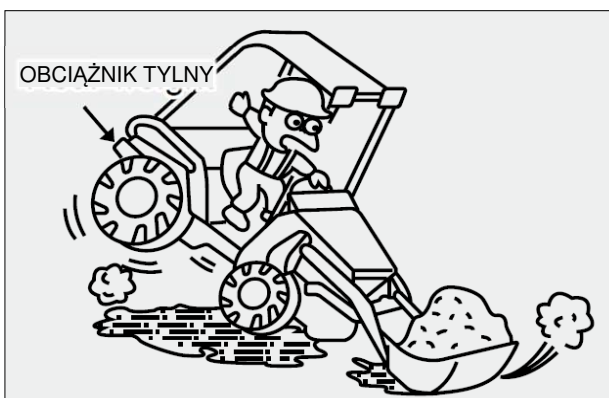

Zachować równowagę między przodem a tyłem poprzez zamontowanie obciążnika z tyłu ciągnika lub przymocowanie obciążnika lub narzędzia za pomocą 3-punktowego cięgła.

### WAŻNE

- Jeżeli kierowanie traktorem podczas orki jest utrudnione, gdy przednie koła są uniesione, zamontuj dodatkowe obciążniki z przodu. (jeśli nie jest zainstalowany ładowacz).

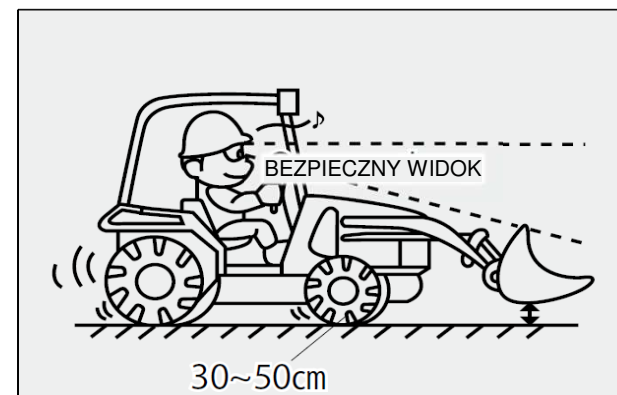

Podczas transportu z ładowaczem, opuścić ładowacz i utrzymywać niską prędkość jazdy.

Utrzymywać ładowacz 30 do 50cm nad podłożem, a prędkość jazdy poniżej 5km/h.

Podczas wjeżdżania na pochyłość lub nieutwardzony teren należy zmniejszyć prędkość i zachować ostrożność podczas jazdy.

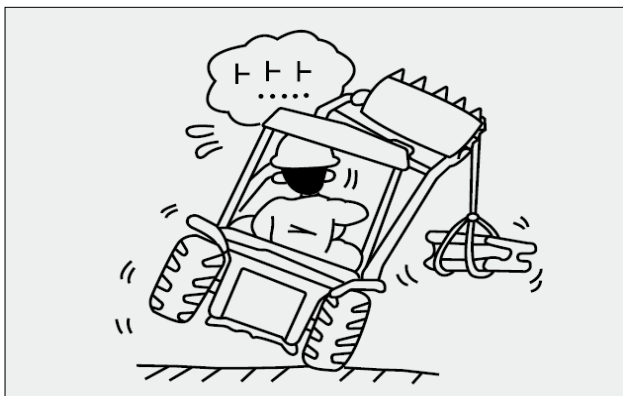

Nie podnosić niczego tylko jedną stroną ciągnika.

W takim przypadku ciągnik może przewrócić się na bok.

Upewnić się, że ładunek jest równomiernie rozłożony.

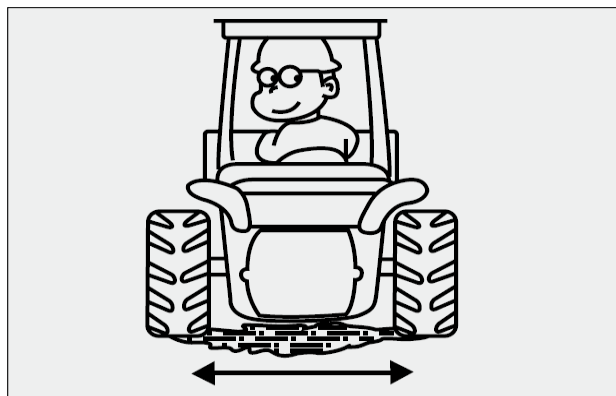

Zachować jak największy odstęp między tylnymi kołami dla bezpieczeństwa ciągnika.

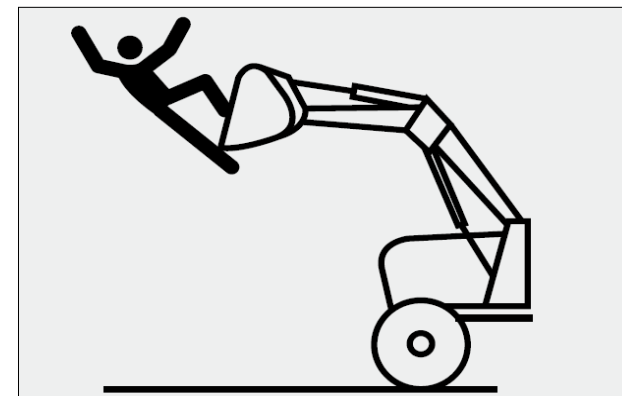

 **OSTRZEŻENIE**

- Nie wolno przewozić ładownicą pasażerów podczas pracy, na przykład w celu rozprowadzania nawozu. Może dojść do upadku z ładownicy, prowadząc do obrażeń lub nawet śmierci.
- Przed opuszczeniem ciągnika należy zawsze opuścić ramię ładownicy na podłoże.

 **WAŻNE**

- Niniejszy rozdział zawiera jedynie krótkie opisy i instrukcje dotyczące brony rotacyjnej i ładowniczki. Szczegółowe instrukcje obsługi i inne opisy można znaleźć w instrukcji obsługi każdego narzędzia.

## 9. WSKAZÓWKI DOTYCZĄCE OBSŁUGI

### ► WSKAZÓWKA DOT. UKŁADU OCZYSZCZANIA POWIETRZA

Aby zaoszczędzić paliwo i olej w ciągniku, należy zawsze pamiętać o następujących kwestiach.

1. Regularnie czyścić filtr powietrza, aby nie osadzał się na nim kurz.
2. Co 50 godzin i każdego dnia w warunkach piaszczystych/dużym zakurzeniu.
  - Oczyszczyć wkład filtra powietrza sprężonym powietrzem.
  - Jeśli gumowy pierścień jest przecięty lub rozszerzony, wymienić go na odpowiedni. Unieruchomić pierścień we właściwym miejscu i sprawdzić, czy nie ma wycieków.
  - Jeśli przez połączenie przewodu przedostaje się powietrze, należy również sprawdzić i usunąć inne nieszczelności.



#### WAŻNE

- Jeśli układ oczyszczania powietrza nie jest prawidłowo konserwowany, prowadzi to do wczesnego zużycia pierścieni tłokowych i tulei. Może to być przyczyną problemów, takich jak utrata mocy silnika, nadmierne oraz zużycie paliwa.

### ► WSKAZÓWKA DOT. SILNIKA

1. Wlej olej silnikowy, gdy silnik się nagrzeje, a wskaźnik temperatury wody wskaże, że wskazówka znajduje się w zielonej strefie.
2. Jeśli widoczny jest nadmierny czarny dym, należy sprawdzić wkład papierowy filtra powietrza, pompę wtryskową paliwa lub dysze.
3. Nie uruchamiać silnika bez obciążenia na dłużej niż 2 minut. Lepiej jest wyłączyć silnik niż pracować na biegu jałowym. Pomoże to w oszczędzaniu paliwa.

**► WSKAZÓWKA DOT. HAMULCA ► WSKAZÓWKA DOT. UKŁADU CHŁODZENIA ► WSKAZÓWKA DOT. OLEJU SMARNEGO**

1. Jeżeli ciągnik musi być zatrzymany na dłuższy czas, zaleca się ustawienie przekładni w położeniu neutralnym.
2. Nie wolno naciskać pedałów hamulca.
3. Podczas zjeżdżania ze wzniesienia zmniejszyć przepustnicę silnika i włączyć niski bieg.

Nie należy polegać tylko na hamulcach.

1. Zawsze używać oleju zalecanej jakości.
2. Każdego dnia przed uruchomieniem silnika sprawdzić poziom oleju za pomocą wskaźnika poziomu oleju i uzupełnić olej między poziomem minimalnym a maksymalnym.
3. Napełnić silnik olejem. W razie potrzeby wymienić filtr i pierścień o-ring.

**• INFORMACJE OGÓLNE**

Nowoczesne silniki wysokoprężne stawiają bardzo wysokie wymagania dotyczące stosowanego oleju smarowego. Specyficzne osiągi silnika, które stale rosły w ciągu ostatnich kilku lat, prowadzą do zwiększonego obciążenia termicznego oleju smarowego. Olej smarowy jest również bardziej narażony na zanieczyszczenia ze względu na mniejsze zużycie oleju i dłuższe okresy między wymianami oleju. Z tego powodu konieczne jest przestrzeganie wymagań i zaleceń opisanych w niniejszej instrukcji obsługi, aby nie skrócić okresu eksploatacji silnika. Oleje smarowe zawsze składają się z oleju bazowego i pakietu dodatków.

Najważniejsze zadania oleju smarowego (m.in. ochrona przed zużyciem, ochrona przed korozją, neutralizacja kwasów z produktów spalania, zapobieganie osadzaniu się koksu i sadzy na elementach silnika) przejmują dodatki. Właściwości oleju bazowego mają również decydujące znaczenie dla jakości

produktu, np. w odniesieniu do obciążenia termicznego. Zasadniczo wszystkie oleje silnikowe o tej samej specyfikacji mogą być mieszane. Należy jednak unikać mieszania olejów silnikowych, ponieważ zawsze dominują najgorsze właściwości mieszanki.

#### • **LEPKOŚĆ**

Temperatura otoczenia w miejscu instalacji lub w obszarze zastosowania silnika ma decydujące znaczenie dla wyboru odpowiedniej klasy lepkości. Zbyt wysoka lepkość może prowadzić do trudności z rozruchem, zbyt niska lepkość może zagrozić efektowi smarowania i spowodować wysokie zużycie oleju smarowego. Lepkość jest klasyfikowana zgodnie z SAE. Zasadniczo należy stosować uniwersalne oleje smarowe.



#### **WAŻNE**

- Przy wyborze klasy lepkości należy przestrzegać zalecanej jakości oleju smarowego.

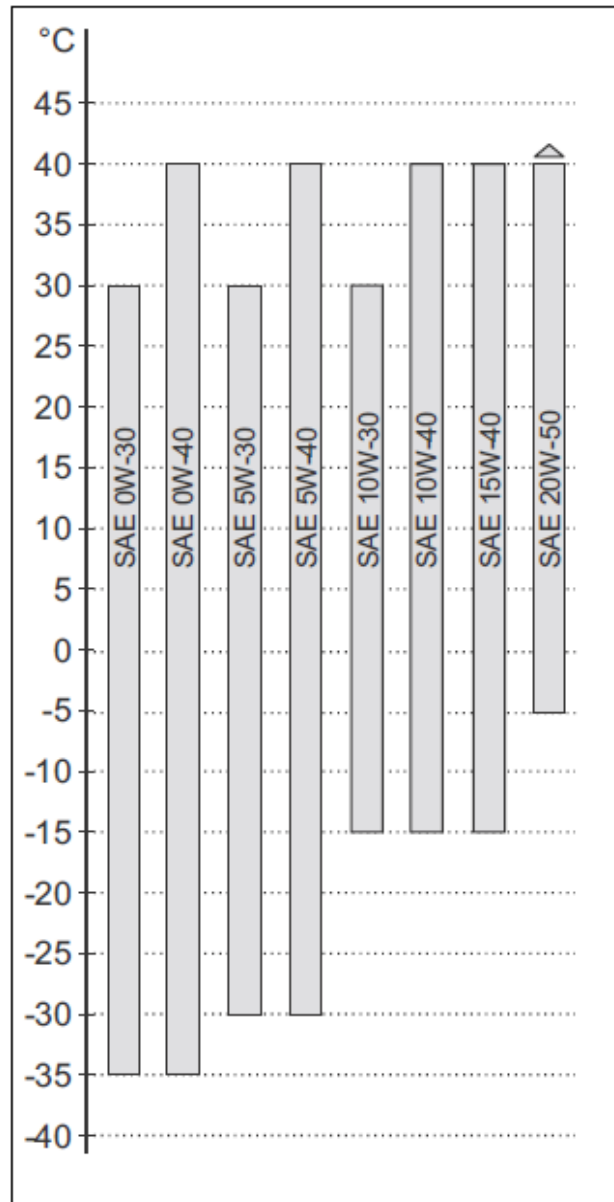

1. Do układu paliwowego należy zawsze używać filtrowanego oleju napędowego.
2. Pod koniec dnia pracy lepiej jest napełnić zbiornik oleju napędowego, aby zapobiec kondensacji.
3. Wymienić filtr, jeśli układ się zatkał. Nie wymieniać obu filtrów jednocześnie. Jeśli powyższe zalecenia nie będą przestrzegane, pompa wtryskowa paliwa i dysza wtryskowa szybko utracą sprawność. Ponadto doprowadzi to do zbyt dużej ilości czarnego dymu i nadmiernego zużycia oleju napędowego.

✘ Więcej informacji na temat oleju napędowego można znaleźć w **ZAŁĄCZNIKU**.



### ► ZIMOWA PRACA Z OLEJEM NAPĘDOWYM

Szczególne wymagania stawia się zachowaniu w niskich temperaturach (temperatura graniczna filtrowalności) w przypadku eksploatacji w zimie. Zimą na stacjach benzynowych dostępne są odpowiednie paliwa. W niskich temperaturach otoczenia wydzielanie się parafiny może prowadzić do zablokowania układu paliwowego i spowodować zakłócenia w działaniu.



#### WAŻNE

- W przypadku silników z wtryskiem Common Rail niedopuszczalne jest mieszanie benzyny i dodawanie dodatków o bardzo niskiej gęstości.

### ► UKŁAD CHŁODZENIA

1. Regularnie sprawdzać naciąg paska wentylatora.  
W razie potrzeby wyregulować.
2. Sprawdzić, czy poziom płynu chłodzącego w żeberkach chłodnicy jest właściwy.
3. Korek chłodnicy należy wymieniać tylko na oryginalny korek.
4. Nie wymontowywać termostatu, lecz w razie potrzeby wymienić go na nowy.
5. Nie należy często wymieniać wody w chłodnicy.

※ Więcej informacji na temat chłodziwa można znaleźć w 「**ZAŁĄCZNIKU**」.

### ► INNE WSKAZÓWKI

W silnikach chłodzonych cieczą płyn chłodzący musi być kondycjonowany i monitorowany, w przeciwnym razie silnik może zostać uszkodzony w wyniku:

- korozji,
- kawitacji,
- zamarzania,
- przegrzania.

## ► WSKAZÓWKI DOTYCZĄCE OBSŁUGI KIEROWNICY ZE WSPOMAGANIEM

1. Kierownicę ze wspomaganiem należy obsługiwać tylko przy pracującym silniku.  
Przy niskiej prędkości obrotowej silnika można poczuć, że kierownica pracuje z obciążeniem.
2. Gdy narzędzie, takie jak ładowacz, jest przymocowane do przodu, koło kierownicy może pracować z lekkim obciążeniem przy zatrzymanym ciągniku.  
W takim przypadku, należy poruszać kierownicą podczas jazdy ciągnikiem z małą prędkością.
3. Gdy kierownica jest całkowicie obrócona w jedną stronę, aktywowany jest zawór bezpieczeństwa, generujący sygnał dźwiękowy (dźwięk ostrzegawczy).  
W takim przypadku należy unikać używania kierownicy (dopuszczalne jest tylko krótkotrwałe użycie).  
Nigdy nie należy obracać kierownicy w sposób ciągły.
4. Niepotrzebne skręcanie kierownicy do końca (przy zatrzymanym ciągniku) może spowodować szybkie zużycie opon.
5. Zimą należy odpowiednio rozgrzać silnik przed użyciem.
6. Podczas naprawy elementów, takich jak rura, upewnić się, że do układu nie dostają się żadne obce materiały.
7. Kierownicę można obsługiwać z niewielką siłą. Dlatego należy obsługiwać ją z zachowaniem ostrożności i trzymać na niej rękę przez cały czas.



### OSTRZEŻENIE

- Zwolnienie kierownicy podczas jazdy może spowodować kolizję i przewrócenie się pojazdu.  
Nigdy nie wolno zwalniać kierownicy podczas jazdy.

## 10. W JAKI SPOSÓB KORZYSTAĆ Z PODNOŚNIKÓW

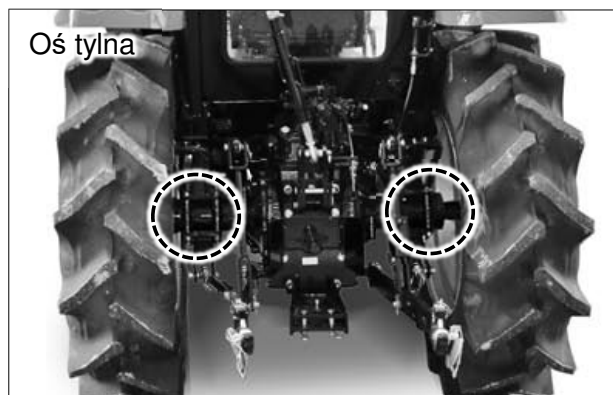

- W przypadku konieczności podniesienia ciągnika w celu wykonania czynności serwisowych należy zawieźć go do odpowiednio wyposażonego warsztatu.
- Przed przystąpieniem do jakichkolwiek czynności związanych z ciągnikiem należy wykonać następujące czynności. Włączyć napęd na cztery koła, pierwszy bieg i hamulec postojowy, a następnie umieścić kliny na kołach, dotykając podłoża.
- Przed podniesieniem ciągnika należy unikać jego kołysania, zabezpieczając go za pomocą drewnianych klinów przyłożonych do przedniej
- Używać podnośników o odpowiedniej nośności i stosować je na środku przedniej i tylnej osi, zwracając szczególną uwagę na rozkład masy.
- Na ciągniku nie ma naklejek wskazujących punkty podnoszenia, ponieważ byłoby to zbyt trudne do naklejenia na dostępnej przestrzeni i zbyt łatwo można je usunąć lub zetrzeć podczas normalnej pracy ciągnika.



### WAŻNE

- Umieścić podnośnik na punktach podnoszenia zgodnie z rodzajem operacji i zgodnie z wcześniej podanymi procedurami bezpieczeństwa.





## E. KONSERWACJA

1.	HARMONOGRAM KONSERWACJI	.....	E – 2
2.	OTWIERANIE POKRYW	.....	E – 4
3.	KONTROLA I KONSERWACJA POSZCZEGÓLNYCH CZĘŚCI	.....	E – 5
4.	SMAROWANIE KAŻDEJ CZĘŚCI	.....	E – 21
5.	PRZECHOWYWANIE CIĄGNIKA	.....	E – 22

# 1. HARMONOGRAM KONSERWACJI

## ► TABELA PRZEGLĄDÓW OKRESOWYCH I HARMONOGRAMU PRZEGLĄDÓW

■ Sprawdzić lub wyregulować każdą część przy wyłączonym silniku.

■ W przypadku konieczności serwisowania gorących części należy odczekać, aż zostanie ona schłodzona.

■ Przedziałowi godzin lub lat należy nadać priorytet, w zależności od tego, co nastąpi wcześniej

○ : Wyregulować · Sprawdzić

△ : Wyczyścić

● : Wymienić

★ : Tylko za pierwszym razem  
(Wymienić/Wyczyścić/Sprawdzić)

CZĘŚĆ	POZYCJA	INTERWAŁ – GODZINA											ROK		UWAGA				
		CO 50	CO 100	CO 150	CO 200	CO 250	CO 300	CO 350	CO 400	CO 450	CO 500	CO 2000	CO 1	CO 2					
SILNIK	POZIOM CHŁODZIWA	SPRAWDZIĆ PRZED KAŻDĄ PRACĄ																	
	CHŁODZIWO																●		
	POZIOM OLEJU SILNIKOWEGO	SPRAWDZIĆ PRZED KAŻDĄ PRACĄ																	
	OLEJ SILNIKOWY I FILTR	★				●								●				PIERWSZE 50 GODZIN - WYMIENIĆ	
	FILTR PALIWA																●		
	WKŁAD FILTRA POWIETRZA		△														●		WYMIENIĆ KIEDY JEST USZKODZONY
	CHŁODNICA I SIATKA	WYCZYŚCIĆ PRZED KAŻDĄ PRACĄ																	
	PASEK WENTYLATORA I PASEK UKŁADU KLIMATYZACJI		○																WYMIENIĆ W RAZIE POTRZEBY
	AKUMULATOR		○																WYMIENIĆ/NAŁADOWAĆ W RAZIE POTRZEBY
WĘZE I OPASKI	PRZEWÓD PALIWOWY I OPASKA												○				●	WYMIENIĆ KIEDY JEST USZKODZONY	
	PRZEWÓD I OPASKA FILTRA POWIETRZA												○				●		
	PRZEWÓD WLOTU POWIETRZA I OPASKA												○				●		
	PRZEWÓD CHŁODNICY I OPASKA												○				●		

**■ Sprawdzić lub wyregulować każdą część przy wyłączonym silniku.**  
**■ W przypadku konieczności serwisowania gorących części należy odczekać, aż zostanie ona schłodzona.**  
**■ Przedziałowi godzin lub lat należy nadać priorytet, w zależności od tego, co nastąpi wcześniej**

○ : Wyregulować · Sprawdzić      △ : Wyczyścić  
 ● : Wymienić  
 ★ : Tylko za pierwszym razem (Wymienić/Wyczyścić/Sprawdzić)

CZĘŚĆ	POZYCJA	INTERWAŁ – GODZINA											ROK		UWAGA		
		CO 50	CO 100	CO 150	CO 200	CO 250	CO 300	CO 350	CO 400	CO 450	CO 500	CO 2000	CO 1	CO 2			
PRZEKŁADNIA	OLEJ PRZEKŁADNIOWY	★							●								PIERWSZE 50 GODZIN - WYMIENIĆ
	FILTR SIATKOWY	★							△								PIERWSZE 50 GODZIN - CZYSZCZENIE
	OLEJ OSI PRZEDNIEJ	★	○									●					PIERWSZE 50 GODZIN WYMIENIĆ
POZOSTAŁE	ŚRUBY I NAKRĘTKI	SPRAWDZIĆ PRZED KAŻDĄ PRACĄ															
	LUZ PEDAŁU HAMULCA	SPRAWDZIĆ PRZED KAŻDĄ PRACĄ														20 ~ 30mm (0,78 ~ 1,18 cala)	
	LUZ PEDAŁU HAMULCA	SPRAWDZIĆ PRZED KAŻDĄ PRACĄ														30 ~ 40mm (1,18 ~ 1,57 cala)	
	PRZEDNIE TYLNE KOŁO	SPRAWDZIĆ PRZED KAŻDĄ PRACĄ															
	SMAROWANIE KAŻDEJ CZĘŚCI	○															SMAROWANIE KAŻDA PRACA NA MOKRO
	UKŁAD PRZEPUSTNICY							○									
	PRZEWODY ELEKTRYCZNE	○															WYMIENIĆ KIEDY JEST USZKODZONY
	ZBIEŻNOŚĆ KÓŁ							○									SERWISOWANIE W WARSZTACIE

E

## 2. OTWIERANIE POKRYW

### ▶ OTWIERANIE POKRYWY SILNIKA

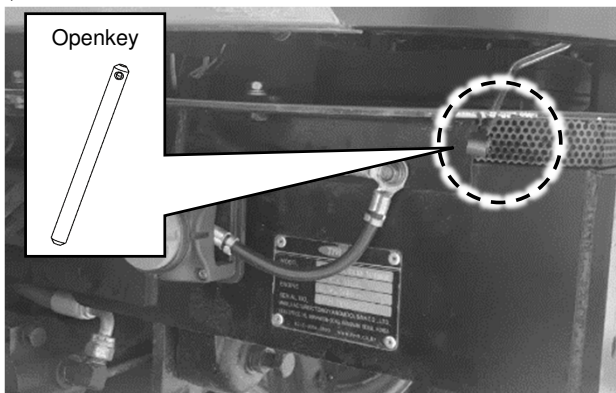

Przy podniesionej pokrywie silnika dźwignię zwalniającą zaczepek można wymontować, pociągając w dół, po uprzednim odłączeniu wiązki przewodów lampy pokrywy silnika. Pokrywę można samodzielnie otworzyć.

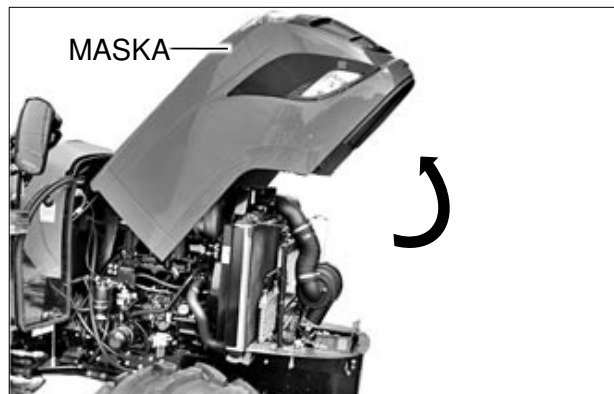

Podnieść pokrywę dłońmi. Następnie jest ona automatycznie otwierana i mocowana za pomocą amortyzatora.



### 3. KONTROLA I KONSERWACJA POSZCZEGÓLNYCH CZĘŚCI

#### ► POZYCJE, KTÓRE NALEŻY SPRAWDZIĆ

Aby zapobiec ewentualnym awariom, niektóre elementy należy sprawdzać codziennie.

Przed rozpoczęciem jazdy należy przeprowadzić kontrolę.

Sprawdzić każdą część w następującej kolejności:

1. Sprawdzić elementy, które były uszkodzone poprzedniego dnia.
2. Obejść ciągnik i sprawdzić:
  - Lampy pod kątem prawidłowego oświetlenia i uszkodzeń
  - Opony pod kątem ciśnienia, pęknięć, uszkodzeń i zużycia
  - Części obrotowe pod kątem luźnych śrub i nakrętek
  - Poziom oleju przekładniowego
  - Stan osprzętu narzędzia
3. Otworzyć pokrywę silnika i sprawdzić:
  - Poziom oleju silnikowego
  - Poziom chłodziwa
  - Czy pas wentylatora nie jest poluzowany i uszkodzony
4. Usiąść na fotelu kierowcy, przekręcić przełącznik do położenia „ON” i sprawdzić:
  - Prawidłowe działanie wskaźnika poziomu paliwa
  - Poziom paliwa
  - Czy kontrolki ostrzegawcze oleju silnikowego i ładowania migają
  - Kontrolki kierunkowskazów
  - Działanie sygnału dźwiękowego
  - Luz pedała hamulca
5. Uruchomić silnik, powoli jechać ciągnikiem i sprawdzić:
  - Kolor spalin
  - Działanie pedału hamulca
  - Naciśnięcie jednego pedału hamulca
  - Kierownicę pod kątem ciężkości obracania i wibracji
  - Działanie wskaźnika płynu chłodzącego
  - Sterowanie hydrauliczne TUZ.

## ► KONTROLA I WYMIANA PŁYNU CHŁODZĄCEGO SILNIKA

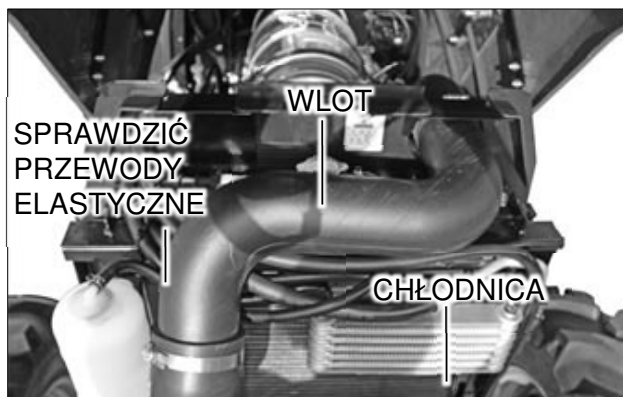

### <KONTROLA>

Otworzyć korek chłodnicy i sprawdzić, czy chłodnica jest napełniona płynem chłodzącym do wlotu wlewu.

Jeśli ilość płynu chłodzącego jest niewystarczająca, dolać więcej płynu chłodzącego.

#### OSTRZEŻENIE

- Nie otwierać korka, kiedy silnik jest gorący. W przeciwnym razie gorąca para może spowodować poważne oparzenia. Poczekaj, aż silnik ostygnie.

### <WYMIANA>

1. Aby spuścić płyn chłodzący, otworzyć zawór spustowy i korek chłodnicy, aby przyspieszyć spuszczenie płynu. W tym momencie ustawić zawór nagrzewnicy w położeniu otwarcia.
2. Dokładnie umyć wnętrze chłodnicy czystą wodą.
3. Założyć kurek spustowy i dolać płynu chłodzącego.
4. Uruchomić silnik i pozostawić go na biegu jałowym przez około 5 minut. Następnie sprawdzić płyn chłodzący w zbiorniku i w razie potrzeby dolać większej ilości płynu chłodzącego.

Jeśli płyn chłodzący zamrze, silnik może zostać uszkodzony.

- Przed dodaniem płynu niezamarzającego należy dokładnie oczyścić chłodnicę.
- Stosunek mieszanki płynu niezamarzającego różni się w zależności od producenta i temperatury.

Patrz instrukcja producenta.

- Przed dodaniem należy odpowiednio wymieszać płyn niezamarzający z wodą.
- Dodawanie środka zapobiegającego zamarzaniu - w przypadku odparowania:  
W przypadku zmniejszonej ilości dodać wodę.  
- W przypadku wycieku:  
Dodać mieszaninę płynu niezamarzającego i wody o takim samym stosunku mieszanki.

#### UWAGA

- Jeśli płyn chłodzący silnik dostanie się na skórę, może ją podrażnić i spowodować jej uszkodzenie.
- Pamiętaj, aby dokładnie oczyścić skórę mydłem i wodą lub środkiem do czyszczenia rąk.

## ► CZYSZCZENIE OSŁON CHŁODNICY I SKRAPLACZA



Podczas pracy na trawiastym polu lub pracy w nocy chłodnica lub kratka skraplacza mogą zostać zatkane trawą, słómkami lub owadami, co zmniejsza wydajność chłodzenia.

W takim przypadku należy oczyścić kratkę. Jeśli między wentylatorem a rurą utknął kurz, obszar ten należy przepłukać czystą wodą.



### WAŻNE

- Nie czyścić żeber chłodnicy strumieniem wody.
- Może to zdeformować żebro.

## ► KONTROLA I WYMIANA OLEJU SILNIKOWEGO

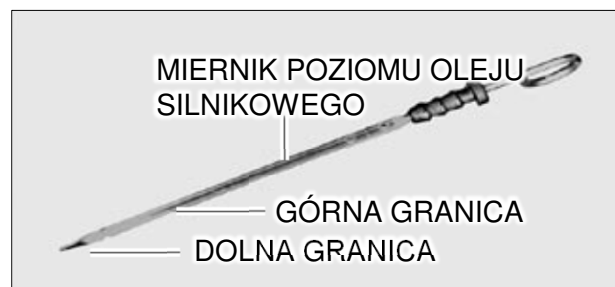
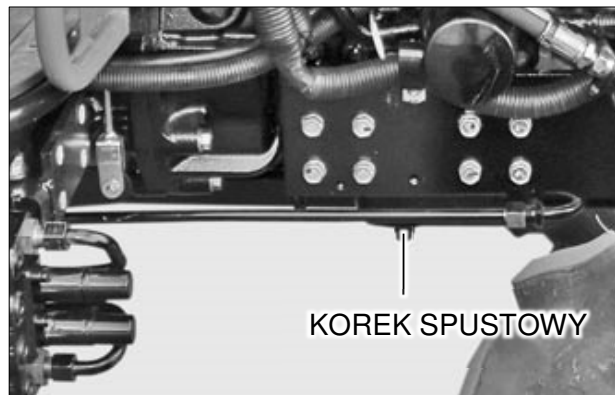

### <KONTROLA>

1. Wyciągnąć wskaźnik prętoty oleju,
2. wytrzeć jego końcówkę i włożyć go ponownie.  
Następnie wyciągnąć go i sprawdzić, czy poziom oleju znajduje się między górną i dolną granicą.
3. W przypadku niedostatecznej ilości dolać oleju.

### <WYMIANA>

1. Odkręcić korek spustowy w dolnej części silnika, aby spuścić zanieczyszczony olej silnikowy. Ponieważ z silnika wypływa najpierw gorący olej, należy uważać, aby nie ulec poparzeniu.
2. Po spuszczeniu oleju dokręcić korek spustowy oleju silnikowego.
3. Wlać określoną ilość oleju silnikowego przez otwór wlewowy.

**⚠ UWAGA**

- Jeśli olej silnikowy dostanie się na skórę, może ją podrażnić i spowodować jej uszkodzenie. Pamiętaj, aby dokładnie oczyścić skórę mydłem i wodą lub środkiem do czyszczenia rąk.
- Przed spuszczeniem oleju należy upewnić się, że silnik jest wystarczająco schłodzony. Olej jest bardzo gorący i może spowodować oparzenia w przypadku prowadzenia wymiany oleju zaraz po wyłączeniu silnika.

**⚠ WAŻNE**

- Nie dolewać oleju silnikowego powyżej górnego poziomu granicznego.
- Sprawdzić olej silnikowy przed uruchomieniem silnika lub co najmniej 5 minut po jego zatrzymaniu.
- Podczas próby użycia nowego oleju innego producenta lub oleju o innej lepkości należy całkowicie spuścić zużyty olej przed dodaniem nowego oleju.

▶ **KONTROLA I WYMIANA PŁYNU PRZEKŁADNIOWEGO**



**<KONTROLA>**

Przeprowadzić kontrolę przy wyłączonym silniku.

1. Sprawdzić poziom płynu przekładniowego przez wziernik, aby sprawdzić, czy jego poziom mieści się między górną i dolną granicą.
2. W przypadku niedostatecznej ilości dolać oleju.

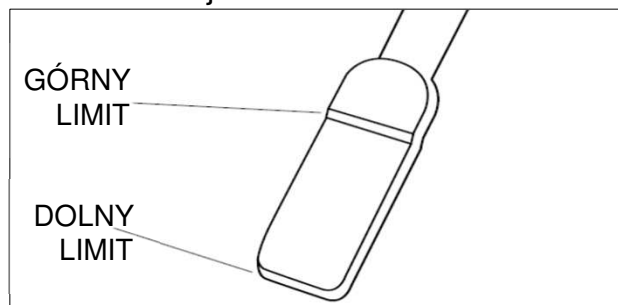

**<WYMIANA>**

1. Odkręcić korek spustowy w dolnej części przekładni, aby spuścić zanieczyszczony płyn przekładniowy. Ponieważ z silnika wypływa najpierw gorący płyn należy uważać, aby nie ulec poparzeniu.
2. Po spuszczeniu płynu dokręcić korek spustowy płynu przekładniowego.
3. Wlać określoną ilość płynu przekładniowego przez otwór wlewowy.

**⚠ UWAGA**

- Jeśli płyn przekładniowy dostanie się na skórę, może ją podrażnić i spowodować jej uszkodzenie. Pamiętaj, aby dokładnie oczyścić skórę mydłem i wodą lub środkiem do czyszczenia rąk.

**⊕ WAŻNE**

- Nie dolewać płynu powyżej górnego poziomu granicznego.
- Sprawdzić płyn przed uruchomieniem silnika lub co najmniej 5 minut po jego zatrzymaniu.
- Podczas próby użycia nowego płynu innego producenta lub płynu o innej lepkości należy całkowicie spuścić zużyty płyn przed dodaniem nowego.

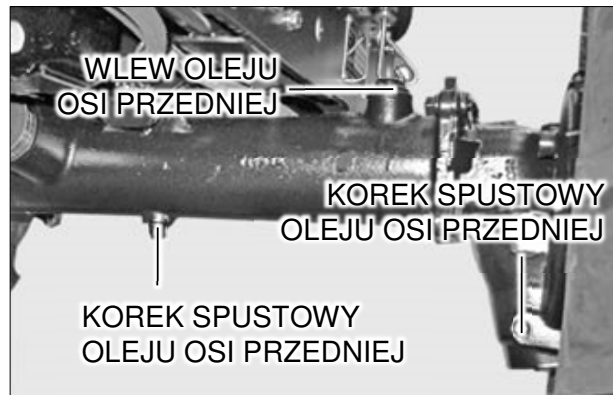
**► KONTROLA I WYMIANA OLEJU PRZEDNIEGO****<KONTROLA>**

1. Wyciągnąć wskaźnik prętowy oleju, wytrzeć jego końcówkę i włożyć go ponownie. Następnie wyciągnąć go i sprawdzić, czy poziom oleju znajduje się między górną i dolną granicą.
2. W przypadku niedostatecznej ilości dolać oleju.

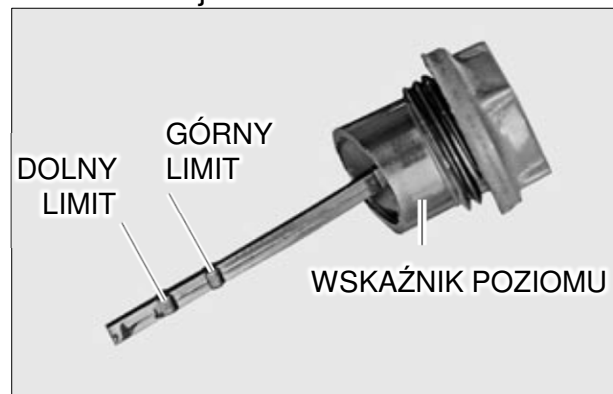
**<WYMIANA>**

1. Odkręcić korki spustowe na spodzie osi i w lewej/prawej obudowie końcowej, aby spuścić olej silnikowy. Ponieważ z silnika wypływa najpierw gorący płyn należy uważać, aby nie ulec poparzeniu.
2. Po spuszczeniu oleju dokręcić korek spustowy oleju.
3. Wlać określoną ilość oleju przez otwór wlewowy.

**⚠ UWAGA**

- Jeśli olej dostanie się na skórę, może ją podrażnić i spowodować jej uszkodzenie. Pamiętaj, aby dokładnie oczyścić skórę mydłem i wodą lub środkiem do czyszczenia rąk.
- Przed spuszczeniem oleju należy upewnić się, że silnik jest wystarczająco schłodzony. Olej jest bardzo gorący i może spowodować oparzenia w przypadku prowadzenia wymiany oleju zaraz po wyłączeniu silnika.

## ► CZYSZCZENIE FILTRA SIATKOWEGO PRZEKŁADNI



### WAŻNE

- Nie dolewać oleju mostu przedniego powyżej górnego poziomu granicznego.
- Sprawdzić olej mostu przedniego przed uruchomieniem silnika lub co najmniej 5 minut po jego zatrzymaniu.
- Podczas próby użycia nowego oleju innego producenta lub oleju o innej lepkości należy całkowicie spuścić zużyty olej przed dodaniem nowego oleju.

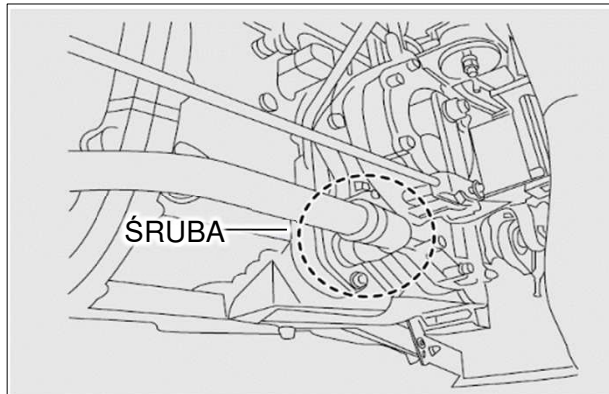

1. Podczas wymiany oleju przekładniowego oczyścić olejem napędowym.
2. Wykręcić śrubę wspornika korpusu filtra z prawej dolnej części tylnej obudowy przekładni i delikatnie pociągnąć za filtr szczypcami, aby go wyjąć.

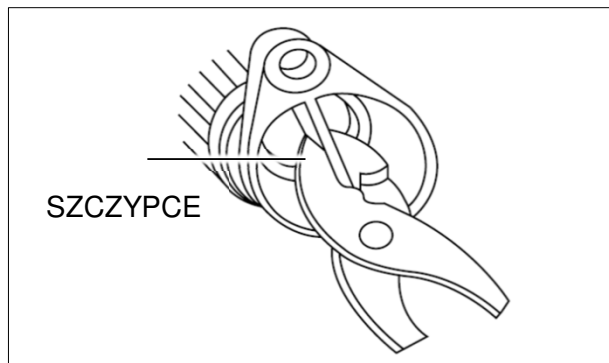

## ► WYMIANA WKŁADU FILTRA OLEJU SILNIKOWEGO



1. Wymontować wkład filtra oleju silnikowego, obracając go kluczem do filtra w kierunku przeciwnym do ruchu wskazówek zegara.
2. Nałożyć cienką warstwę oleju na pierścień o-ring nowego wkładu i zamontować nowy wkład, dokręcając go ręką. Gdy jego uszczelka dotknie powierzchni uszczelniającej, obrócić ją o około 2/3 obrotu za pomocą klucza.
3. Wlać olej silnikowy do odpowiedniego poziomu we wkładzie nowego filtra oleju.

4. Uruchomić silnik na ok. 5 minut i sprawdzić poprawność działania za pomocą lampki ostrzegawczej oleju silnikowego. Następnie wyłączyć silnik.

(Lampka ostrzegawcza powinna być wyłączona podczas pracy silnika).

4. Ponownie sprawdzić poziom oleju za pomocą wskaźnika. Jeśli ilość nadal jest niewystarczająca, dodać więcej.

### ► ZBIORNIK PALIWA



Stosować wyłącznie olej napędowy o niskiej lub bardzo niskiej zawartości siarki.



#### WAŻNE

- Jeśli w paliwie zmieszane są obce materiały, takie jak pył i piasek lub woda, może to spowodować pogorszenie wydajności pompy wtryskowej paliwa. Należy upewnić się, że przez filtr siatkowy dolewane jest paliwo wysokiej jakości.

### ► ODPOWIETRZANIE UKŁADU PALIOWEGO

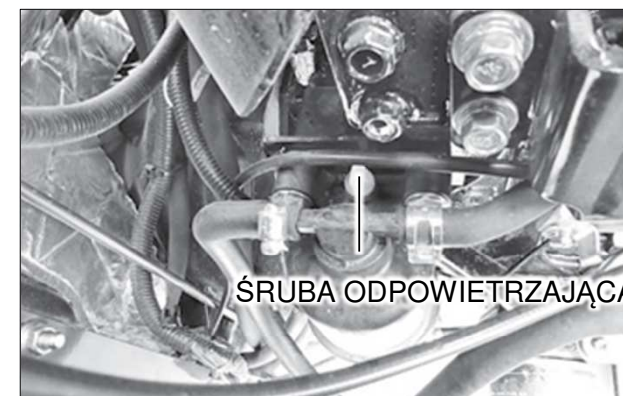

Odpowietrzenie układu należy wykonać w następujących warunkach.

- Silnik zostaje wyłączony z powodu pustego zbiornika paliwa.
- Filtr lub rura zostały usunięte.

#### <INSTRUKCJA ODPOWIETRZANIA UKŁADU PALIOWEGO>

1. Odkręcić śrubę odpowietrzającą.
2. Uruchomić silnik.
3. Gdy przez śrubę odpowietrzającą wypłynie czyste paliwo, dokręcić śrubę.
4. Powtórzyć procedurę, jeśli układ nie jest całkowicie odpowietrzony.

► CZYSZCZENIE FILTRA PALIWA I WYMIANA WKŁADU

Filtr ten służy do usuwania z paliwa ciał obcych i wody.

1. Ustawić kurek filtra paliwa w położeniu „OFF”.
2. Poluzować śrubę wieńcową na górze pokrywy, aby zdjąć pokrywę.
3. Przepłukać wkład olejem napędowym, aby usunąć z niego obce materiały.
4. Jeśli wkład jest poważnie zanieczyszczony, wymienić go na nowy.



**WAŻNE**

- Filtr paliwa należy wymieniać co 500 godzin po wymianie po pierwszych 50 godzinach.

► CZYSZCZENIE ZAWORU PODCIŚNIENIOWEGO



Wyciągnąć zawór ręką i usunąć kurz z jego wnętrza.

Jeśli jest brudny lub wodnisty, dokładnie przetrzeć go suchą szmatką przed ponownym zamontowaniem.

**<UWAGI DOTYCZĄCE KONTROLI I SERWISOWANIA FILTRA POWIETRZA>**

1. Używać standardowego wkładu i filtra i nie nakładać na niego oleju.
2. Dokładnie usunąć kurz z pokrywy.
3. Zamontować go tak, aby kurz nie dostał się pod pokrywę.
4. Nigdy nie jeździć z wymontowanym wkładem i filtrem.

► CZYSZCZENIE I WYMIANA FILTRA POWIETRZA

**<CZYSZCZENIE>**

Przedmuchać sprężonym powietrzem od wewnątrz w kierunku zewnętrznej części wkładu.

Zachować odpowiednią odległość między dyszą powietrzną, a wkładem.

**<WYMIANA>**

Po 5-krotnym czyszczeniu wkładu lub w przypadku jego uszkodzenia wymienić go na nowy.



**WAŻNE**

- Podczas czyszczenia nie wolno uderzać we wkład kamieniem lub betonem.
- Należy upewnić się, że wkład jest prawidłowo zamontowany.
- Mocno dokręcić każdą część filtra powietrza, aby całkowicie zablokować przedostawanie się kurzu.



## ► SPRAWDZIĆ PRZEWODY ELASTYCZNE

Części gumowe, takie jak przewód paliwowy i przewód chłodnicy, starzeją się z upływem czasu, nawet gdy ciągnik nie jest używany.

Dlatego takie części należy wymieniać wraz z ich opaskami zaciskowymi co 2 lata lub w przypadku ich uszkodzenia



### WAŻNE

- Jeśli którykolwiek przewód paliwowy jest uszkodzony, paliwo wycieka i może dojść do zapłonu.
- Sprawdzić przewód paliwowy i podjąć niezbędne działania.

## ► SPRAWDZENIE AKUMULATORA

1. Kontrola poziomu naładowania akumulatora. Jeśli akumulator nie jest używany przez ponad dwa tygodnie, uruchomienie silnika może być trudne. W takim przypadku należy naładować akumulator.
2. Jeśli zacisk akumulatora jest skorodowany, nie może dostarczyć prądu. Jeśli jest skorodowany lub zanieczyszczony, należy przetrzeć go papierem ściernym lub szczotką.

### DANE TECHNICZNE AKUMULATORA

12V 80AH (20 GODZ.)

## ► ŁADOWANIE AKUMULATORA

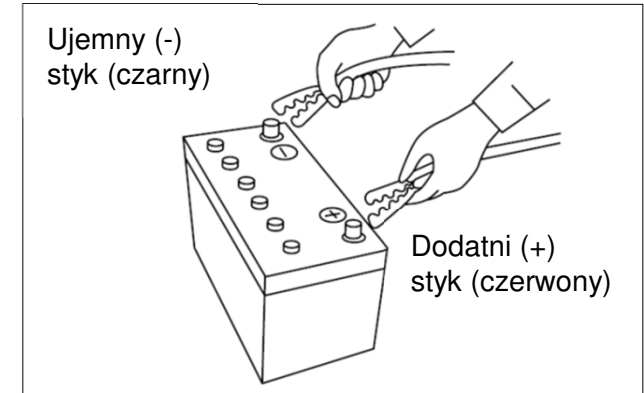

1. Ustawić wyłącznik zapłonu w położeniu „OFF” i wyjąć akumulator z ciągnika.
2. Naładować akumulator w dobrze wentylowanym miejscu.
3. Akumulator ładować należy zgodnie ze zwykłymi procedurami i unikać szybkiego ładowania.
4. Wyłączyć prostownik i prawidłowo podłączyć przewody do ujemnych i dodatnich zacisków akumulatora.
5. W przypadku korzystania z prostownika jego prąd ładowania powinien być niższy niż 10A.

## ► ROZRUCH AKUMULATORA

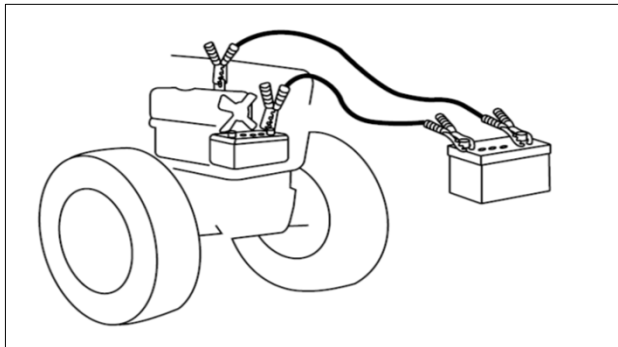

1. Wyłączyć wszystkie urządzenia elektryczne.
2. Podłączyć dodatni zacisk sprawnego akumulatora do dodatniego zacisku rozładowanego akumulatora za pomocą przewodu rozruchowego.
3. Podłączyć ujemny zacisk sprawnego akumulatora do korpusu silnika ciągnika w celu rozładowania akumulatora za pomocą przewodu rozruchowego.
4. W pierwszej kolejności uruchomić silnik pojazdu ze sprawnym akumulatorem. Następnie uruchomić silnik ciągnika rozładowanym akumulatorem.
5. Po uruchomieniu silnika najpierw odłączyć przewód ujemny. Następnie odłączyć przewód dodatni.

6. Rozładowany akumulator należy ładować przez około 30 minut po uruchomieniu silnika.



### NIEBEZPIECZEŃSTWO

- Podczas ładowania akumulator po wyjęciu go z ciągnika wytwarza wodór, stwarzając zagrożenie pożarowe. Akumulator należy ładować w dobrze wentylowanym miejscu.
- Akumulator wytwarza wysoce łatwopalny wodór, który może eksplodować. Utrzymywać łatwopalne przedmioty i iskry z dala od akumulatora.
- Elektrolit akumulatorowy to kwas siarkowy, który może poparzyć skórę i oczy. Należy uważać, aby nie doszło do rozlania.
- Jeśli elektrolit w akumulatorze dostanie się do oczu, skóry, na ubranie lub przedmiot, należy dokładnie przepłukać go wodą. W przypadku połknięcia należy wypić dużo wody. Należy również natychmiast uzyskać pomoc lekarską, jeśli kwas dostanie się do oka lub zostanie połknięty.



### OSTRZEŻENIE

- Najpierw podłączyć zacisk dodatni i podłączyć zacisk ujemny do korpusu silnika ciągnika przy rozładowanym akumulatorze.

## ► ODŁĄCZENIE AKUMULATORA



Funkcja odłączenia akumulatora polega na odłączeniu zasilania układu elektrycznego poprzez przerwanie połączenia z akumulatorem. Niesie to korzyści dla bezpieczeństwa i eksploatacji ciągnika, w szczególności:

1. Chroni układ elektryczny przed zwarcieniem;
2. Zmniejszone samorozładowanie akumulatora, gdy ciągnik pozostawał na biegu jałowym przez dłuższy czas;
3. Umożliwia przeprowadzanie konserwacji i napraw w warunkach bezpieczeństwa.

## ► SPRAWDZENIE OKABLOWANIA ELEKTRYCZNEGO

Obróć pokrętło do pozycji 「OFF」, aby odłączyć akumulator i z powrotem do pozycji 「ON」, aby wznowić normalną pracę. Pokrętło odłączania akumulatora znajduje się na wsporniku po prawej stronie akumulatora.

Ustawianie odłącznika akumulatora w bezpiecznym stanie

Ze względów bezpieczeństwa pokrętło odłącznika akumulatora można zdjąć w sposób opisany poniżej.

### <Demontaż pokrętła>

1. Ustawić pokrętło w pozycji 「OFF」; pokrętła nie można wyjąć w tej pozycji.
2. Wcisnąć pokrętło i nadal obracać je w lewo do oporu.
3. Usunąć pokrętło.

### <Ponowny montaż pokrętła>

1. Zamontować pokrętło
2. Nacisnąć i obrócić pokrętło zgodnie z ruchem wskazówek zegara, ustawiając je w położeniu 45°

1. Luźne końcówki przewodów mogą spowodować awarię styków, a uszkodzenie przewodów może prowadzić do pogorszenia wydajności urządzeń elektrycznych, zwarcia i pożaru. Wymienić lub naprawić zużyte i uszkodzone przewody.
2. W przypadku odklejenia osłony przewodów owinać przewody taśmą izolacyjną.
3. Jeśli elementy mocujące lub opaski do mocowania przewodów są uszkodzone, zamocować przewody za pomocą zacisków.
4. Raz w roku należy regularnie sprawdzać okablowanie w warsztacie, aby uniknąć pożaru.

## ► SPRAWDZENIE I WYMIANA BEZPIECZNIKÓW



### <SKRZYŃKA BEZPIECZNIKÓW>

W ciągniku zamontowane są bezpieczniki, aby zapobiec ewentualnym wypadkom w przypadku awarii obwodu elektrycznego. Jeśli podczas jazdy układ elektryczny nie działa prawidłowo, należy sprawdzić, czy bezpiecznik nie jest przepalony.

1. Zdjąć osłonę skrzynki bezpieczników.
2. Wymontować przepalony bezpiecznik
3. Zamontować nowy bezpiecznik o takiej samej pojemności.
4. Funkcja i pojemność każdego bezpiecznika są podane na pokrywie skrzynki bezpieczników.

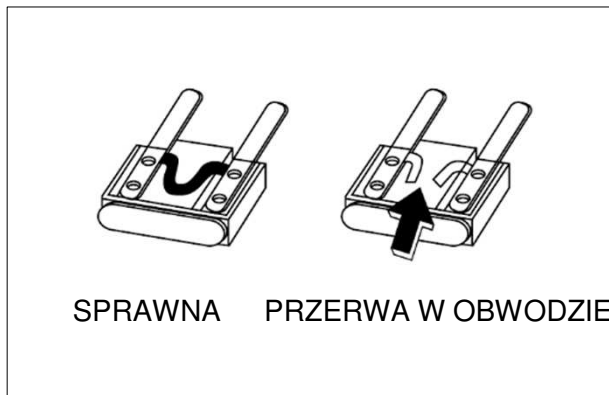

### OSTRZEŻENIE

- W przypadku stosowania bezpieczników innych niż podane w specyfikacji, przewody mogą się przegrzać, co prowadzi do pożaru. Nigdy nie używać bezpiecznika o innej pojemności.
- Nigdy nie używać także drutu stalowego, ani folii zamiast bezpiecznika.

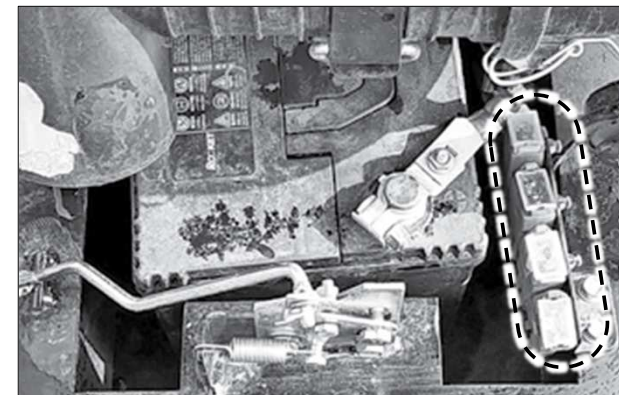

### <BEZPIECZNIK DUŻEJ WYDAJNOŚCI (50A)>

Ciągnik jest wyposażony w trzy bezpieczniki przewodów. Bezpieczniki te są przepalane w celu odcięcia prądu w obwodzie elektrycznym w celu zabezpieczenia przewodów. Należy znaleźć przyczynę przepalenia bezpieczników i wymienić je na oryginalne części.

### <KONTROLA>

Skontrolować bezpiecznik przez przezroczystą szybę, aby sprawdzić, czy nie jest przepalony.

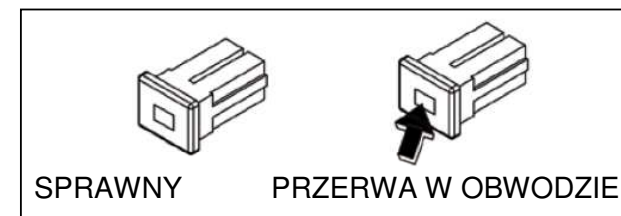

## ► WYMIANA ŻARÓWKI

Jeśli lampka nie zapala się po naciśnięciu odpowiedniego przełącznika:

1. Sprawdzić odpowiedni bezpiecznik.
2. Jeśli bezpiecznik jest nienaruszony, wyjąć oprawkę żarówki z lampy.
3. Wyjąć żarówkę z gniazda i sprawdzić, czy żarnik nie jest przepalony.
4. W przypadku przepalenia żarnika wymienić żarówkę na nową o takiej samej pojemności.

ŻARÓWKA	SPECYFIKACJA
REFLEKTOR	12V H4 50W/40W
KONTROLKA KIERUNKOWSKAZÓW (PRZEDNIA)	12V 21W
KONTROLKA KIERUNKOWSKAZÓW (TYLNA)	12V 21W
ŚWIATŁO POZYCYJNE (PRZÓD)	12V 5W
ŚWIATŁO STOP / POZYCYJNE	12V 21W / 5W
ŚWIATŁO ROBOCZE (TYŁ)	12V 25W

## ► REGULACJA LINKI PEŁZANIA PEDAŁU SPRZĘGŁA

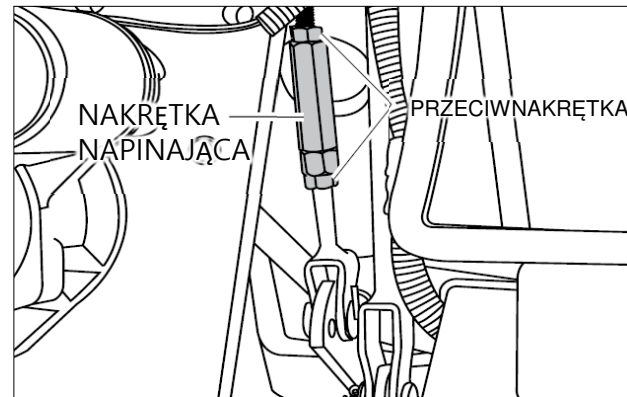

Po dłuższym użyciu pedału sprzęgła luz linki pełzania może być zbyt duży.

### <REGULACJA>

1. Otworzyć pokrywę boczną (po lewej stronie).
2. Poluzować nakrętkę zabezpieczającą i obrócić napinacz, aby wyregulować luz na odpowiedni poziom.
3. Po zakończeniu regulacji należy mocno dokręcić nakrętkę zabezpieczającą.
4. Zamknąć pokrywę akumulatora.

## ► KONTROLA I REGULACJA PEDAŁU HAMULCA

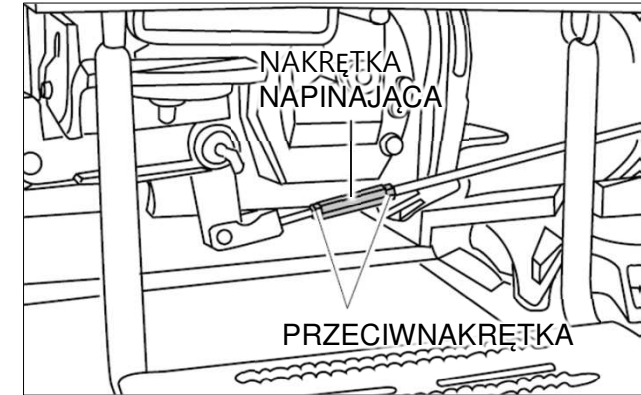

Luz pedału hamulca wzrasta, gdy jest używany przez dłuższy czas.

Zmienia się również jego równowaga. Jeśli luz jest zbyt duży, wyregulować go.

### <REGULACJA>

1. Odkręcić nakrętkę zabezpieczającą i obrócić nakrętkę regulacyjną, aby wyregulować luz (w lewo i w prawo).
2. Obrócenie jej w lewo zwiększa luz, a obrócenie w prawo zmniejsza luz.
3. Po zakończeniu regulacji mocno dokręcić nakrętkę zabezpieczającą.

► **PRAWDŁOWY SWOBODNY LUZ PEDAŁU SPRZĘGŁA I HAMULCA**

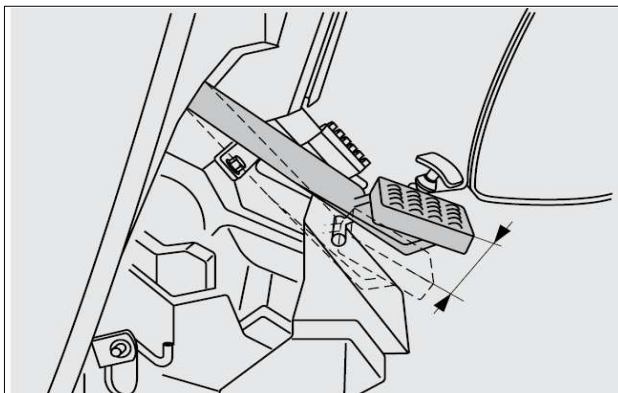

Delikatnie nacisnąć pedał ręką aby sprawdzić jego luz.

PEDAŁ SPRZĘGŁA	Pedał hamulca
20~ 30mm (0,79~ 1,18 cala)	30~ 40mm (1,18~ 1,57 cala)

**⚠ OSTRZEŻENIE**

- Jeśli lewy i prawy hamulec nie są uruchamiane jednocześnie, siła hamowania jest przykładana tylko do jednej strony, co prowadzi do niebezpiecznej sytuacji. Upewnić się, że luz lewego i prawego pedału jest taki sam.
- Po zakończeniu regulacji potwierdzić stan działania.

► **KONTROLA I REGULACJA PASKA WENTYLATORA**

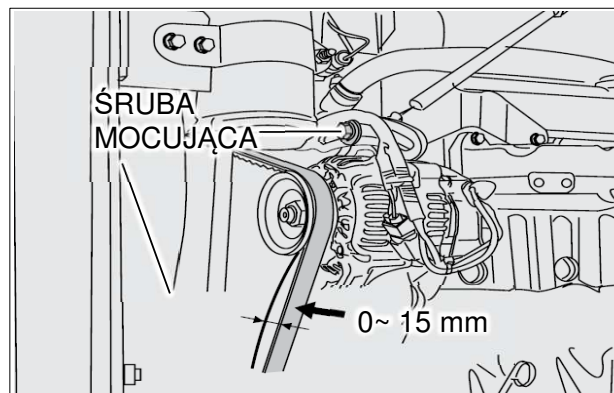

Okresowo sprawdzać i regulować naciąg paska wentylatora.

1. Odkręcić lekko śrubę mocującą alternator i przesunąć alternator w celu regulacji naciągu.
2. Sprawdzić naciąg paska. Nacisnąć środek pasa siłą ok. 10 kg. Najlepiej jest, gdy pas jest odchylony o 0 ~ 15 mm.

► **KONTROLA PRZEWODU PALIWOWEGO**

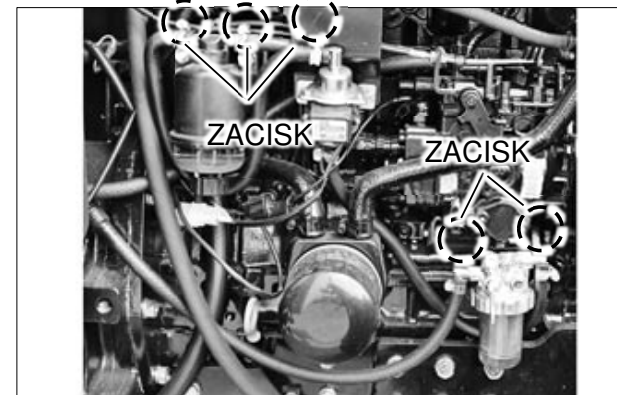

Sprawdzić elastyczny przewód paliwowy w następujący sposób:

1. Wyłączyć silnik. Po wystarczającym ostygnięciu silnika otworzyć pokrywę silnika.
2. Sprawdzić, czy elastyczny przewód paliwowy nie jest uszkodzony lub nieszczelny. Wymienić w razie potrzeby.
3. Dokręcić obejmę.

► KONTROLA PRZEWODU FILTRA POWIETRZA



Sprawdzić przewód filtra powietrza w następujący sposób:

1. Wyłączyć silnik. Po wystarczającym ostygnięciu silnika otworzyć pokrywę silnika.
2. Sprawdzić, czy przewód filtra powietrza nie jest uszkodzony lub nieszczelny. Wymienić w razie potrzeby.
3. Dokręcić obejmę.

► KONTROLA PRZEWODU CHŁODNICY



Sprawdzić elastyczny przewód chłodnicy w następujący sposób:

1. Wyłączyć silnik. Po wystarczającym ostygnięciu silnika otworzyć pokrywę silnika.
2. Sprawdzić, czy elastyczny przewód chłodnicy nie jest uszkodzony lub nieszczelny. Wymienić w razie potrzeby.
3. Dokręcić obejmę.

► CIŚNIENIE W OPONACH

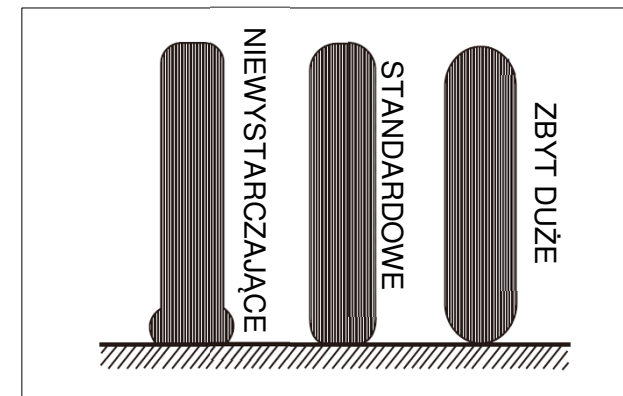

Sprawdzić, czy ciśnienie w oponach przednich i tylnych jest prawidłowe. Jeśli nie, wyregulować je zgodnie ze specyfikacją.

 **OSTRZEŻENIE**

- Należy upewnić się, że utrzymywane jest określone ciśnienie w oponach, aby uniknąć wypadku, a nawet śmierci z powodu pęknięcia opony.

E

## ► REGULACJA ROZSTAWU KÓŁ

Można to regulować poprzez zmianę obręczy i tarcz lewego i prawego koła.

### OSTRZEŻENIE

- Ze względów bezpieczeństwa należy zlecić wykonanie regulacji rozstawu kół dealerowi lub warsztatowi.
- Nigdy nie zdejmować opon, jeśli nie ma bezpiecznego urządzenia podtrzymującego. Ciągnik może się przewrócić.

### OSTRZEŻENIE

- Po wyregulowaniu rozstawu kół zmienia się szerokość i promień skrętu pojazdu. Należy o tym pamiętać podczas jazdy.

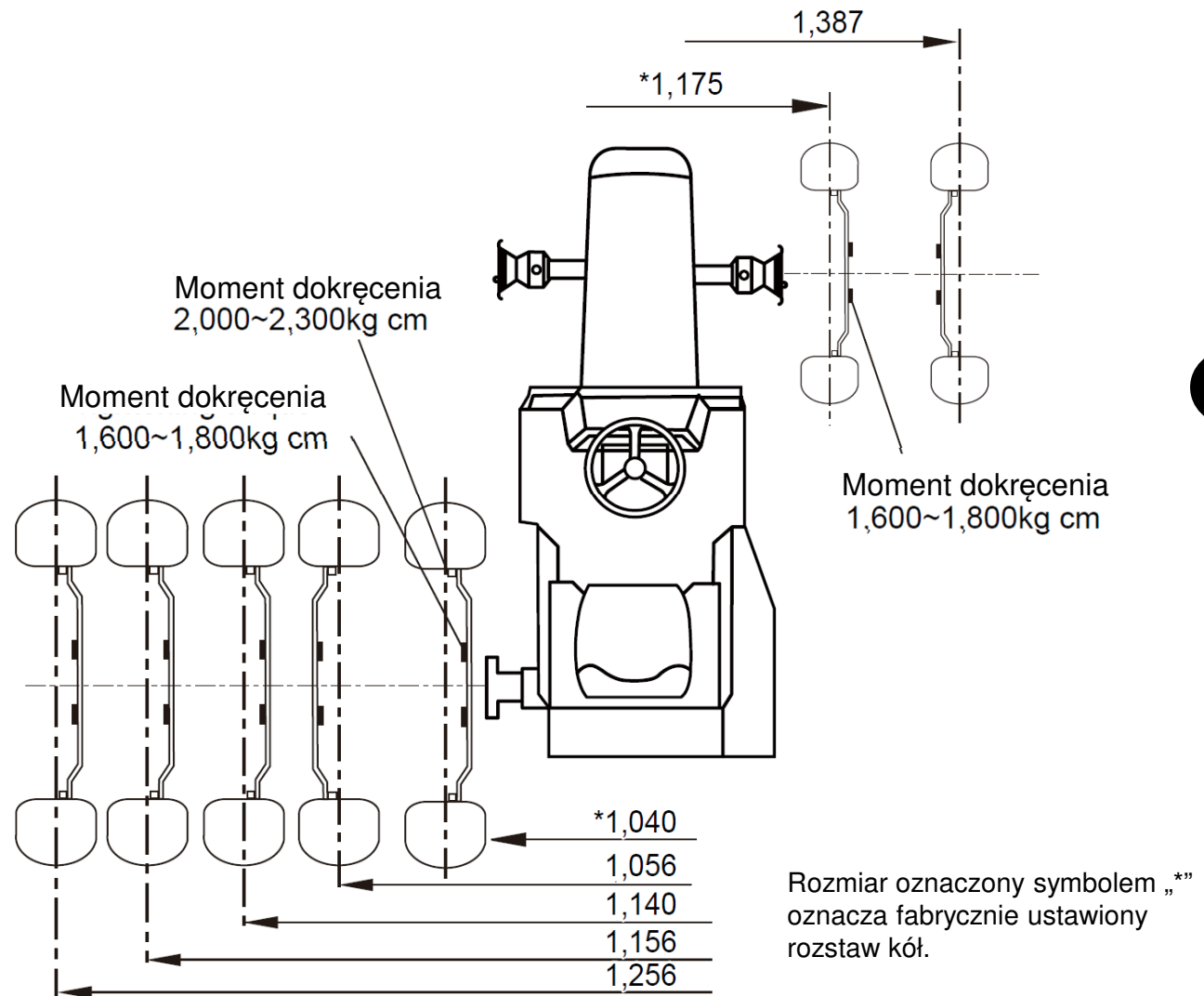



## 4. SMAROWANIE KAŻDEJ CZĘŚCI

### ► PUNKTY SMAROWANIA I SPUSTU

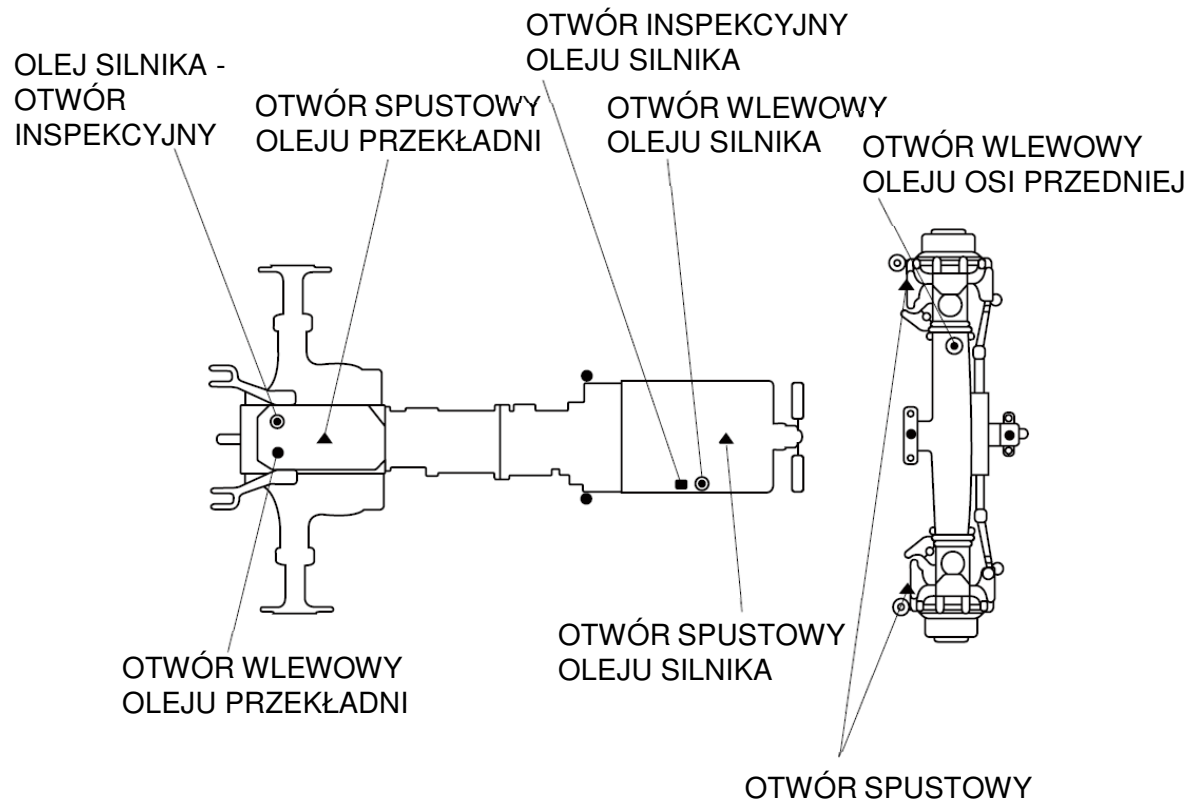

◎ OTWÓR WLEWOWY ● SMAROWNICZKA ▲ OTWÓR SPUSTOWY ■ OTWÓR INSPEKCYJNY

### ► SMAROWANIE RAMIENIA HAMULCA

Zdjąć gumowe zaślepki z podłogi i deski rozdzielczej, aby uzyskać dostęp do smarownicy.

Dodać smar za pomocą smarownicy tłokowej.

## 6. PRZECHOWYWANIE CIĄGNIKA

### ► CODZIENNE PRZECHOWYWANIE

1. Po zakończeniu prac ciągnik należy wyczyścić. W szczególności należy go dokładnie oczyścić po bronowaniu lub pracy na mokrym polu.
2. Upewnić się, że narzędzie zostało opuszczone.
3. Jeśli to możliwe, należy przechowywać ciągnik w pomieszczeniu.
4. Jeśli ciągnik jest przechowywany na zewnątrz należy go przykryć.
5. Dla lepszego rozruchu zaleca się wymontowanie akumulatora z ciągnika i przechowywanie go w pomieszczeniu na zimę.
6. Jeśli temperatura zewnętrzna jest niższa niż 0 °C, dodać płyn niezamarzający lub całkowicie spuścić płyn chłodzący, aby zapobiec zamarznięciu i pęknięciu silnika.
7. Wyjąć kluczyk z ciągnika i przechowywać go oddzielnie.

### ► DŁUGOTRWALE PRZECHOWYWANIE

Dokładnie oczyścić ciągnik i przechowywać go w następujący sposób:

1. Wymienić olej silnikowy na nowy i uruchomić silnik na 5 minut, aby równomiernie rozprowadzić olej do każdej części.
2. Spuścić płyn chłodzący z chłodnicy. Następnie wykonać etykietę z napisem "Brak płynu chłodzącego" i przymocować ją do kierownicy. Jeśli płyn niezamarzający został już dodany, nie ma potrzeby spuszczenia płynu chłodzącego.
3. Dolać oleju, płynu i paliwa do każdej części zgodnie z tabelą przeglądów.
4. Nałożyć cienką warstwę smaru na części, które są narażone na działanie rdzy.
5. Sprawdzić, czy żadna śruba i nakrętka nie są poluzowane i dokręcić luźne śruby i nakrętki.
6. Ustawić ciśnienie w oponie na nieco wyższe niż podane w specyfikacji.

7. Zdjąć obciążnik. Odłączyć lub opuścić narzędzie.
8. Zaklinować tylne koła.
9. Wyjąć akumulator z ciągnika lub wyłączyć jego przełącznik, aby odciąć połączenie zasilania.
10. Użyć ramienia odcinającego sprzęgła do rozłączenia sprzęgła. W przypadku dłuższego postoju ciągnika z włączonym sprzęgłem, tarcza sprzęgła ulega utlenieniu, co powoduje jej zatarcie.
11. Umieścić drewniane klocki pod oponami, aby je zabezpieczyć.
12. Podczas długotrwałego przechowywania akumulator należy ładować co 2 miesiące.
13. Przechowywać go w suchym miejscu, aby uniknąć wpływu deszczu lub śniegu i przykryć korpus.

## ► PONOWNE UŻYCIE PO DŁUGOTRWAŁYM PRZECHOWYWANIU

Podczas korzystania z ciągnika po jego długotrwałym przechowywaniu należy przestrzegać poniższych instrukcji.

1. Przed rozpoczęciem jazdy należy dokładnie sprawdzić ciągnik.
2. Aby utrzymać wydajność i żywotność silnika, pozostawić silnik na biegu jałowym przez około 30 minut po jego uruchomieniu.



### UWAGA

- W przypadku pozostawienia akumulatora podłączonego do ciągnika należy wyłączyć jego przełącznik, aby odciąć zasilanie elektryczne.
- Jeśli okablowanie zostanie uszkodzone przez gryzonie, jego zwarcie może spowodować pożar.



### WAŻNE

- W celu smarowania silnika należy raz w miesiącu utrzymywać prędkość obrotową silnika na poziomie 1,500 ~ 2,000 obr./min przez 5 do 10 minut.
- Wyjąć kluczyk z ciągnika i przechowywać go oddzielnie.

## ► UŻYTKOWANIE I UTYLIZACJA

W celu ochrony środowiska zaleca się zachowanie następujących zasad:

1. Unikać przeciążania pracy, ponieważ może to prowadzić do niepełnego spalania i emisji, które mogą zanieczyszczać powietrze.
2. Podczas wymiany oleju, w tym oleju silnikowego, oleju przekładniowego, oleju hydraulicznego i płynu chłodzącego, należy uważać, aby go nie rozlać i zawsze utylizować zużyty olej zgodnie z obowiązującymi przepisami. Zużyty olej należy traktować ostrożnie i odpowiednio utylizować, ponieważ może zanieczyścić glebę i wodę.
3. Po upływie okresu eksploatacji maszyny nie należy jej zaniedbywać ani wyrzucać samodzielnie, ale skontaktować się z dealerem, aby autoryzowany serwis mógł zutylizować maszynę zgodnie z przepisami.





## F. ROZWIĄZYWANIE PROBLEMÓW

1. USUWANIE USTEREK SILNIKA ..... F – 2
2. UKŁAD SPRZĘGŁA ..... F – 5
3. USUWANIE USTEREK HAMULCÓW ..... F – 5
4. USUWANIE USTEREK UKŁADU KIEROWNICZEGO .... F – 6
5. USUWANIE USTEREK UKŁADU HYDRAULICZNEGO . F – 6
6. ROZWIĄZYWANIE PROBLEMÓW UKŁADU ELEKTRYCZNEGO . . F – 7
7. USUWANIE USTEREK UKŁADU KLIMATYZACJI .... F – 8

**1. USUWANIE USTEREK SILNIKA**

PROBLEM	PRAWDOPODOBNA PRZYCZYNA	ROZWIĄZANIE
Rozrusznik nie obraca się po obróceniu kluczyka w stacyjce	<ul style="list-style-type: none"> <li>Przełącznik WOM jest włączony w pozycji «ON»</li> <li>Uszkodzony wyłącznik bezpieczeństwa</li> <li>Akumulator rozładowany</li> <li>Luźny styk</li> <li>Uszkodzony przełącznik kluczykowy</li> <li>Uszkodzony rozrusznik</li> </ul>	<ul style="list-style-type: none"> <li>Ustawić przełącznik PTO w pozycji OFF</li> <li>Naprawić lub wymienić w warsztacie</li> <li>Naładować akumulator</li> <li>Sprawdzić, czy nie ma luzu i korozji</li> <li>Oczyścić, dokręcić i nałożyć smar</li> <li>Naprawić lub wymienić w warsztacie</li> <li>Naprawić lub wymienić w warsztacie</li> </ul>
Rozrusznik pracuje, ale jego prędkość nie może być zwiększona	<ul style="list-style-type: none"> <li>Słaby akumulator</li> <li>Słaba masa</li> <li>Nieprawidłowa lepkość oleju silnikowego</li> </ul>	<ul style="list-style-type: none"> <li>Naładować akumulator.</li> <li>Oczyścić styk i mocno podłączyć masę</li> <li>Wymienić olej silnikowy o odpowiedniej lepkości</li> </ul>
Rozrusznik działa, ale nie można uruchomić silnika	<ul style="list-style-type: none"> <li>Powietrze w układzie paliwowym</li> <li>Zatkany filtr paliwa</li> <li>Brak zasilania paliwem</li> <li>Uszkodzony silnik</li> <li>Uszkodzony wyłącznik zapłonu</li> </ul>	<ul style="list-style-type: none"> <li>Odpowietrzyć układ</li> <li>Oczyścić lub wymienić filtr</li> <li>Otworzyć zawór i dolać paliwa</li> <li>Naprawić lub wymienić w warsztacie</li> <li>Naprawić lub wymienić w warsztacie</li> </ul>
Silnik pracuje nieregularnie	<ul style="list-style-type: none"> <li>Powietrze w układzie paliwowym</li> <li>Zatkany filtr paliwa</li> <li>Zapchany dysza wtryskowa</li> <li>Wyciek paliwa z przewodu</li> <li>Słaby wtrysk paliwa</li> </ul>	<ul style="list-style-type: none"> <li>Odpowietrzyć układ</li> <li>Oczyścić lub wymienić filtr</li> <li>Naprawić lub wymienić w warsztacie</li> <li>Dokręcić zacisk, wymienić rurę i maszynę i zamocować miedzianą podkładkę</li> <li>Naprawić lub wymienić w warsztacie</li> </ul>
Silnik zatrzymuje się przy niskiej prędkości obrotowej	<ul style="list-style-type: none"> <li>Uszkodzona pompa wtryskowa</li> <li>Nieprawidłowy luz zaworu silnika</li> <li>Niskie obroty biegu jałowego</li> <li>Uszkodzona dysza</li> </ul>	<ul style="list-style-type: none"> <li>Naprawić lub wymienić w warsztacie</li> <li>Naprawić lub wymienić w warsztacie</li> <li>Dostosować do standardowej prędkości</li> <li>Naprawić lub wymienić w warsztacie</li> </ul>



PROBLEM	PRAWDOPODOBNA PRZYCZYNA	ROZWIĄZANIE
Silnik jest przeciążony	<ul style="list-style-type: none"> <li>Ograniczony regulator</li> <li>Zwiększony poziom oleju</li> </ul>	<ul style="list-style-type: none"> <li>Naprawić lub wymienić w warsztacie</li> <li>Naprawić lub wymienić w warsztacie</li> </ul>
Silnik nagle gaśnie	<ul style="list-style-type: none"> <li>Niski poziom paliwa</li> <li>Uszkodzona dysza</li> <li>Zatarcie silnika wskutek niedostatecznej ilości oleju lub słabego smarowania</li> </ul>	<ul style="list-style-type: none"> <li>Dodać więcej paliwa i odpowietrzyć układ</li> <li>Naprawić lub wymienić w warsztacie</li> <li>Naprawić lub wymienić w warsztacie</li> </ul>
Silnik jest przegrzany	<ul style="list-style-type: none"> <li>Niewystarczająca ilość płynu chłodzącego</li> <li>Uszkodzony pasek wentylatora</li> <li>Niedrożna chłodnica</li> <li>Niewystarczająca ilość oleju silnikowego</li> </ul>	<ul style="list-style-type: none"> <li>Dolać płynu chłodzącego</li> <li>Wymienić pasek</li> <li>Oczyścić chłodnicę</li> <li>Sprawdzić i dodać</li> </ul>
Silnik wytwarza biały lub czarny dym	<p>Biały dym</p> <ul style="list-style-type: none"> <li>Zatkany filtr powietrza</li> <li>Nadmierna ilość oleju silnikowego</li> <li>Niewystarczająca ilość dostarczanego paliwa</li> </ul> <p>Czarny dym</p> <ul style="list-style-type: none"> <li>Niska jakość paliwa</li> <li>Zbyt duża ilość paliwa</li> <li>Niewystarczające ciśnienie dyszy</li> </ul>	<p>Biały dym</p> <ul style="list-style-type: none"> <li>Sprawdzić i wyczyścić</li> <li>Sprawdzić i ustawić odpowiednią ilość</li> <li>Naprawić lub wymienić w warsztacie</li> </ul> <p>Czarny dym</p> <ul style="list-style-type: none"> <li>Dolać określonego paliwa</li> <li>Naprawić lub wymienić w warsztacie</li> <li>Naprawić lub wymienić w warsztacie</li> </ul>

PROBLEM	PRAWDOPODOBNA PRZYCZYNA	ROZWIĄZANIE
Moc silnika jest niewystarczająca	<ul style="list-style-type: none"> <li>• Zatkana lub zwęglona końcówka dyszy</li> <li>• Niedostateczne sprężanie lub wyciek gazu z gniazda zaworu</li> <li>• Nieprawidłowo wyregulowany luz zaworowy</li> <li>• Nieprawidłowy czas wtrysku</li> <li>• Niski poziom paliwa</li> <li>• Zatkany filtr powietrza</li> </ul>	<ul style="list-style-type: none"> <li>• Naprawić lub wymienić w warsztacie</li> <li>• Naprawić lub wymienić w warsztacie</li> <li>• Naprawić lub wymienić w warsztacie</li> <li>• Naprawić lub wymienić w warsztacie</li> <li>• Dolać paliwa</li> <li>• Oczyszczyć wkład</li> </ul>
Kontrolka ostrzegawcza oleju zapala się podczas jazdy	<ul style="list-style-type: none"> <li>• Niski poziom oleju silnikowego</li> <li>• Niska lepkość oleju silnikowego</li> <li>• Uszkodzony przełącznik ciśnienia</li> <li>• Uszkodzona pompa oleju</li> <li>• Zapchany wkład filtra oleju</li> </ul>	<ul style="list-style-type: none"> <li>• Dolać oleju silnikowego do określonego poziomu</li> <li>• Wymienić na olej silnikowy o odpowiedniej lepkości</li> <li>• Wymienić przełącznik</li> <li>• Naprawić lub wymienić w warsztacie</li> <li>• Wymienić filtr oleju</li> </ul>
Kontrolka ostrzegawcza oleju zapala się podczas jazdy	<ul style="list-style-type: none"> <li>• Uszkodzone przewody</li> <li>• Uszkodzony alternator</li> <li>• Uszkodzony akumulator</li> <li>• Uszkodzony pasek wentylatora</li> </ul>	<ul style="list-style-type: none"> <li>• Sprawdzić, czy nie ma luźnych lub brakujących styków, zwarcia i słabej masy i w razie potrzeby naprawić</li> <li>• Naprawić lub wymienić w warsztacie</li> <li>• Wymienić akumulator</li> <li>• Wymienić pasek</li> </ul>





## 2. ROZWIĄZYWANIE PROBLEMÓW Z UKŁADEM HAMULCOWYM

PROBLEM	PRZYCZYNA PROBLEMU	ROZWIĄZANIE
Hamulec nie działa. Ponadto działa tylko hamulec jednostronny	<ul style="list-style-type: none"> <li>Nadmierny luz pedału hamulca</li> <li>Zużyta lub spalona wkładka</li> <li>Inny luz lewego i prawego pedału</li> </ul>	<ul style="list-style-type: none"> <li>Wyregulować luz</li> <li>Naprawić lub wymienić w warsztacie</li> <li>Ustawić taki sam luz z obu stron</li> </ul>
Pedał hamulca nie powraca prawidłowo do położenia wyjściowego	<ul style="list-style-type: none"> <li>Uszkodzona sprężyna powrotna hamulca</li> <li>Brak smaru na części ślizgowej</li> </ul>	<ul style="list-style-type: none"> <li>Wymienić sprężynę</li> <li>Usunąć rdzę i nałożyć smar</li> </ul>

B

## 3. ROZWIĄZYWANIE PROBLEMÓW Z UKŁADEM SPRZĘGŁA

PROBLEM	PRZYCZYNA PROBLEMU	ROZWIĄZANIE
Sprzęgło się ślizga	<ul style="list-style-type: none"> <li>Nieprawidłowo wyregulowany pedał</li> </ul>	<ul style="list-style-type: none"> <li>Wyregulować luz pedału</li> </ul>
Nie można rozłączyć sprzęgła	<ul style="list-style-type: none"> <li>Nieprawidłowo wyregulowany pedał</li> </ul>	<ul style="list-style-type: none"> <li>Wyregulować luz pedału</li> </ul>

#### 4. ROZWIĄZYWANIE PROBLEMÓW Z UKŁADEM KIEROWNICZYM

PROBLEM	PRAWDOPODOBNA PRZYCZYNA	ROZWIĄZANIE
Kierownica stawia duży opór lub Kierownica wibruje	<ul style="list-style-type: none"> <li>Nieprawidłowa zbieżność kół</li> <li>Nieprawidłowe ciśnienie w oponach</li> <li>Wibracje z każdego połączenia</li> </ul>	<ul style="list-style-type: none"> <li>Wyregulować</li> <li>Ustawić takie samo ciśnienie lewej i prawej opony</li> <li>Dokręcić lub wymienić połączenie</li> </ul>
Zbyt duży swobodny ruch kierownicy	<ul style="list-style-type: none"> <li>Zużyty wałek kierownicy</li> <li>Zużyte części metalowe</li> <li>Luz do każdego połączenia</li> </ul>	<ul style="list-style-type: none"> <li>Naprawić lub wymienić w warsztacie</li> <li>Naprawić lub wymienić w warsztacie</li> <li>Dokręcić</li> </ul>

#### 5. USUWANIE USTEREK UKŁADU HYDRAULICZNEGO

PROBLEM	PRAWDOPODOBNA PRZYCZYNA	ROZWIĄZANIE
Wycieki oleju z przewodu lub węża	<ul style="list-style-type: none"> <li>Luźne zaciski</li> <li>Pęknięte przewody</li> </ul>	<ul style="list-style-type: none"> <li>Dokręcić</li> <li>Naprawić lub wymienić w warsztacie</li> </ul>
Ciśnienie hydrauliczne nie zostanie obniżone	<ul style="list-style-type: none"> <li>Nieruchoma dźwignia sterowania prędkością opuszczania</li> <li>Uszkodzony zawór</li> <li>Uszkodzony cylinder</li> <li>Uszkodzona i zatarta część obrotowa wału podnośnika</li> </ul>	<ul style="list-style-type: none"> <li>Ustawić ją w położeniu opuszczania</li> <li>Naprawić lub wymienić w warsztacie</li> <li>Naprawić lub wymienić w warsztacie</li> <li>Naprawić lub wymienić w warsztacie</li> </ul>
Ciśnienie hydrauliczne nie zostanie zwiększone	<ul style="list-style-type: none"> <li>Niewystarczające obroty silnika</li> <li>Niewystarczająca ilość oleju przekładniowego</li> <li>Powietrze zasysane do rury ssącej</li> <li>Zatkany filtr oleju</li> <li>Uszkodzona pompa hydrauliczna</li> <li>Uszkodzony zawór</li> <li>Uszkodzony cylinder</li> </ul>	<ul style="list-style-type: none"> <li>Ustawić prędkość na 1,000 do 1,500 obr./min</li> <li>Dolać oleju do określonego poziomu</li> <li>Dokręcić połączenie.</li> </ul> <p>Jeśli jakkolwiek rura lub wąż są popękane lub pierścień o-ring jest uszkodzony, wymienić je.</p> <ul style="list-style-type: none"> <li>Naprawić lub wymienić w warsztacie</li> <li>Naprawić lub wymienić w warsztacie</li> <li>Naprawić lub wymienić w warsztacie</li> </ul>



## 6. ROZWIĄZYWANIE PROBLEMÓW UKŁADU ELEKTRYCZNEGO

PROBLEM	PRAWDOPODOBNA PRZYCZYNA	ROZWIĄZANIE
Akumulator nie będzie ładowany	<ul style="list-style-type: none"> <li>Przepalony bezpiecznik topikowy</li> <li>Uszkodzone przewody</li> <li>Uszkodzony alternator</li> <li>Luźny lub uszkodzony pasek wentylatora</li> <li>Uszkodzona funkcja akumulatora</li> </ul>	<ul style="list-style-type: none"> <li>Sprawdzić przewody i wymienić bezpiecznik topikowy</li> <li>Sprawdzić, czy nie ma luźnych lub brakujących styków, zwarcia i słabej masy i w razie potrzeby naprawić</li> <li>Naprawić lub wymienić w warsztacie</li> <li>Wyregulować naciąg lub wymienić pasek</li> <li>Sprawdzić, czy nie ma luźnych lub skorodowanych styków i czy nie ma za mało elektrolitu, i podejmij niezbędne działania</li> </ul>
Reflektor nie wytwarza dość światła	<ul style="list-style-type: none"> <li>Niski poziom naładowania akumulatora</li> <li>Usterka styków w przewodach</li> </ul>	<ul style="list-style-type: none"> <li>Naładować</li> <li>Sprawdzić, oczyścić i ponownie dokręcić masę i zacisk</li> </ul>
Lampa nie włącza się	<ul style="list-style-type: none"> <li>Przepalona żarówka</li> <li>Przepalony bezpiecznik</li> <li>Usterka styku</li> </ul>	<ul style="list-style-type: none"> <li>Wymienić żarówkę</li> <li>Sprawdzić przewody i wymienić bezpiecznik</li> <li>Sprawdzić i ponownie dokręcić masę i zacisk</li> </ul>
Klakson nie działa	<ul style="list-style-type: none"> <li>Uszkodzony włącznik klaksonu</li> <li>Uszkodzone przewody</li> <li>Uszkodzony klakson</li> </ul>	<ul style="list-style-type: none"> <li>Wymienić</li> <li>Naprawić</li> <li>Naprawić lub wymienić</li> </ul>
Kontrolka kierunkowskazów nie miga	<ul style="list-style-type: none"> <li>Przepalona żarówka</li> <li>Uszkodzony moduł migacza</li> <li>Słaby kontakt</li> </ul>	<ul style="list-style-type: none"> <li>Wymienić żarówkę</li> <li>Wymienić</li> <li>Sprawdzić i ponownie dokręcić masę i zacisk</li> </ul>
Oświetlenie robocze nie włącza się	<ul style="list-style-type: none"> <li>Przepalona żarówka</li> <li>Usterka styku</li> </ul>	<ul style="list-style-type: none"> <li>Wymienić żarówkę</li> <li>Sprawdzić i ponownie dokręcić masę i zacisk</li> </ul>

## 7. USUWANIE USTEREK UKŁADU KLIMATYZACJI

OBJAWY	STAN	PRZYCZYNA	ŚRODEK ZARADCZY
Nieprawidłowy dźwięk	<ul style="list-style-type: none"> <li>Dźwięk na wlocie/wylocie</li> </ul>	<ul style="list-style-type: none"> <li>Niewystarczające smarowanie</li> <li>Zwalnianie naciągu paska</li> <li>Zwolnić wspornik</li> <li>Usterka sprzęgła</li> </ul>	<ul style="list-style-type: none"> <li>Uzupełnić</li> <li>Wyregulować</li> <li>Dokręcić śruby</li> <li>Sprawdzić</li> </ul>
Nieprawidłowy obrót	<ul style="list-style-type: none"> <li>Przyczyna zw. z wlotem</li> </ul>	<ul style="list-style-type: none"> <li>Uszkodzone części</li> <li>Poślizg sprzęgła</li> <li>Nienasmarowane</li> </ul>	<ul style="list-style-type: none"> <li>Sprawdzić, wymienić</li> <li>Sprawdzić, wymienić</li> <li>Uzupełnić</li> </ul>
	<ul style="list-style-type: none"> <li>Przyczyna zw. z wylotem</li> </ul>	<ul style="list-style-type: none"> <li>Zwolniony naciąg paska</li> </ul>	<ul style="list-style-type: none"> <li>Wyregulować</li> </ul>
Wyciek czynnika chłodniczego lub oleju	<ul style="list-style-type: none"> <li>Wyciek czynnika chłodniczego lub oleju</li> </ul>	<ul style="list-style-type: none"> <li>Uszkodzona podkładka uszczelniająca</li> <li>Śruba z łbem zwolniona</li> <li>Uszkodzony o-ring</li> </ul>	<ul style="list-style-type: none"> <li>Wymienić</li> <li>Dokręcić śruby</li> <li>Wymienić</li> </ul>
Zbyt duże ciśnienie	<ul style="list-style-type: none"> <li>Niskie, wysokie ciśnienie</li> </ul>	<ul style="list-style-type: none"> <li>Niewystarczająca ilość czynnika chłodniczego</li> <li>Sprężarka</li> </ul>	<ul style="list-style-type: none"> <li>Wyregulować</li> <li>Wymienić</li> </ul>
Słaby w wyniku działania ciśnienia lub nie działa	<ul style="list-style-type: none"> <li>Silnik działa normalnie</li> <li>Silnik nie działa prawidłowo</li> <li>Wyciek powietrza</li> </ul>	<ul style="list-style-type: none"> <li>Niedrożny wlot powietrza</li> <li>Zamarzanie parownika</li> <li>Uszkodzony przełącznik respiratora</li> <li>Sprężarka</li> <li>Usterka silnika</li> <li>Przecięcie przewodu</li> <li>Nieszczelność przewodu</li> </ul>	<ul style="list-style-type: none"> <li>Usunąć</li> <li>Kontrola minimalnego ciśnienia</li> <li>Wymienić przełącznik</li> <li>Wymienić</li> <li>Wymienić</li> <li>Wymienić</li> <li>Sprawdzić, dokręcić</li> </ul>
Nie można sterować wentylatorem	<ul style="list-style-type: none"> <li>Silnik</li> <li>Silnik nie działa prawidłowo</li> </ul>	<ul style="list-style-type: none"> <li>Usterka przełącznika regulacji objętości powietrza</li> <li>Usterka silnika</li> </ul>	<ul style="list-style-type: none"> <li>Sprawdzić, dokręcić</li> <li>Wymienić</li> </ul>
Hałas	<ul style="list-style-type: none"> <li>Hałas regularny lub nieregularny</li> </ul>	<ul style="list-style-type: none"> <li>Tarcie koła pasowego</li> </ul>	<ul style="list-style-type: none"> <li>Sterowanie kierunkiem sprężarki</li> </ul>
Rozłączyć	<ul style="list-style-type: none"> <li>Czasami się włącza</li> <li>Uruchamiany ręcznie</li> <li>Brak uszkodzeń przewodów</li> </ul>	<ul style="list-style-type: none"> <li>Uszkodzenie przewodu</li> <li>Duża szczelina sprzęgła</li> <li>Niskie napięcie</li> <li>Usterka</li> </ul>	<ul style="list-style-type: none"> <li>Sprawdzić przewód</li> <li>Wyregulować</li> <li>Sprawdzić akumulator</li> <li>Wymienić</li> </ul>
Poślizg	<ul style="list-style-type: none"> <li>Poślizg podczas obrotu</li> </ul>	<ul style="list-style-type: none"> <li>Niskie napięcie</li> <li>Pręt olejowy przy sprzęgle</li> <li>Usterka</li> </ul>	<ul style="list-style-type: none"> <li>Sprawdzić akumulator</li> <li>Wyczyścić</li> <li>Wymienić</li> </ul>



## G. NORMA DLA PRAC W GOSPODARSTWIE

W CELU ZAPEWNIENIA BEZPIECZNEJ PRACY W ROLNICTWIE, ŚRODKI OSTROŻNOŚCI DOTYCZĄCE UŻYTKOWANIA MASZYN ROLNICZYCH SĄ USTALANE PRZEZ NARODOWY INSTYTUT INŻYNIERII ROLNICZEJ.

ABY ZAPEWNIĆ BEZPIECZNĄ PRACĘ, NALEŻY DOKŁADNIE PRZECZYTAĆ TE INFORMACJE WRAZ Z INSTRUKCJĄ OBSŁUGI.

## 1. NORMA DLA PRAC W GOSPODARSTWIE

### ► OZNACZENIA BEZPIECZEŃSTWA

Przed rozpoczęciem pracy należy zawsze sprawdzić stan działania oświetlenia pod kątem bezpieczeństwa (np. kierunkowskazu).

※ Jeśli jakikolwiek system oświetlenia zostanie usunięty※

Może to doprowadzić do nieoczekiwanego wypadku, ponieważ nie jest możliwe przekazywanie sygnałów dla ludzi lub maszyn znajdujących się w pobliżu.

### ► INSTRUKCJA PRZED UŻYCIEM

Operator musi dbać o swoje zdrowie i powinien zadbać o wystarczającą ilość odpoczynku.

Przed rozpoczęciem użytkowania maszyny należy ją sprawdzić i naprawić w przypadku wystąpienia usterki.

- Sprawdzić, czy zespół kół przednich i tylnych jest sprawny.
- Sprawdzić dokręcenie śrub i nakrętek w każdym zespole.

Nie prowadzić pojazdów, jeśli masz problemy z psychiką, jesteś pijany, w ciąży, poniżej 16 roku życia, niewykształcony, przepracowany, chory, pod wpływem narkotyków lub z innego powodu, który może mieć wpływ na normalne działanie maszyny.

Należy nosić odpowiednią odzież roboczą.

- Założyć kask ochronny, aby chronić głowę.
- Założyć kask i odzież roboczą, aby zapobiec obrażeniom, takim jak zaplątanie w maszynę.

- Środki ochronne zapobiegające obrażeniom stopy lub poślizgowi — założyć odpowiednie, nieśliskie buty, aby zapobiec upadkowi z maszyny, rozproszeniu gleby i śliskiej powierzchni.
- Środki przeciw pyłowi i toksycznemu gazowi.
- Nosić odpowiednie środki ochronne.
- Środki przeciw herbicydom: nosić sprzęt ochronny chroniący układ oddechowy, oczy i skórę.
- Środki przeciw hałasowi: nosić sprzęt ochronny, aby chronić uszy.
- Obchodzenie się ze sprzętem ochronnym: nie wolno wchodzić na maszynę ani pozwalać zbliżać się do niej dzieciom.

Jeśli zaparkowanie maszyny rolniczej na drodze nie jest możliwe z powodu awarii lub z jakiegokolwiek innego powodu, operator musi podjąć działania, takie jak przetransportowanie sprzętu w inne miejsce niż droga.



Należy również zasygnalizować, że pojazd jest uszkodzony stawiając znak 100 m za i 200 m w nocy za pojazdem zgodnie z art. 23 rozporządzenia drogowego.

Przed rozpoczęciem jazdy należy dokładnie sprawdzić otoczenie.

- Nie pozwalać nikomu, na przykład dziecku, zbliżyć się do maszyny, trzymać takie osoby z dala, a następnie uruchomić maszynę.

Nie wolno ładować na maszynę łatwopalnych materiałów wybuchowych (olej napędowy, benzyna itp.).

Wjeżdżając i wyjeżdżając z pojazdu, poproś pomocnika, aby dał ci sygnał i podążaj za jego / jej wskazówkami.

Informacje na temat naklejek znajdujących się na maszynie można znaleźć w rozdziale A instrukcji obsługi.

### ► LISTA KONTROLNA CZYNNOŚCI

Przed rozpoczęciem użytkowania maszyny należy ją sprawdzić i naprawić w przypadku wystąpienia usterki.

Sprawdzić olej silnikowy.

- Wyciągnąć wskaźnik poziomu, wytrzeć wszelkie ślady paliwa, włożyć go z powrotem i wyciągnąć ponownie, aby sprawdzić, czy poziom oleju mieści się w zakresie «górnego granicy» i «dolnego granicy».

Przed przystąpieniem do wykonywania jakichkolwiek czynności należy sprawdzić, czy na silniku, tłumiku, akumulatorze i zbiorniku paliwa nie ma żadnych ciał obcych. Natychmiast je usunąć.

Pokrywy zdjęte podczas prac konserwacyjnych powinny zostać ponownie zamontowane w ich pierwotnych położeniach.

- Założyć pokrywę prawidłowo i mocno docisnąć.

### ► UWAGI DOT. PRACY

Nie wolno ładować niczego, co mogłoby utrudniać jazdę.

- Zawsze utrzymywać fotel kierowcy w czystości.

Podczas jazdy zawsze zapinać klamry.

Otwarcie podgrzewanego korka chłodnicy może spowodować wydostanie się pary, co spowoduje oparzenie się operatora. Otworzyć korek po wystarczającym ostygnięciu.

Nie jeździć z wciśniętym pedałem mechanizmu różnicowego.

Zabronić komukolwiek wsiadania do maszyny.

- Zabrania się wsiadania do maszyny w innym miejscu niż wyznaczone.
- Nawet jeśli są wyznaczone miejsca, nie pozwól, aby pasażerowie przekraczali pojemność maszyny.

- Nigdy nie wolno umieszczać żadnych pasażerów na maszynie.  
Nie wolno też kłaść żadnych przedmiotów na maszynie.  
Nie pozwalać ludziom zbliżać się do maszyny.
- Nie wolno wsiadać/wysiadać z obsługiwanej maszyny z wyjątkiem sytuacji awaryjnych.

Należy zachować ostrożność, aby nikt nie dotykał pasa.

Należy zawsze sprawdzać podłączony obszar pasa.

Gdy dwie osoby współpracują ze sobą, wymieniają między sobą sygnały.

Zapobiegaj obrażeniom.

- Nie dotykać przekładni napędowej, jednostki obrotowej, ani innych niebezpiecznych części.
- Podczas pracy z lemieszem lub ostrą projekcją należy zachować szczególną uwagę.

Bezpieczeństwo podczas kontroli, regulacji itp.

- Należy zatrzymać silnik i wykonać pracę w bezpiecznym środowisku.
- Opuszczając maszynę z powodu przerwy lub z innego powodu, należy pozostawić maszynę w bezpiecznym miejscu i opuścić jednostkę roboczą, aby utrzymać ją w bezpiecznym stanie zatrzymania.

Demontaż i montaż należy przeprowadzać w bezpiecznym miejscu i przy użyciu bezpiecznej metody.

Nie wolno stawać na, ani wkładać stopy pod jednostki robocze.

## ► UWAGI DOTYCZĄCE JAZDY PO DROGACH GOSPODARCZYCH

Jazda po drogach

- Jechać bezpiecznie, przestrzegając odpowiednich przepisów.
- Jechać z bezpieczną prędkością.
- Uważać, aby nie przeszkadzać innym kierowcom.
- Podczas jazdy maszyną z ostrym lemieszem lub ubijakiem należy umieścić znak ostrzegawczy lub najpierw odłączyć urządzenie, aby zapobiec obrażeniom ciała.
- Nie jeździć szybko, zwłaszcza po krętych drogach z wystającymi kamieniami.
- Podczas jazdy w nocy nie odłączać urządzenia oświetleniowego. (reflektor, kierunkowskaz, światło robocze, światło stop itp.)
- Nie należy jechać szybko, gwałtownie ruszać, gwałtownie przyspieszać, gwałtownie zatrzymywać się i szybko skręcać.
- Podczas jazdy z dużą prędkością nie wciskać hamulca z dużą siłą, podobnie jak podczas skręcania z dużą prędkością.





## ► WSKAZÓWKI PO UŻYCIU MASZINY

Podczas załadunku/rozładunku maszyny

- Wybrać miejsce z poziomym i bezpiecznym podłożem.
- Prowadzić z bezpieczną prędkością.
- Używać rampy antypoślizgowej.

Wjeżdżając na utwardzoną drogę

- Używać rampy, aby przejechać przez rów lub groblę.
- Przy wjeździe/zjeździe z wysokiej ścieżki używać rampy. Należy zachować ostrożność, aby zapobiec przewróceniu się pojazdu.
- Przed rozpoczęciem jazdy należy sprawdzić bezpieczeństwo otoczenia.

Podczas jazdy na pochyłości

- Jechać z minimalną prędkością, opuścić maszynę tak nisko, jak to tylko możliwe i opuścić środkową pozycję.

Po zakończeniu prac zatrzymać silnik stając na równym podłożu i sprawdzić, czy maszyna jest czysta.

(Usunąć wszelkie obce materiały)

- Usunąć słomę, brud itp. i oczyścić silnik, tłumik i zbiornik paliwa.

Po ostygnięciu tłumika i silnika położyć pokrywę na sadzarce (urządzeniu).

Wykonywać regularną kontrolę po zakończeniu sezonu.

- W przypadku wyrzucania części (akumulatora, oleju itp.) lub złomowania maszyny należy skonsultować się z dealerem i postępować zgodnie z jego wskazówkami.

W celu długotrwałego przechowywania należy wyjąć akumulator z urządzenia i przechowywać go lub odłączyć ujemny przewód akumulatora.

## ► PRZESTROGI DOTYCZĄCE KONTROLI I KONSERWACJI

Nie tankować paliwa, gdy silnik jest jeszcze gorący, ani podczas jazdy.

Środki zapobiegania pożarowi: Każde miejsce pracy zagrożone pożarem powinno być wyposażone w gaśnicę. Należy zapobiegać pożarowi, podejmując takie środki, jak zakaz palenia tytoniu.

Zawsze wycierać każdy wyciek paliwa.

Podczas uruchamiania silnika należy usiąść w kabinie.

Po uzupełnieniu paliwa dokręcić korek wlewu paliwa i sprawdzić, czy nie ma wycieku paliwa ze zbiornika lub przewodu.

Podczas otwierania korka doprowadzającego wodę do chłodnicy należy zachować ostrożność, ponieważ z powodu przegrzania może dojść do rozprysku pary lub wrzącej wody.

Podczas wysiadania z kabiny wyłączyć silnik, zablokować hamulec postojowy i wyjąć kluczyk ze stacyjki.

Jeśli konieczne jest zaparkowanie na pochyłości, należy zablokować koła.

Zaparkować bezpiecznie na poziomym i bezpiecznym podłożu.

Sprawdzić, czy okablowanie styka się z innymi częściami, nie jest obdarte, luźne.

#### Zarządzanie WOM

- Przed wyłączeniem silnika wyłączyć WOM.
- Nie zdejmować osłony ochronnej WOM ani panelu ochronnego podczas obsługi maszyny.
- Nie używać adaptera WOM do wysuwania złącza WOM lub przegubu uniwersalnego na zewnątrz pokrywy ochronnej WOM.

Aby naprawić, zabezpieczyć szerokość koła lub zmienić koło pod ciągnikiem lub przyczepą, przy podniesionym ciągniku lub przyczepie, należy zabezpieczyć koła, które znajdują się na ziemi.

Nie używać podnośnika hydraulicznego do obsługi maszyny lub ciągnika. Zamiast tego użyć bloku lub podestu.

#### Rama zabezpieczająca

- Nie wolno spawać, ani wywiercać otworu na przymocowanej ramie zabezpieczającej. Nie wolno jej również modyfikować.
- Wymienić uszkodzoną ramę zabezpieczającą na nową.

- Jeśli rama zabezpieczająca została zdjęta w celu wykonania prac specjalistycznych, należy ją natychmiast ponownie zamontować.

Należy uważać, aby nie dotknąć niebezpiecznego obszaru, takiego jak przekładnia napędowa, jednostka obrotowa itp. założyć pokrywę ochronną.

Nie modyfikować, ani nie usuwać urządzeń zabezpieczających.

Podczas sprawdzania i wymiany lemiesza w celu orania gruntu

- Wyłączyć silnik.
- Aby zapobiec upadkowi obrotnicy, obrócić uchwyt regulacji obniżenia w celu zatrzymania ciśnienia hydraulicznego.
- Zaciągnąć hamulec postojowy.
- Nie stawać pomiędzy ciągnikiem a broną obrotową.

Podczas pracy z broną obrotową

- Nie zbliżać rąk do obracającej się części, takiej jak lemiesz czy przegub uniwersalny.



- Nie jeździć na bronie obrotowej
- Podczas jazdy do tyłu lub szybkiego skręcania z podniesioną broną obrotową należy sprawdzić warunki za maszyną.
- Wyregulować tylną pokrywę.

#### ► INNE ŚRODKI OSTROŻNOŚCI

Poniższe elementy mogą mieć wpływ na osiągi i bezpieczeństwo ciągnika. Dlatego naprawa tych elementów powinna być wykonywana przez warsztat.

- Pompa wtryskowa, dysza, luz zaworowy silnika, zawór hydrauliczny, pompa hydrauliczna i parownik.





## H. ZAŁĄCZNIK

1. SPECYFIKACJA ..... H – 2
2. GŁÓWNE MATERIAŁY EKSPLOATACYJNE ..... H – 5

# 1. SPECYFIKACJA

POZYCJA		T495NC / T495ST	T575NC / T575ST	
SILNIK I UKŁAD NAPEĐOWY	PRODUCENT	TYM		
	MODEL	A2300N5	A2300T3	
	SILNIK KM	kw	45,6 (34)	55 (41)
	CYLINDRY	4		
	PRZEMIESZCZENIE	cc	2 286	
	FILTR POWIETRZA	88mm X 94mm		
	WOM KM	kw	37,2 (27,4)	44,7 (32,9)
	ALTERNATOR	12V/70A		
	UKŁAD PALIWOWY	IDI		
	TYP PRZEKŁADNI	Sync / Shuttle		
	KOŁA ZĘBATE	8F / 8R		
	MAKSYMALNA PRĘDKOŚĆ	km/h	25,8	
	HAMULCE	HAMULCE TARCZOWE W KĄPIELI OLEJOWEJ		
	UKŁAD KIEROWNICZY	Hydrostatyczne		
SPRZĘGŁO	Sucha pojedyncza płytka			
WOM	TYP	Niezależne		
	KONTROLA PRĘDKOŚCI	ELEKTRYCZNY/HYDROSTATYCZNY		
	TYLNY WOM - OBR./MIN	540		
	ŚRODKOWY WOM - OBR./MIN	-		
OPONY	PRZÓD (ROLN. / TURF / PRZEM.)	9,5 – 16/-/12– 16,5		
	TYŁ (ROLN. / TURF / PRZEM.)	13,6– 26 -/ 17,5L– 24		

POZYCJA		T495NC / T575NC	T495ST / T575ST	
UKŁAD HYDRAULICZNY	TYP POMPY	POMPA Z PODWÓJNYM KOŁEM ZĘBATYM		
	WYDAJNOŚĆ POMPY NARZĘDZIOWEJ	36,1 l/min	31,9 l/min	
	WYDAJNOŚĆ POMPY STERUJĄCEJ	19,0 l/min	7,7 l/min	
	MAKS. PRZEPŁYW CAŁKOWITY	55,1 l/min	49,6 l/min	
	ZACZEP TPL KATEGORII 3	KATEGORIA I		
	UDŹWIG PODNOŚNIKA	1732 kg	1503 kg	
	(w odległości 24 cali za LE)	1336 kg	1336 kg	
	TYP STEROWANIA PODNOŚNIKIEM	POŁOŻENIE/SIŁA UCIAĞU		
	ZAWÓR JOYSTICKA	Standardowy (trzecia opcja)		
	ZAWÓR ZDALNY	2		
POJEMNOŚĆ	ZBIORNIK PALIWA	(t) U.S. gal.	60 (13,1)	
	CHŁODZIWO	(t) U.S. gal.	5,7 (1,25)	
	SKRZYNIA KORBOWA (Z FILTREM)	(t) U.S. gal.	4,3 (0,94)	
	PRZEKŁ. I HYDR. SYSTEM	(t) U.S. gal.	41 (9,01)	
	PRZEDNI MOST	(t) U.S. gal.	10 (2,19)	
WYMIARY	DŁUGOŚĆ	mm	T495: 3,400 / T575: 3 590	T495: 3,400 / T575: 3 590
	SZEROKOŚĆ	mm	1 620	1 620
	WYSOKOŚĆ	mm	2 594	2 530
	WAGA	kg	T495: 1,790 / T575: 1 763	T495: 1,910 / T575: 1 889
	ROZSTAW OSI	mm	1 935	1 935
	MIN. PRZEŚWIT NAD PODŁOŻEM	mm	350	350
	MIN. PROMIEŃ SKRĘTU (bez hamulca)	mm	T495: 2,800 / T575: 3 080	T495: 2,800 / T575: 3 080
	mm	T495: 2,800 / T575: 3 340	T495: 2,800 / T575: 3 340	

H

**► PRĘDKOŚĆ JAZDY**

km/h

OBSŁUGA DŹWIGNI		PRĘDKOŚĆ JAZDY	
DŹWIGNIA ZMIANY BIEGÓW POMOCNICZYCH	PRZEŁĄCZNIK GŁÓWNY	W PRZÓD	DO TYŁU
L	1	1,62	1,18
	2	2,45	1,78
	3	3,50	2,55
	4	5,72	4,16
H	1	7,49	5,45
	2	11,35	8,25
	3	16,25	11,81
	4	26,49	19,28

※ Dane techniczne mogą ulec zmianie w celu poprawy bez powiadomienia.



## 2. GŁÓWNE MATERIAŁY EKSPLOATACYJNE

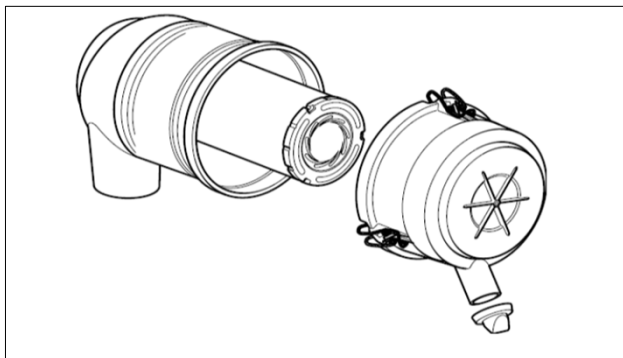

FILTR POWIETRZA

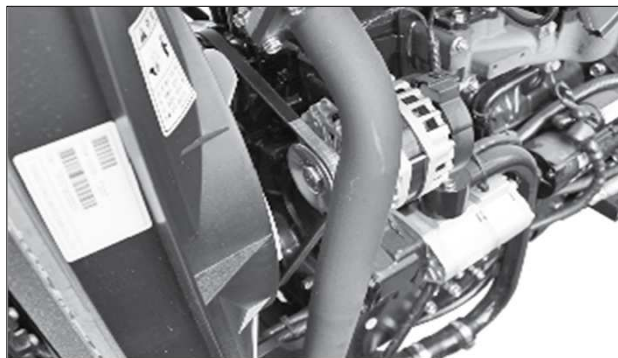

PASEK WENTYLATORA SILNIKA



WKŁADY



FILTR PALIWA



FILTR OLEJU SILNIKOWEGO

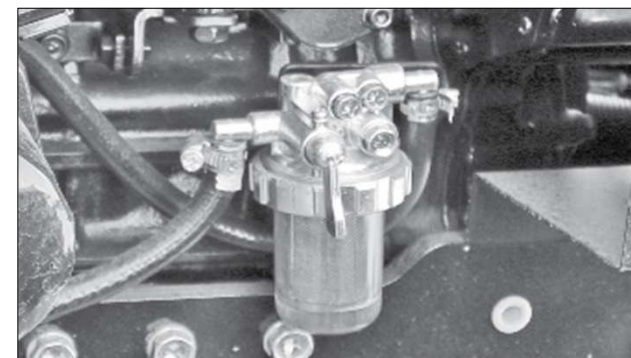

ZESPÓŁ FILTRA PALIWA

NR	NAZWA	ILOŚĆ	ZASTOSOWANIE
1	FILTR POWIETRZA	1	FILTR POWIETRZA
2	PASEK WENTYLATORA SILNIKA	1	SILNIK
3	WKŁAD	1	WKŁAD
4	FILTR PALIWA	1	SILNIK
5	FILTR OLEJU SILNIKOWEGO	1	SILNIK
6	ZESPÓŁ FILTRA PALIWA	1	Paliwo





# I. INDEKS

1. INDEKS ..... 1-2

• <b>0 ~ 9</b>	
4WD DŹWIGNIA	C-17
• <b>A</b>	
NIEPRAWIDŁOWA PRACA PODCZAS PROCESU REGENERACJI FILTRA DPF	D - 10
INFORMACJA DOT. NINIEJSZEJ INSTRUKCJI	A - 8
REGULACJA LINKI PEŁZANIA PEDAŁU SPRZĘGŁA	E - 17
REGULACJA ROZSTAWU KÓŁ	E - 20
CZYSZCZENIE I WYMIANA FILTRA POWIETRZA	E - 12
KONTROLA PRZEWODU FILTRA POWIETRZA	E - 19
SYSTEM OCZYSZCZANIA POWIETRZA	D - 22
STEROWANIE KLIMATYZATOREM	C - 33
USUWANIE USTEREK UKŁADU KLIMATYZACJI	F - 8
NAWIEWY, NAWIEWY CYRKULACYJNE	C - 35
NALEŻY ZAWSZE UŻYWAĆ ŚWIATEL I URZĄDZEŃ ZABEZPIELAJĄCYCH	B - 5
ZAŁĄCZNIK	H - 1
PANEL STEROWANIA DŹWIĘKIEM	C - 33
UNIKAĆ PŁYNÓW POD WYSOKIM CIŚNIENIEM	B - 6
• <b>B</b>	
ŁADOWANIE AKUMULATORA	D - 14
ŁADOWANIE AKUMULATORA	E - 13
ODŁĄCZENIE AKUMULATORA	E - 14
ODŁĄCZENIE AKUMULATORA	B - 8
ROZRUCH AKUMULATORA	E - 14
ODPOWIETRZANIE UKŁADU PALIWOWEGO	E - 11
HAMULEC	D - 23
PEDAŁY HAMULCA	C - 14
USUWANIE USTEREK HAMULCÓW	F - 5
• <b>C</b>	
SUFIT KABINY	C - 30
KABINA	C - 27
FILTR WLOTU POWIETRZA W KABINIE	C - 36
TYP KABINY	A - 13
UWAGI DOT. PRACY	G - 3
PRZESTROGI DOTYCZĄCE WJEŹDŻANIA LUB WYJEŹDŻANIA Z POLA	D - 6
UWAGI DOTYCZĄCE JAZDY PO DRODZE	D - 6
PRZESTROGI DOTYCZĄCE KONTROLI I KONSERWACJI	G - 5
UWAGI DOTYCZĄCE JAZDY PO DROGACH GOSPODARCZYCH	G - 4
KONTROLKA OSTRZEŻENIA DOT. ŁADOWANIA	C - 10
KONTROLE PODCZAS JAZDY	D - 14
CIĘGŁO KONTROLNĘ	C - 24
KONTROLA I REGULACJA PEDAŁU HAMULCA	E - 17
KONTROLA I REGULACJA PASKA WENTYLATORA	E - 18
KONTROLA I WYMIANA OLEJU SILNIKOWEGO	E - 7
KONTROLA I WYMIANA OLEJU PRZEDNIEGO MOSTU	E - 9
KONTROLA I WYMIANA PŁYNU PRZEKŁADNIOWEGO	E - 8
SPRAWDZENIE I WYMIANA BEZPIECZNIKÓW	E - 16
SPRAWDZENIE AKUMULATORA	E - 13
SPRAWDZENIE OKABLOWANIA ELEKTRYCZNEGO	E - 15

SPRAWDZIĆ PRZEWODY ELASTYCZNE . . . . .	E - 13	CO NALEŻY ROBIĆ – DLA LEPSZEJ WYDAJNOŚCI . . . . .	B - 22
KONTROLA UKŁADU KLIMATYZACJI . . . . .	C - 37	CO NALEŻY ROBIĆ, A CZEGO NIE . . . . .	B - 22
KONTROLA ŁADOWANIA UKŁADU KLIMATYZACJI . . . . .	C - 37	PRZEŁĄCZNIK REGENERACJI FILTRA DPF . . . . .	D - 15
KONTROLA I KONSERWACJA POSZCZEGÓLNYCH CZĘŚCI . . . . .	E - 5	PRZEŁĄCZNIK REGENERACJI FILTRA DPF . . . . .	C - 5
KONTROLE PODCZAS JAZDY . . . . .	D - 14	LAMPKA OSTRZEGAWCZA DPF . . . . .	C - 12
LISTA KONTROLNA CZYNNOŚCI . . . . .	G - 3	<b>• E</b>	
CZYSZCZENIE OSŁON CHŁODNICY I SKRAPLACZA . . . . .	E - 7	LAMPKA OSTRZEGAWCZA EGT . . . . .	C - 11
UKŁAD SPRZĘGŁA . . . . .	F - 5	ROZWIĄZYWANIE PROBLEMÓW UKŁADU ELEKTRYCZNEGO . . . . .	F - 7
PRZEŁĄCZNIK ZESPOLONY . . . . .	C - 4	WYJŚCIA AWARYJNE . . . . .	B - 9
PODŁĄCZENIE OPRZYRZĄDOWANIA . . . . .	D - 11	SILNIK . . . . .	D - 22
PRZYRZĄDY STERUJĄCE . . . . .	C - 13	USTERKA SILNIKA I FILTRA DPF . . . . .	D - 10
TEMPERATURA PŁYNU CHŁODZĄCEGO . . . . .	D - 15	KONTROLA I WYMIANA PŁYNU CHŁODZĄCEGO SILNIKA . . . . .	E - 6
LAMPKA OSTRZEGAWCZA TEMPERATURY PŁYNU CHŁODZĄCEGO . . . . .	C - 9	SILNIK PRACUJE NA BIEGU JAŁOWYM . . . . .	E - 6
UKŁAD CHŁODZENIA . . . . .	D - 25	LAMPKA OSTRZEGAWCZA DOT. CIŚNIENIA . . . . .	D - 3
UCHWYT NA KUBEK, GNIAZDO ZASILANIA . . . . .	C - 36	OLEJU SILNIKOWEGO . . . . .	C - 11
REGULACJA SIŁY AMORTYZATORA . . . . .	A - 14	USUWANIE USTEREK SILNIKA . . . . .	F - 2
<b>• D</b>		KONTROLKA OSTRZEŻENIA DOT. SILNIKA . . . . .	C - 11
CODZIENNE PRZECHOWYWANIE . . . . .	E - 22	ZAPEWNIJ INFORMACJE DOTYCZĄCE BEZPIECZEŃSTWA . . . . .	B - 2
USZKODZENIE KONSTRUKCJI ROPS . . . . .		WIDOK Z ZEWNĄTRZ . . . . .	A - 2
OPIS . . . . .	A - 10	ZEWNĘTRZNA DŹWIGNIA POŁOŻENIA . . . . .	C - 26
PEDAŁ BLOKADY MECHANIZMU RÓŻNICOWEGO . . . . .	C - 17	<b>• F</b>	
ODŁĄCZANIE OD OPRZYRZĄDOWANIA . . . . .	D - 11	KONSTRUKCJA CHRONIĄCA PRZED SPADAJĄCYMI PRZEDMIOTAMI (FOPS) . . . . .	B - 13
CZEGO NIE NALEŻY ROBIĆ - DLA BEZPIECZNEJ PRACY . . . . .	B - 23	RYSUNEK KABINY (PRZÓD) . . . . .	C - 27
DRZWI . . . . .	C - 28	RYSUNEK PRZEŁĄCZNIKÓW (KABINA) . . . . .	C - 3
		RYSUNEK PRZEŁĄCZNIKÓW (ROPS) . . . . .	C - 2

RYSUNEK ELEMENTÓW STERUJĄCYCH CIĄGNIKA . . . . .	C - 13
ŁADOWACZ CZOŁOWY . . . . .	D - 20
CZYSZCZENIE FILTRA PALIWA I WYMIANA WKŁADU . . . . .	E - 12
WSKAŹNIK POZIOMU PALIWA WSKAŹNIK POZIOMU PALIWA I LAMPKA . . . . .	D - 15
OSTRZEGAWCZA PALIWA . . . . .	C - 8
KONTROLA PRZEWODU PALIOWEGO . . . . .	E - 18
ZBIORNIK PALIWA . . . . .	E - 11

• **G**

WSKAZÓWKI OGÓLNE . . . . .	D - 16
INFORMACJE OGÓLNE . . . . .	A - 1
OGÓLNE INFORMACJE NA TEMAT NAKLEJEK . . . . .	B - 24
KONTROLKA „GLOW” . . . . .	C - 10
PUNKTY SMAROWANIA I SPUSTU . . . . .	E - 21
SMAROWANIE RAMIENIA HAMULCA . . . . .	E - 21
SMAROWANIE KAŻDEJ CZĘŚCI . . . . .	E - 21

• **H**

NALEŻY BEZPIECZNIE OBCHODZIĆ SIĘ Z PALIWEK, ABY UNIKNĄĆ POŻARU . . . . .	B - 5
OSTRZEŻENIE O NIEBEZPIECZEŃSTWIE . . . . .	C - 5
UKŁAD OGRZEWANIA KLIMATYZACJI . . . . .	C - 35
UKŁAD OGRZEWANIA . . . . .	C - 34
KONFIGURACJA UKŁADU OGRZEWANIA . . . . .	C - 34
LICZNIK GODZIN . . . . .	C - 8
W JAKI SPOSÓB SPRAWDZIĆ UKŁAD KLIMATYZACJI ZA POMOCĄ WSKAŹNIKA MANOMETRU . . . . .	C - 37

JAK URUCHOMIĆ SILNIK . . . . .	D - 2
W JAKI SPOSÓB KORZYSTAĆ Z PODNOŚNIKÓW . . . . .	D - 26
HYDRAULICZNE POKRĘTŁO REGULACJI PRĘDKOŚCI OPUSZCZANIA . . . . .	C - 21
USUWANIE USTEREK UKŁADU HYDRAULICZNEGO . . . . .	F - 6

• **N**

PRACA NA BIEGU JAŁOWYM W NISKICH TEMPERATURACH . . . . .	D - 3
OPRZYRZĄDOWANIE . . . . .	D - 11
PRZEŁĄCZNIK INFORMACJI . . . . .	C - 5
WNĘTRZE KABINY . . . . .	C - 30
ELEMENTY KONTROLNE . . . . .	E - 5
WSKAZÓWKI PO UŻYCIU MASZYNY . . . . .	G - 5
INSTRUKCJA PRZED UŻYCIEM . . . . .	G - 2
OŚWIETLENIE WNĘTRZA . . . . .	C - 32
WPROWADZENIE I OPIS . . . . .	A - 9

• **U**

UTRZYMYWAĆ PASAŻERÓW Z DALA OD CIĄGNIKA . . . . .	B - 4
WŁĄCZNIK ZAPŁONU . . . . .	C - 4

• **L**

LAMPY ZWIĄZANE Z SYGNALIZOWANIEM PROCESU DPF . . . . .	D - 9
OŚWIETLENIE . . . . .	C - 9
ZAWÓR ŁADOWARKI I DŹWIGNIA JOYSTICKA . . . . .	C - 18
ZAŁADUNEK LUB ROZŁADUNEK Z CIĘŻARÓWKI . . . . .	D - 6
DŁUGOTRWAŁE PRZECHOWYWANIE . . . . .	E - 22

CIĘGŁO DOLNE .....	C - 24	KOLEJNOŚĆ CZYNNOŚCI .....	D - 9
OLEJ SMARNY .....	D - 23	WSKAZÓWKI DOTYCZĄCE OBSŁUGI .....	D - 22
<b>• M</b>		KONSTRUKCJA OCHRONNA OPERATORA (OPS) .....	B - 13
DŹWIGNIA ZMIANY BIEGÓW .....	C - 16	INNE ŚRODKI OSTROŻNOŚCI .....	G - 7
KONSERWACJA .....	E - 1	POZOSTAŁE .....	D - 25
HARMONOGRAM KONSERWACJI .....	E - 2	WSPARCIE DLA WŁAŚCICIELA .....	A - 11
GŁÓWNE MATERIAŁY EKSPLOATACYJNE .....	H - 5	<b>• P</b>	
GŁÓWNE CECHY KABINY .....	C - 28	ZAPARKOWAĆ CIĄGNIK W SPOSÓB BEZPIECZNY .....	B - 4
PANEL MONITORA .....	C - 7	KONTROLKA HAMULCA POSTOJOWEGO .....	C - 10
PANEL MONITORA I WSKAŹNIKI .....	C - 7	DŹWIGNIA HAMULCA POSTOJOWEGO .....	C - 14
MONTOWANIE I DEMONTOWANIE NARZĘDZI .....	B - 17	PARKOWANIE CIĄGNIKA .....	D - 5
MONTOWANIE OPRZYRZĄDOWANIA .....	D - 11	TABELA PRZEGLĄDÓW OKRESOWYCH I HARMONOGRAMU PRZEGLĄDÓW .....	E - 2
<b>• O</b>		DŹWIGNIA POZYCYJNA .....	C - 19
CIŚNIENIE OLEJU .....	D - 14	PRAKTYKOWAĆ BEZPIECZNĄ KONSERWACJĘ .....	B - 6
UKŁAD OLEJOWY .....	D - 23	ŚRODKI OSTROŻNOŚCI, ABY UNIKNĄĆ PRZEWRÓCENIA ...	B - 4
OTWIERANIE POKRYW .....	E - 4	ŚRODKI OSTROŻNOŚCI DOTYCZĄCE OBCHODZENIA SIĘ Z NARZĘDZIAMI .....	D - 16
OTWIERANIE POKRYWY SILNIKA .....	E - 4	ZAPOBIEGAJ POPARZENIOM KWASEM .....	B - 7
DZIAŁANIE WOM .....	D - 7	ZAPOBIEGAJ EKSPLOZJI AKUMULATORA PRAWIDŁOWY SWOBODNY LUZ PEDAŁU .....	B - 7
WSKAZÓWKI DOTYCZĄCE OBSŁUGI .....	D - 26	SPRZĘGŁA I HAMULCA .....	E - 18
KIEROWNICY ZE WSPOMAGANIEM .....	D - 4	CHRONIĆ DZIECI .....	B - 3
OBSŁUGA CIĄGNIKA .....	D - 1	KONTROLKA WOM .....	C - 12
OBSŁUGA .....	D - 9	KONTROLKA WOM .....	D - 7
DZIAŁANIE DPF .....	D - 9	PRZEŁĄCZNIK TRYBU WOM .....	C - 6
DZIAŁANIE WOM .....	D - 7	TABELA OBROTÓW WOM .....	D - 8

NASADKA WAŁU WOM .....	C - 26
PRZEŁĄCZNIK WOM .....	C - 6

• **R**

KONTROLA PRZEWODU CHŁODNICY .....	E - 19
PRZECZYTAJ INSTRUKCJE BEZPIECZEŃSTWA .....	B - 2
TYLNA SZYBA .....	C - 29
LUSTERKO WSTECZNĘ .....	C - 29
WLOTY RECYRKULACJI CAŁKOWICIE ZAMKNIĘTE .....	C - 31
DŹWIGNIA ZAWORU ZWROTNEGO .....	C - 20
ZAWÓR ZWROTNY .....	C - 20
WYMIANA WKŁADU FILTRA OLEJU SILNIKOWEGO .....	E - 10
WYMIANA ŻARÓWKI .....	E - 17
KONSTRUKCJA ROPS .....	A - 12
KONSTRUKCJA ROPS (KONSTRUKCJA CHRONIĄCA PRZED SKUTKAMI PRZEWRÓCENIA) .....	A - 12
TYP KONSTRUKCJI ROPS .....	A - 13
OKRES DOTARCIA .....	D - 2

• **S**

BEZPIECZNE UŻYTKOWANIE CIĄGNIKA .....	B - 15
NAKLEJKI OSTRZEGAWCZE .....	B - 24
NAKLEJKI NA PODWOZIU .....	B - 25
RAMA BEZPIECZEŃSTWA ROPS .....	C - 26
WSKAZÓWKI DOT. BEZPIECZEŃSTWA .....	B - 2
OZNACZENIA BEZPIECZEŃSTWA .....	G - 2
ZALECENIA DOTYCZĄCE BEZPIECZEŃSTWA .....	.
PODCZAS KORZYSTANIA Z ŁADOWARKI .....	B - 10

ŚRODKI OSTROŻNOŚCI .....	B - 1
BEZPIECZNY START .....	B - 9
WSKAZÓWKI DOTYCZĄCE BEZPIECZEŃSTWA .....	B - 16
PODCZAS KONSERWACJI .....	A - 14
REGULACJA FOTEŁA .....	C - 18
FOTEL I PAS BEZPIECZEŃSTWA .....	A - 14
FOTEL PRZESUWANY .....	A - 7
SERWIS I CZĘŚCI .....	B - 8
KONSERWACJĘ PROWADZIĆ W BEZPIECZNY SPOSÓB .....	D - 4
ZMIANA BIEGÓW I JAZDĄ .....	C - 15
DŹWIGNIA ZMIANY BIEGÓW .....	B - 2
PRZESTRZEGAJ ZNAKÓW SYGNALIZACYJNYCH .....	H - 2
NORMA DLA PRAC W GOSPODARSTWIE .....	G - 1
URUCHAMIANIE I WYŁĄCZANIE SILNIKA .....	D - 2
RUSZANIE NA STROMYM ZBOCZU .....	D - 5
URUCHAMIANIE .....	D - 4
NIE ZBLIŻAĆ SIĘ DO OBRACAJĄCYCH SIĘ WAŁÓW .....	B - 5
USUWANIE USTEREK UKŁADU KIEROWNICZEGO .....	F - 6
ZATRZYMYWANIE SILNIKA .....	D - 3
PRZECHOWYWANIE CIĄGNIKA .....	E - 22
DŹWIGNIA ZMIANY BIEGÓW POMOCNICZYCH .....	C - 16
PRZEŁĄCZNIKI .....	C - 2



**• T**

OBROTOMIERZ .....	C - 8
ZALECANE SĄ NASTĘPUJĄCE ŚRODKI OSTROŻNOŚCI, ABY ZAPOBIEC WYPADKOM .....	B - 18
TRZYPUNKTOWY UKŁAD ZAWIESZENIA .....	C - 22
DŹWIGNIA PRZEPUSTNICZY .....	C - 15
WSKAZÓWKI DOTYCZĄCE JAZDY PO ZBOCZU .....	D - 5
CIŚNIENIE W Oponach .....	E - 19
REGULACJA CIĘGŁA GÓRNEGO .....	C - 24
ZACZEP HOLOWNICZY .....	C - 25
HOLOWANIE W BEZPIECZNY SPOSÓB .....	B - 12
HOLOWANIE CIĄGNIKA .....	D - 12
HOLOWANIE PRZY WYŁĄCZONYM SILNIKU .....	D - 13
HOLOWANIE PRZY PRACUJĄCYM SILNIKU .....	D - 12
CIĄGNIK .....	G - 6
WPROWADZENIE .....	A - 9
IDENTYFIKACJA CIĄGNIKA .....	A - 7
OPRZYRZĄDOWANIE CIĄGNIKA .....	C - 1
URUCHOMIENIE CIĄGNIKA .....	B - 9
CZYSZCZENIE FILTRA SIATKOWEGO PRZEKŁADNI .....	E - 10
PRĘDKOŚĆ JAZDY .....	H - 4
ROZWIĄZYWANIE PROBLEMÓW .....	F - 1
KONTROLKI KIERUNKOWSKAZÓW .....	C - 9
SKRĘCANIE W POLU .....	D - 4
TYP LUB NUMER SILNIKA I PODWOZIA .....	A - 7

**• U**

UŻYTKOWANIE I UTYLIZACJA .....	E - 23
PONOWNE UŻYCIE PO DŁUGOTRWAŁYM PRZECHOWYWANIU .....	E - 23
STOSOWANIE SUBSTANCJI NIEBEZPIECZNYCH .....	B - 13
KORZYSTAĆ Z KONSTRUKCJI ROPS I PASA BEZPIECZEŃSTWA .....	B - 3
KORZYSTANIE Z CIĄGNIKA Z OPUSZCZONĄ KONSTRUKCJĄ ROPS MOŻE SPOWODOWAĆ ŚMIERTELNE OBRAŻENIA .....	A - 12

**• V**

CZYSZCZENIE ZAWORU PODCIŚNIENIOWEGO .....	E - 12
WENTYLACJA .....	C - 31

**• W**

GWARANCJA NA PRODUKT .....	A - 7
ZBIORNIK PŁYNU DO SPRYSKIWACZY .....	C - 32
ZIMOWA PRACA Z OLEJEM NAPĘDOWYM .....	D - 25
WYCIERACZKA, SPRYSKIWACZ SZYBY, STEROWANIE ŚWIATŁAMI ROBOCZYMI .....	C - 31
PRACOWAĆ W WENTYLOWANYM POMIESZCZENIU .....	B - 8
PROCEDURA ROBOCZA .....	D - 16
ŚWIATŁO ROBOCZE .....	C - 29







# T495 / T575 (NC, ST)

## INSTRUKCJA OBSŁUGI DLA CIĄGNIKÓW TYM

⚠ Wszystkie informacje, ilustracje i dane techniczne zawarte w niniejszej instrukcji są oparte na najnowszych informacjach dostępnych w momencie publikacji. Zastrzegamy sobie prawo do wprowadzania zmian w dowolnym momencie bez wcześniejszego powiadomienia.

230405

CZĘŚĆ NR  
1106-940-001-1